

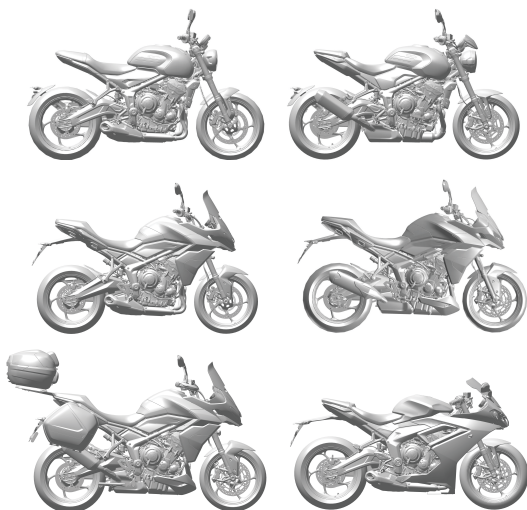

Trident 660, Trident 800, Tiger Sport 660, Tiger Sport 800, Tiger Sport 800 Tour y Daytona 660



El presente manual contiene información sobre la(s) motocicleta(s) Trident 660, Trident 800, Tiger Sport 660, Tiger Sport 800, Tiger Sport 800 Tour y Daytona 660 de Triumph. Guarde siempre el presente Manual del propietario con la motocicleta y consúltelo siempre que sea necesario.

La información contenida en la presente publicación se basa en la más reciente información disponible en el momento de entrar en imprenta. Triumph se reserva el derecho de realizar cambios en cualquier momento, sin previo aviso y sin incurrir en obligación alguna.

Prohibida la reproducción total o parcial sin el expreso consentimiento por escrito de Triumph Motorcycles Limited.

© Copyright 08.2025 Triumph Motorcycles Limited, Hinckley, Leicestershire, Inglaterra.

Código de publicación 3850753-ES edición 1

El presente manual contiene diferentes secciones. El siguiente índice le ayudará a localizar el inicio de cada una de las secciones, en donde encontrará, en el caso de las secciones más destacadas, un subíndice que le ayudará a localizar el tema que busca.

- 03** INTRODUCCIÓN
- 09** LA SEGURIDAD, LO PRIMERO
- 18** ETIQUETAS DE ADVERTENCIA
- 30** IDENTIFICACIÓN DE LAS PIEZAS
- 49** NÚMEROS DE SERIE
- 51** INSTRUMENTOS
- 95** INFORMACIÓN GENERAL
- 153** CÓMO CONDUCIR LA MOTOCICLETA
- 171** ACCESORIOS, CARGA Y PASAJEROS
- 177** MANTENIMIENTO Y REGLAJE
- 263** LIMPIEZA Y ALMACENAMIENTO
- 277** GARANTÍA
- 285** ESPECIFICACIONES
- 317** ÍNDICE
- 322** INFORMACIÓN DE APROBACIÓN

Manual del propietario

ADVERTENCIA

El Manual del propietario o la Guía de inicio rápido (si se proporciona con motocicleta), y el resto de documentos suministrados junto con la motocicleta, deben considerarse una parte permanente de ella y deberán permanecer junto a ella incluso en caso de que en un futuro decida venderla.

Antes de conducir la motocicleta, todos los motoristas deberán leer este Manual del propietario, la Guía de inicio rápido y el resto de documentos proporcionados, con el fin de familiarizarse tanto con sus características, prestaciones y limitaciones como con la correcta manipulación de sus controles.

No preste la motocicleta a otros conductores, puesto que si no están familiarizados con sus características, prestaciones y limitaciones, así como con la correcta manipulación de sus controles, se puede ocasionar la pérdida del control de la motocicleta, lo que podría provocar lesiones graves o la muerte.

Gracias por elegir una motocicleta Triumph. Este vehículo es el resultado de la combinación de la acreditada ingeniería de Triumph, un exhaustivo proceso de pruebas y el esfuerzo de mejora continua de la fiabilidad, la seguridad y el rendimiento.

Por favor, lea con atención este Manual del propietario antes de conducir la motocicleta con el fin de familiarizarse con sus características, prestaciones y limitaciones, y con la correcta manipulación de sus controles.

Este Manual del propietario incluye consejos de seguridad pero no cubre todas las técnicas y habilidades necesarias para conducir una motocicleta con seguridad.

Triumph recomienda encarecidamente que los pilotos sigan un proceso de aprendizaje adecuado para garantizar una conducción segura de la motocicleta.

La última versión de este Manual del propietario, que incluye todos los cambios, está disponible en su concesionario local y en línea en www.triumphtechnicalinformation.com/handbooks en:

- ▼ English
- ▼ Inglés de EE.UU.
- ▼ Árabe
- ▼ Chino
- ▼ Holandés
- ▼ Francés
- ▼ Alemán
- ▼ Italiano
- ▼ Japonés
- ▼ Portugués (Brasil)
- ▼ Español
- ▼ Sueco
- ▼ Tailandés
- ▼ Finlandés, polaco, portugués y eslovaco (disponible sólo en línea en www.triumphtechnicalinformation.com/handbooks).

Los idiomas en los que este Manual del propietario está disponible dependen del modelo de la motocicleta y el país.

INTRODUCCIÓN

Código QR

Para descargar el Manual del propietario:

Introduzca la siguiente dirección en un navegador web:

www.triumphtechnicalinformation.com/handbooks

o:

Escanee el código QR con su dispositivo inteligente:



Este código QR también se puede encontrar en una etiqueta adherida de forma permanente a su motocicleta, ubicada debajo del sillín o detrás del panel lateral.

Después de introducir la dirección web o escanear el código QR, su navegador será dirigido a una página web donde podrá seleccionar y descargar su Manual del propietario.

Le recomendamos que descargue y guarde una copia del Manual del propietario para utilizarlo sin conexión. Como la información contenida en este manual puede cambiar, le recomendamos descargarlo y reemplazarlo periódicamente para asegurarse de mantenerlo actualizado.

Triumph Technical Information (TTI)

Para los procedimientos de mantenimiento que requieren conocimientos especializados o herramientas de servicio, consulte el Manual de taller, al que se puede acceder en www.triumphtechnicalinformation.com.

o:

Escanee el código QR con su dispositivo inteligente:



Es necesario registrarse para acceder al sitio.

Peligros, Advertencias, Precauciones y Avisos

La información de especial importancia se presenta de la siguiente manera:

PELIGRO

Este símbolo de peligro identifica las instrucciones o procedimientos especiales, cuyo incumplimiento causará lesiones graves o incluso la muerte.

ADVERTENCIA

Este símbolo de advertencia identifica las instrucciones o procedimientos especiales, cuyo incumplimiento podría causar lesiones graves o incluso la muerte.

PRECAUCIÓN

Este símbolo de precaución identifica las instrucciones o procedimientos especiales, cuyo incumplimiento podría causar lesiones leves o moderadas.

AVISO

Este símbolo de aviso indica aspectos de especial interés para un funcionamiento más cómodo y eficaz.

Etiquetas de advertencia



En ciertas zonas de la motocicleta puede verse el símbolo anterior. Significa PRECAUCIÓN: CONSULTE EL MANUAL, e irá seguido de una representación gráfica y/o texto del tema en cuestión.

Nunca circule con la motocicleta o realice ajuste alguno sin antes consultar las instrucciones pertinentes contenidas en este manual.

Para conocer la ubicación de todas las etiquetas que muestran este símbolo, consulte la sección Ubicaciones de las etiquetas de advertencia de este Manual del propietario. Cuando sea necesario, este símbolo aparecerá también en las páginas que contengan la información pertinente.

Mantenimiento

Deje el mantenimiento de su motocicleta en manos de una persona competente con conocimientos especializados y comprensión técnica de motocicletas, tal como un concesionario autorizado Triumph, para garantizar una vida útil prolongada, segura y sin problemas para su motocicleta.

Un concesionario autorizado Triumph dispone de los conocimientos, el equipo y las habilidades necesarias para el correcto mantenimiento de su motocicleta Triumph.

Si desea localizar el concesionario autorizado Triumph más cercano a su localidad, visite el sitio web de Triumph, www.triumphmotorcycles.co.uk/dealers, o bien telefonee al distribuidor autorizado en su país. Encontrará su dirección en el libro de mantenimiento adjunto al manual.

Sistema de Control de Ruidos

Se prohíbe la manipulación del sistema de control de ruidos.

Se advierte a los propietarios de que la ley puede prohibir:

- ▼ La retirada o inutilización por parte de cualquier persona con fines distintos de los de mantenimiento, reparación o sustitución de cualquiera de los dispositivos o elementos constitutivos del sistema de control de ruidos incorporados en cualquier vehículo nuevo, tanto antes del momento de la venta o la entrega al comprador como durante el uso del vehículo, y
- ▼ el uso del vehículo en caso de que dichos dispositivos o elementos de diseño hayan sido retirados o inutilizados por cualquier persona.

Entre las acciones que se asume que constituyen una manipulación se encuentran las acciones enumeradas a continuación:

- ▼ Retirar o perforar el silenciador, los deflectores, los colectores o cualquier otro componente que conduzca gases de escape.
- ▼ Retirar o perforar cualquier parte del sistema de admisión.
- ▼ Falta de mantenimiento adecuado.
- ▼ Sustituir cualquier pieza móvil del vehículo, o piezas del sistema de escape o admisión, por piezas distintas a las especificadas por el fabricante.

Reubicación de la motocicleta

Las normas y regulaciones varían según el país. Por lo tanto, al mudarse de país y reubicar su motocicleta Triumph, es su responsabilidad asegurarse de que la motocicleta cumpla con las normas y regulaciones locales.

Hable con Triumph

Nuestra relación con usted no finaliza con la adquisición de su motocicleta Triumph. La información que nos proporcione sobre su experiencia de compra y propiedad es muy importante para ayudarnos a desarrollar nuestros productos y servicios.

Ayúdenos asegurándose de que su concesionario autorizado Triumph dispone de su dirección de correo electrónico y la registra con nosotros. Después recibirá en su dirección de correo electrónico una invitación para realizar una encuesta de satisfacción de clientes en línea, en donde puede indicarnos la información que desee.

Su equipo Triumph.

Esta página se ha dejado en blanco de forma intencionada

La motocicleta

ADVERTENCIA

Esta motocicleta ha sido diseñada únicamente para su conducción por carretera.

No conduzca esta motocicleta fuera de la carretera.

La conducción todoterreno puede provocar la pérdida del control de la motocicleta, lo que podría provocar lesiones graves o la muerte.

ADVERTENCIA

Esta motocicleta está diseñada para ser utilizada como vehículo de dos ruedas capaz de transportar al conductor y hasta un único pasajero (siempre y cuando la motocicleta disponga de sillín del pasajero y reposapiés del pasajero).

El peso total del conductor, el pasajero si lo hubiere, los accesorios instalados y el equipaje no debe superar el peso máximo autorizado que se especifica en la sección Especificaciones.

Si no se siguen los consejos anteriores, se puede perder el control de la motocicleta, lo que podría provocar lesiones graves o la muerte.

ADVERTENCIA

Esta motocicleta incorpora un catalizador. Tanto el catalizador como el sistema de escape alcanzan temperaturas muy elevadas cuando el motor está en marcha.

Los materiales inflamables como hierba, heno, paja, hojas, prendas, equipajes, etc. podrían prenderse si entran en contacto con cualquier parte del sistema de escape o el catalizador.

Asegúrese siempre de que los materiales inflamables no entren en contacto con el sistema de escape o el catalizador.

Si no sigue los consejos anteriores, podría producirse un incendio, lo que podría provocar lesiones graves o la muerte.

ADVERTENCIA

Esta motocicleta no está diseñada para llevar un remolque o un sidecar.

La instalación de un sidecar o un remolque puede afectar a la maniobrabilidad, la estabilidad u otros aspectos del funcionamiento de la motocicleta.

Si no se siguen los consejos anteriores, se puede perder el control de la motocicleta, lo que podría provocar lesiones graves o la muerte.

AVISO

Conducir la motocicleta en condiciones extremas, tal como en carreteras mojadas y embarradas, en terrenos difíciles o en entornos con polvo y húmedos, puede provocar un desgaste y daños por encima de la media de ciertos componentes.

Por lo tanto, puede ser necesario el mantenimiento y la sustitución de los componentes desgastados o dañados antes de que se alcance el servicio de mantenimiento planificado.

Es importante inspeccionar la motocicleta después de conducir en condiciones extremas, y que los componentes desgastados o dañados se revisen o sustituyan.

Combustible y gases de escape**⚠ PELIGRO**

Nunca arranque el motor ni lo deje en marcha en una zona cerrada.

Ponga siempre en marcha su motocicleta al aire libre o en una zona con una ventilación adecuada.

Los gases de escape son tóxicos y pueden causar en poco tiempo la pérdida del conocimiento y la muerte.

ADVERTENCIA

LA GASOLINA ES ALTAMENTE INFLAMABLE:

- Apague siempre el motor al repostar.
- Preste mucha atención y permanezca alerta mientras reposta.
- Nunca llene el depósito de combustible o abra su tapón si está fumando o se encuentra en las proximidades una llama abierta (desnuda).
- Procure no derramar gasolina sobre el motor, los tubos de escape o los silenciadores al repostar.
- Si por accidente ingiere o inhala gasolina o ésta entra en contacto con sus ojos, acuda inmediatamente a un centro de atención médica.
- En caso de derramamiento de gasolina sobre la piel, lávese inmediatamente con agua y jabón y quítese la ropa salpicada.
- El contacto de la piel con la gasolina puede provocar quemaduras y otras lesiones graves.

El incumplimiento de los consejos anteriores podría provocar lesiones graves o la muerte.

Casco e indumentaria



PELIGRO

El casco es uno de los elementos de seguridad más importantes en la conducción de bicicletas, puesto que protege la cabeza de posibles lesiones. Tanto su casco como el del pasajero deben escogerse cuidadosamente, de manera que encajen en la cabeza de forma cómoda y segura. Un casco de color vivo aumentará de forma considerable la visibilidad del piloto de la motocicleta (o del pasajero) a los ojos del resto de pilotos.

Un casco abierto proporciona cierta protección en caso de accidente, pero un caso integral ofrece una protección mayor.

Lleve siempre un visor o unas gafas protectoras homologadas para proteger sus ojos y disfrutar de una mejor visión.

Si no se siguen los consejos anteriores, se producirán lesiones graves o la muerte.

ADVERTENCIA

Al conducir la motocicleta, tanto el conductor como el pasajero (en modelos en los que se permite transportar un pasajero) deben llevar puesto siempre ropa apropiada, incluyendo un casco de motocicleta, protección ocular, guantes, botas, pantalones ajustados a rodilla y tobillo, y una cazadora de un color vivo.

Durante el uso todoterreno (en modelos adecuados para el uso todoterreno), el conductor siempre debe usar ropa adecuada, incluyendo pantalones y botas.

Las prendas de color vivo aumentarán de forma considerable la visibilidad del piloto de la motocicleta (o del pasajero) a los ojos del resto de pilotos.

Aunque la protección total es imposible, el uso de una adecuada indumentaria de protección ayuda a reducir el riesgo de lesiones graves o muerte.

Mantenimiento y equipo

ADVERTENCIA

Siempre que tenga dudas sobre el funcionamiento correcto o seguro de esta motocicleta, póngase en contacto con una persona competente con conocimientos especializados y comprensión técnica de motocicletas, tal como un concesionario autorizado Triumph.

El uso de una motocicleta en condiciones de rendimiento no óptimas puede agravar una anomalía e incluso comprometer su seguridad.

El funcionamiento continuado de una motocicleta en condiciones de rendimiento no óptimas puede afectar a la maniobrabilidad, la estabilidad u otros aspectos del funcionamiento de la motocicleta y provocar la pérdida del control de la motocicleta, lo que podría provocar lesiones graves o la muerte.

⚠ ADVERTENCIA

Asegúrese de que estén instalados todos los accesorios requeridos por la ley y funcionen correctamente.

La retirada o alteración de las luces y silenciadores de la motocicleta, así como de sus sistemas de control de ruidos o de emisiones puede ser ilegal.

Una modificación incorrecta o inadecuada puede afectar a la maniobrabilidad, la estabilidad u otros aspectos del funcionamiento de la motocicleta, causando la pérdida del control de la motocicleta, lo que podría provocar lesiones graves o la muerte.

⚠ ADVERTENCIA

Si la motocicleta se ve involucrada en un accidente, colisión o caída, deberá llevarse para su revisión y reparación.

Las inspecciones y reparaciones deben ser realizadas por una persona competente con conocimientos especializados y comprensión técnica de motocicletas, tal como un concesionario autorizado Triumph.

Cualquier accidente puede causar daños a la motocicleta, que de no ser reparados correctamente, podrían ocasionar un segundo accidente con resultado de lesiones graves o muerte.

Estacionamiento**⚠ ADVERTENCIA**

Apague siempre el motor y extraiga la llave de contacto antes de abandonar el vehículo. La extracción de la llave reduce el riesgo del uso de la motocicleta por parte de personas no autorizadas o no cualificadas.

Cuando estacione la motocicleta tenga siempre en cuenta lo siguiente:

- Deje engranada la primera marcha para ayudar a evitar que la motocicleta se caiga del caballete.

- El motor, el radiador, el sistema de escape, la unidad de suspensión trasera y los frenos estarán calientes después de conducir. NO ESTACIONE en zonas en donde peatones, animales y/o niños puedan tener contacto con la motocicleta.

- No estacione sobre terreno poco sólido o en pendientes pronunciadas. En esas circunstancias, la motocicleta podría caerse del caballete.

Si desea más información, consulte la sección 'Conducción de la motocicleta' del presente Manual del propietario.

El incumplimiento de los consejos anteriores podría provocar daños a la propiedad, lesiones graves o la muerte.

LA SEGURIDAD, LO PRIMERO

Conducción

PELIGRO

Nunca conduzca la motocicleta en condiciones de fatiga o bajo los efectos del alcohol u otras drogas.

La conducción bajo los efectos del alcohol u otras drogas es ilegal.

Conducir cuando está fatigado o bajo la influencia del alcohol u otras drogas reduce la capacidad del conductor para mantener el control, ocasionando la pérdida del control de la motocicleta, lo que puede dar lugar a lesiones graves o la muerte.

ADVERTENCIA

Todos los pilotos deben disponer del correspondiente permiso de conducción de motocicletas.

La conducción de la motocicleta sin permiso de conducir es ilegal y podría ser causa de procesamiento penal.

Es peligroso conducir la motocicleta sin una formación formal en las técnicas correctas de conducción que son necesarias para obtener el permiso.

Si no se siguen los consejos anteriores, se puede perder el control de la motocicleta, lo que podría provocar lesiones graves o la muerte.

ADVERTENCIA

Conduzca siempre de forma conservadora y lleve el equipo de protección mencionado en la sección La seguridad, lo primero.

Recuerde que, en caso de accidente, una motocicleta no ofrece la misma protección frente a los impactos que un automóvil.

El incumplimiento de los consejos anteriores podría provocar lesiones graves o la muerte.

ADVERTENCIA

Esta motocicleta debe conducirse siempre dentro de los límites de velocidad legales establecidos para la carretera por la que se circule.

La conducción de una motocicleta a alta velocidad puede resultar peligrosa, ya que el tiempo de reacción disponible ante cualquier peligro se reduce considerablemente a alta velocidad.

Aminore la velocidad siempre que se encuentre en condiciones potencialmente peligrosas tales como una climatología adversa o tráfico intenso.

Si no se siguen los consejos anteriores, se puede perder el control de la motocicleta, lo que podría provocar lesiones graves o la muerte.

⚠ ADVERTENCIA

Esté constantemente atento a los cambios en el estado del pavimento, el tráfico y el viento, y reaccione ante ellos. Todos los vehículos de dos ruedas están sujetos a fuerzas externas que pueden afectar a la maniobrabilidad, la estabilidad u otros aspectos del funcionamiento de la motocicleta.

Estas fuerzas incluyen (sin perjuicio de otras no citadas):

- Viento procedente de los vehículos que adelantan
- Baches, superficies de la carretera no uniformes o dañadas
- Mal tiempo
- Errores de conducción.

Conduzca siempre la motocicleta a una velocidad moderada y evite el tráfico pesado hasta que se haya familiarizado a fondo con su manejo y características de funcionamiento. Nunca rebase los límites legales de velocidad.

Si no se siguen los consejos anteriores, se puede perder el control de la motocicleta, lo que podría provocar lesiones graves o la muerte.

Manillar y reposapiés**⚠ ADVERTENCIA**

El conductor debe tener sujeto el manillar en todo momento con ambas manos para mantener la motocicleta bajo su control.

La maniobrabilidad y la estabilidad de una motocicleta se verán afectados si el conductor quita las manos del manillar.

Si no se siguen los consejos anteriores, se puede perder el control de la motocicleta, lo que podría provocar lesiones graves o la muerte.

⚠ ADVERTENCIA

Durante el trayecto, tanto el conductor como el pasajero (si aplica) deberán utilizar en todo momento los reposapiés de la motocicleta.

De esta manera, ambos reducirán el riesgo de contacto involuntario con cualquier componente de la motocicleta y el de trabado de sus prendas.

Si no se siguen los consejos anteriores, se puede perder el control de la motocicleta, lo que podría provocar lesiones graves o la muerte.

LA SEGURIDAD, LO PRIMERO

ADVERTENCIA

Asegúrese siempre de que los reposapiés del pasajero estén completamente extendidos cuando transporte un pasajero.

No permita que los pasajeros viajen sin apoyar los pies en los reposapiés para pasajeros totalmente extendidos.

La colocación incorrecta de los pies en cualquier lugar de la motocicleta distinto de los reposapiés puede causar:

- El atrapamiento de los pies o la ropa del pasajero
- El contacto del pasajero con los tubos de escape calientes.

Si no se siguen los consejos anteriores, se puede perder el control de la motocicleta, lo que podría provocar daños materiales, lesiones graves o la muerte.

ADVERTENCIA

Los indicadores del ángulo de inclinación no deben utilizarse como una guía de cuánto puede inclinarse la motocicleta con seguridad,

esto depende de muchas condiciones diversas que incluyen, entre otras:

- Superficie de la carretera
- Estado de los neumáticos
- Climatología.

La inclinación hasta alcanzar un ángulo inseguro puede llevar a la pérdida del control de la motocicleta, lo que podría provocar lesiones graves o la muerte.

ADVERTENCIA

Sustituya siempre las clavijas de los indicadores del ángulo de inclinación antes de que se desgasten hasta alcanzar su límite máximo.

Si los indicadores del ángulo de inclinación están desgastados más allá del límite máximo, la motocicleta se inclinará hasta alcanzar un ángulo inseguro.

La inclinación hasta alcanzar un ángulo inseguro puede llevar a la pérdida del control de la motocicleta, lo que podría provocar lesiones graves o la muerte.

ADVERTENCIA

Si al inclinar la motocicleta el indicador del ángulo de inclinación, acoplado al reposapiés del piloto, toca el suelo, la motocicleta está aproximándose a su límite de inclinación.

Un mayor incremento del ángulo de inclinación es inseguro.

La inclinación hasta alcanzar un ángulo inseguro puede llevar a la pérdida del control de la motocicleta, lo que podría provocar lesiones graves o la muerte.

Piezas y accesorios

ADVERTENCIA

Los propietarios deben saber que las únicas piezas, conversiones y accesorios homologados para cualquier motocicleta Triumph son aquellos que cuentan con la autorización oficial de Triumph.

Se recomienda que los accesorios y las conversiones sean completados por una persona competente con conocimientos especializados y comprensión técnica de motocicletas, tal como un concesionario autorizado Triumph.

En particular, resulta extremadamente peligrosa la instalación o sustitución de piezas o accesorios que requieran para ello desmontar o añadir algún componente a los sistemas eléctrico o de combustible. Cualquier modificación de este tipo podría suponer un riesgo para la seguridad.

La instalación de piezas, conversiones o accesorios no homologados puede afectar a la maniobrabilidad, la estabilidad u otros aspectos del funcionamiento de la motocicleta, conduciendo a la pérdida del control de la motocicleta, lo que podría dar lugar a lesiones graves o la muerte.

Triumph no acepta ninguna responsabilidad por los defectos causados por la instalación de piezas, accesorios o conversiones no homologados.

Triumph no acepta ninguna responsabilidad por los defectos causados por la instalación incorrecta de piezas, accesorios o conversiones no homologados.

ETIQUETAS DE ADVERTENCIA

Trident 660

Lado izquierdo

AVISO

Las etiquetas mostradas en esta página y las siguientes tienen por objeto llamar su atención sobre cierta información de importancia relativa a la seguridad contenida en este manual. Antes de conducir la motocicleta, asegúrese de haber entendido la información relativa a dichas etiquetas, y de cumplir sus indicaciones.

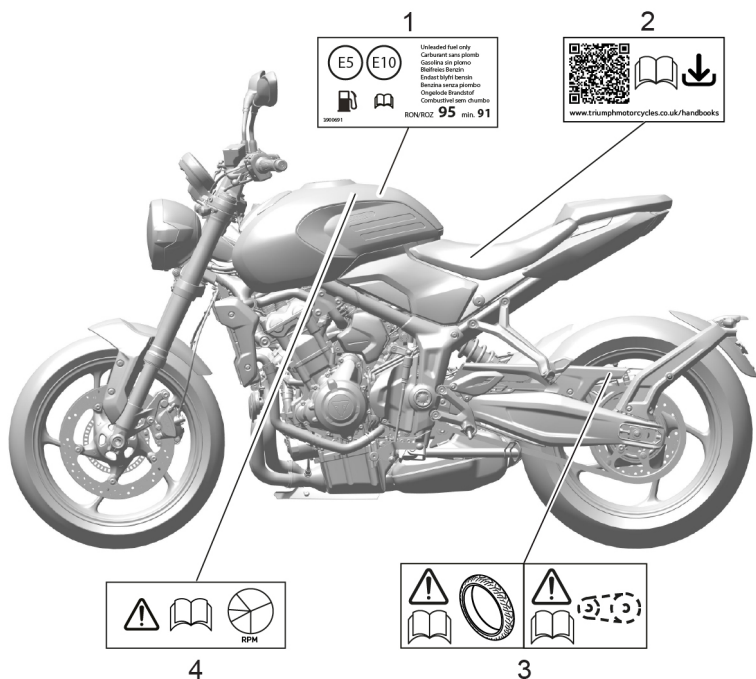

1. Combustible E5 y E10 (si corresponde) (página 108)
2. Detalles de la descarga del Manual del propietario (debajo del asiento del pasajero)
3. Llantas (página 234) y cadena de transmisión (página 202)
4. Rodaje (página 150)

Lado derecho

AVISO

Todas las etiquetas y pegatinas de advertencia, a excepción de la etiqueta de rodaje, se colocan en la motocicleta utilizando un fuerte adhesivo. En algunos casos, las etiquetas se colocan antes de aplicar barniz de pintura. Por lo tanto, cualquier intento de extraer las etiquetas de advertencia producirá daños a la pintura o a la carrocería.

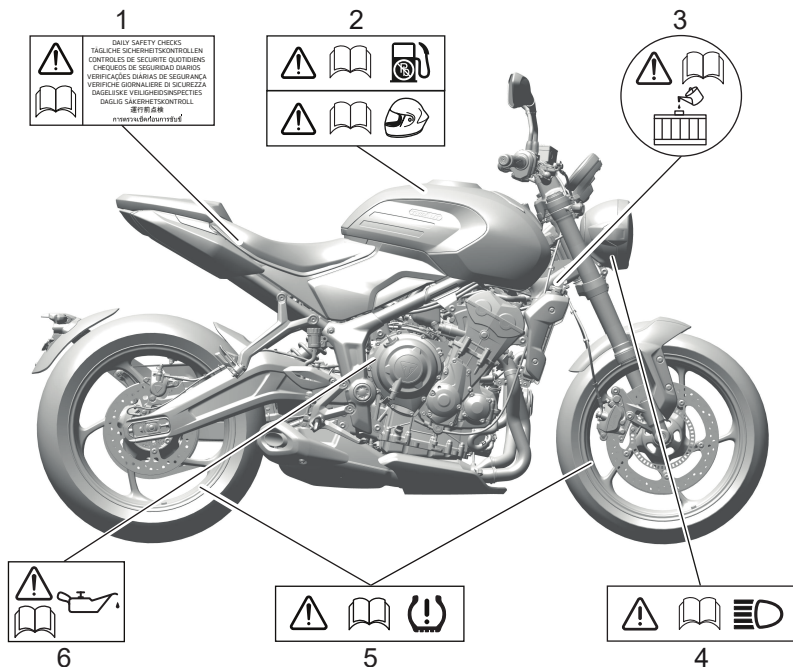

1. Comprobaciones diarias de seguridad (página 151)
2. Combustible sin plomo (página 108) y casco (página 11)
3. Refrigerante - Tapón de llenado del radiador (página 195)
4. Faros delanteros (página 258)
5. Sistema de supervisión de la presión de inflado de los neumáticos (TPMS) (si está instalado) (página 235)
6. Aceite del motor (página 188)

ETIQUETAS DE ADVERTENCIA

Trident 800

Lado izquierdo

AVISO

Las etiquetas mostradas en esta página y las siguientes tienen por objeto llamar su atención sobre cierta información de importancia relativa a la seguridad contenida en este manual. Antes de conducir la motocicleta, asegúrese de haber entendido la información relativa a dichas etiquetas, y de cumplir sus indicaciones.

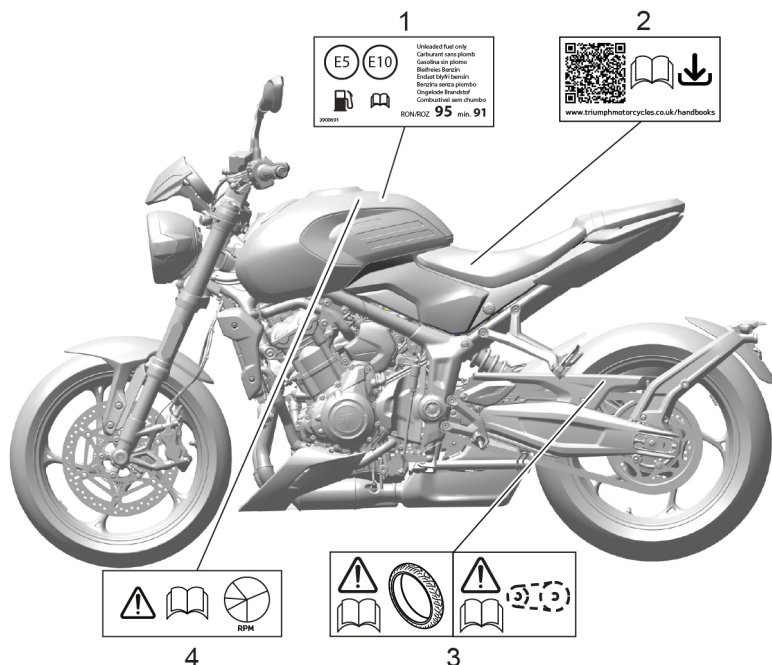

1. Combustible E5 y E10 (si corresponde) (página 108)
2. Detalles de la descarga del Manual del propietario (debajo del asiento)
3. Llantas (página 234) y cadena de transmisión (página 202)
4. Rodaje (página 150)

Lado derecho

AVISO

Todas las etiquetas y pegatinas de advertencia, a excepción de la etiqueta de rodaje, se colocan en la motocicleta utilizando un fuerte adhesivo. En algunos casos, las etiquetas se colocan antes de aplicar barniz de pintura. Por lo tanto, cualquier intento de extraer las etiquetas de advertencia producirá daños a la pintura o a la carrocería.

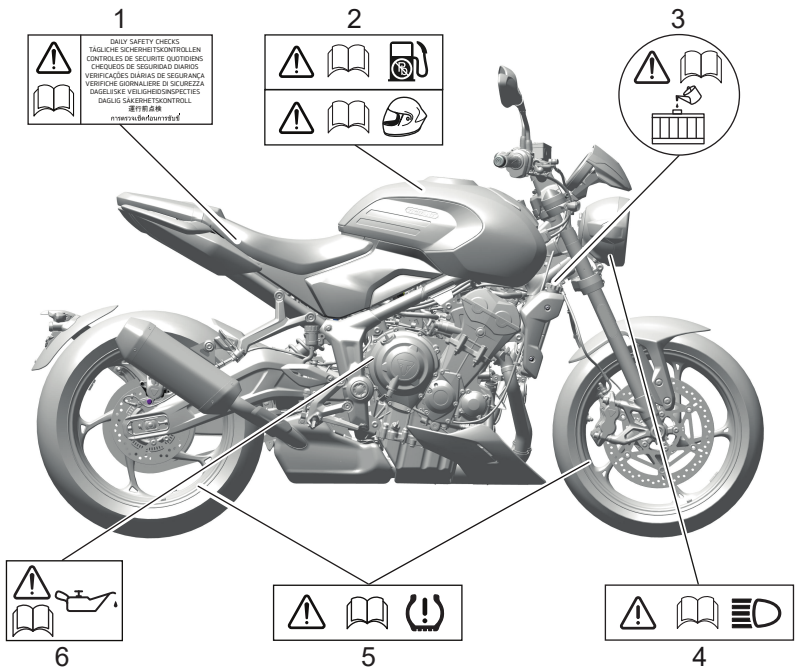

1. Comprobaciones diarias de seguridad (página 151)
2. Combustible sin plomo (página 108) y casco (página 11)
3. Refrigerante - Tapón de llenado del radiador (página 195)
4. Faros delanteros (página 258)
5. Sistema de supervisión de la presión de inflado de los neumáticos (TPMS) (si está instalado) (página 235)
6. Aceite del motor (página 188)

ETIQUETAS DE ADVERTENCIA

Tiger Sport 660

Lado izquierdo

AVISO

Las etiquetas mostradas en esta página y las siguientes tienen por objeto llamar su atención sobre cierta información de importancia relativa a la seguridad contenida en este manual. Antes de conducir la motocicleta, asegúrese de haber entendido la información relativa a dichas etiquetas, y de cumplir sus indicaciones.

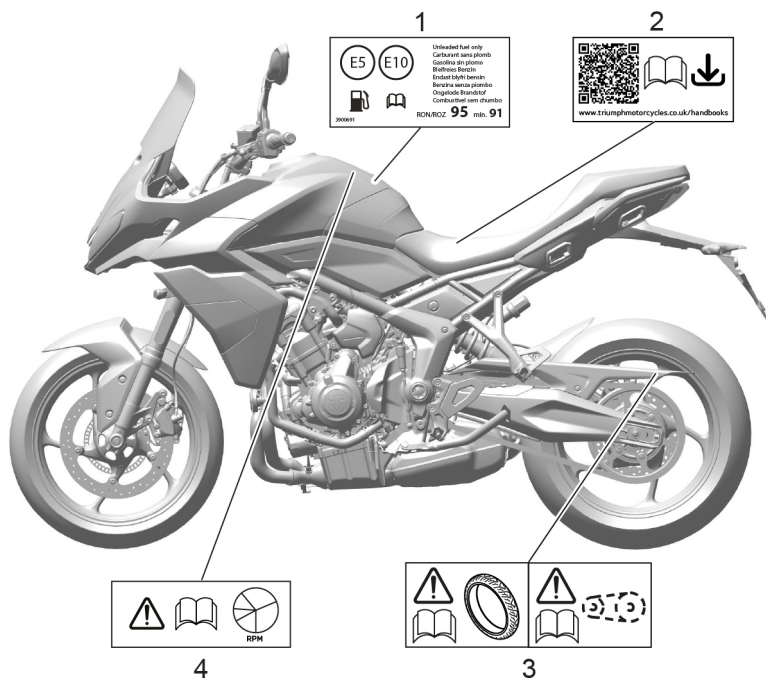

1. Combustible E5 y E10 (si corresponde) (página 108)
2. Detalles de la descarga del Manual del propietario (debajo del asiento)

3. Llantas (página 234) y cadena de transmisión (página 202)
4. Rodaje (página 150)

Lado derecho

AVISO

Todas las etiquetas y pegatinas de advertencia, a excepción de la etiqueta de rodaje, se colocan en la motocicleta utilizando un fuerte adhesivo. En algunos casos, las etiquetas se colocan antes de aplicar barniz de pintura. Por lo tanto, cualquier intento de extraer las etiquetas de advertencia producirá daños a la pintura o a la carrocería.

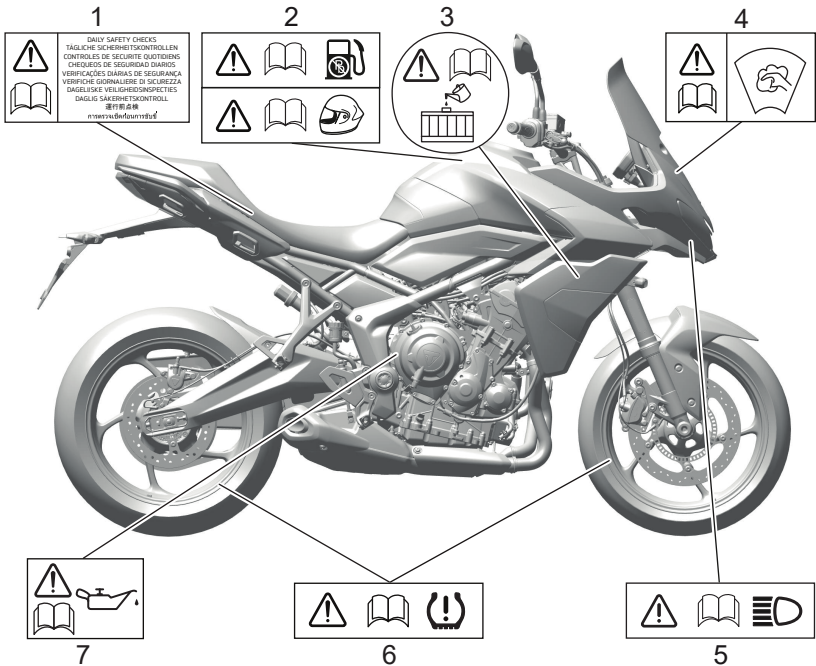

1. Comprobaciones diarias de seguridad (página 151)
2. Combustible sin plomo (página 108) y casco (página 11)
3. Refrigerante - Tapón de llenado del radiador (página 195)
4. Parabrisas (si está instalado) (página 270)
5. Faros delanteros (página 258)
6. Sistema de supervisión de la presión de inflado de los neumáticos (TPMS) (si está instalado) (página 235)
7. Aceite del motor (página 188)

ETIQUETAS DE ADVERTENCIA

Tiger Sport 800

Lado izquierdo

AVISO

Las etiquetas mostradas en esta página y las siguientes tienen por objeto llamar su atención sobre cierta información de importancia relativa a la seguridad contenida en este manual. Antes de conducir la motocicleta, asegúrese de haber entendido la información relativa a dichas etiquetas, y de cumplir sus indicaciones.

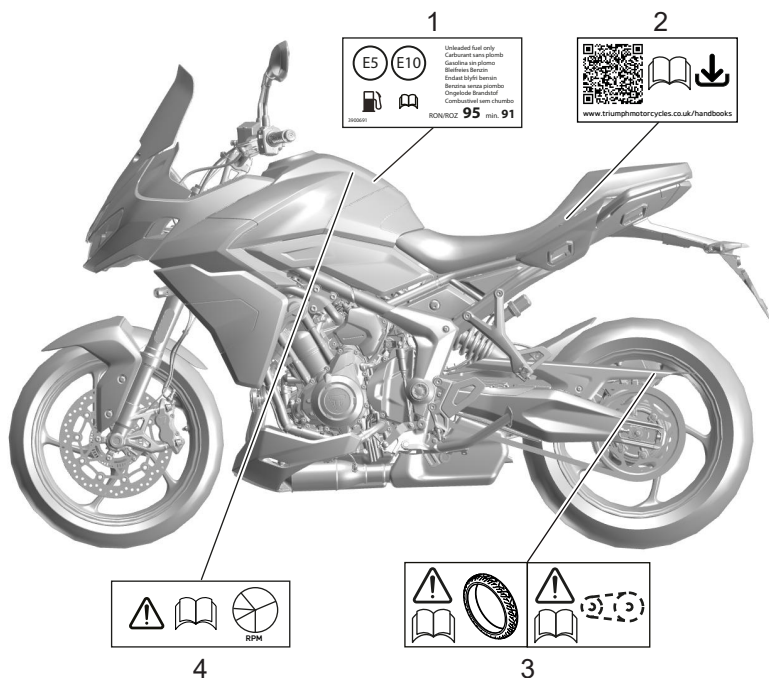

1. Combustible E5 y E10 (si corresponde) (página 108)
2. Detalles de la descarga del Manual del propietario (debajo del asiento)

3. Llantas (página 234) y cadena de transmisión (página 202)
4. Rodaje (página 150)

Lado derecho

AVISO

Todas las etiquetas y pegatinas de advertencia, a excepción de la etiqueta de rodaje, se colocan en la motocicleta utilizando un fuerte adhesivo. En algunos casos, las etiquetas se colocan antes de aplicar barniz de pintura. Por lo tanto, cualquier intento de extraer las etiquetas de advertencia producirá daños a la pintura o a la carrocería.

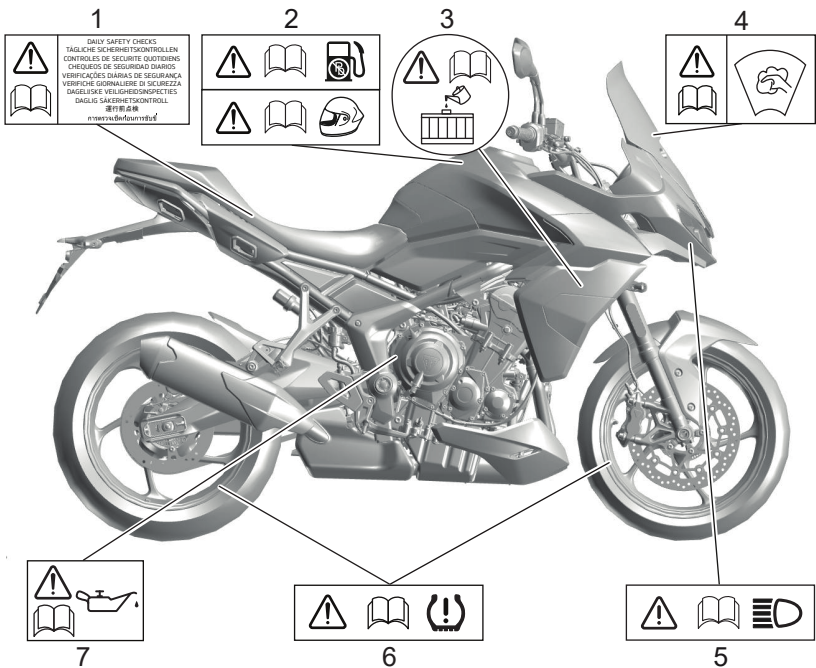

1. Comprobaciones diarias de seguridad (página 151)
2. Combustible sin plomo (página 108) y casco (página 11)
3. Refrigerante - Tapón de llenado del radiador (página 195)
4. Parabrisas (si está instalado) (página 270)
5. Faros delanteros (página 258)
6. Sistema de supervisión de la presión de inflado de los neumáticos (TPMS) (si está instalado) (página 235)
7. Aceite del motor (página 188)

ETIQUETAS DE ADVERTENCIA

Tiger Sport 800 Tour

Lado izquierdo

AVISO

Las etiquetas mostradas en esta página y las siguientes tienen por objeto llamar su atención sobre cierta información de importancia relativa a la seguridad contenida en este manual. Antes de conducir la motocicleta, asegúrese de haber entendido la información relativa a dichas etiquetas, y de cumplir sus indicaciones.

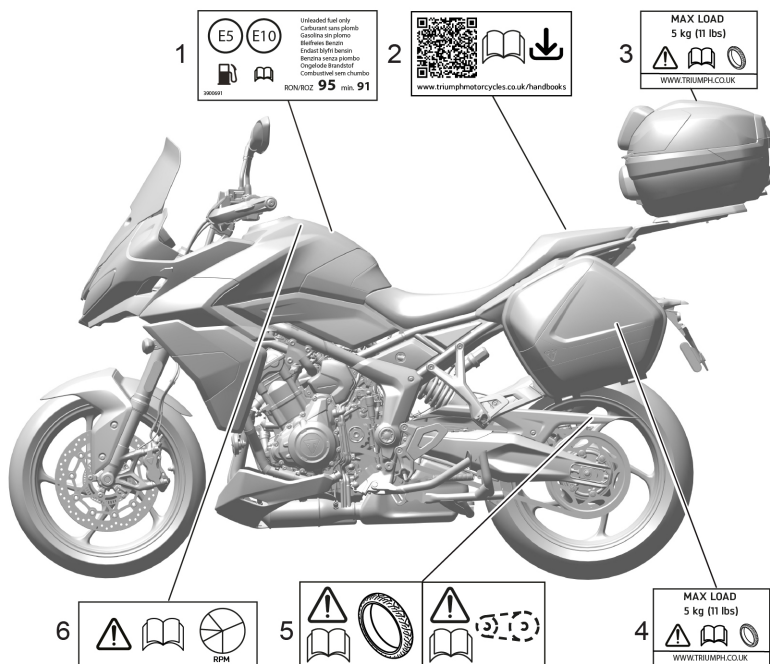

1. Combustible E5 y E10 (si corresponde) (página 108)
2. Detalles de la descarga del Manual del propietario (debajo del asiento)
3. Carga máxima (en el baúl)
4. Carga máxima (en las alforjas)
5. Llantas (página 234) y cadena de transmisión (página 202)
6. Rodaje (página 150)

Lado derecho

AVISO

Todas las etiquetas y pegatinas de advertencia, a excepción de la etiqueta de rodaje, se colocan en la motocicleta utilizando un fuerte adhesivo. En algunos casos, las etiquetas se colocan antes de aplicar barniz de pintura. Por lo tanto, cualquier intento de extraer las etiquetas de advertencia producirá daños a la pintura o a la carrocería.

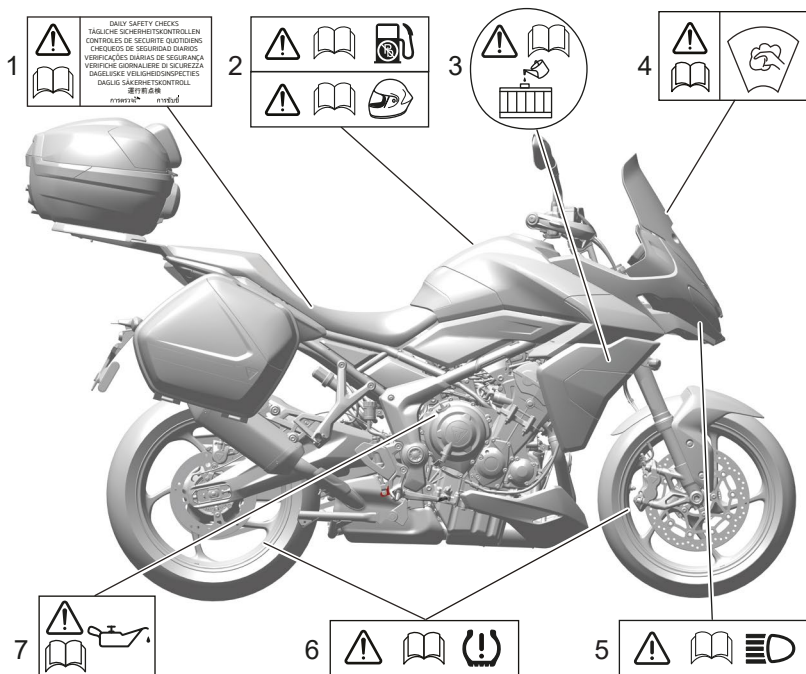

1. Comprobaciones diarias de seguridad (página 151)
2. Combustible sin plomo (página 108) y casco (página 11)
3. Refrigerante - Tapón de llenado del radiador (página 195)

4. Parabrisas (si está instalado) (página 270)
5. Faros delanteros (página 258)
6. Sistema de supervisión de la presión de inflado de los neumáticos (TPMS) (si está instalado) (página 235)
7. Aceite del motor (página 188)

ETIQUETAS DE ADVERTENCIA

Daytona 660

Lado izquierdo

AVISO

Las etiquetas mostradas en esta página y las siguientes tienen por objeto llamar su atención sobre cierta información de importancia relativa a la seguridad contenida en este manual. Antes de conducir la motocicleta, asegúrese de haber entendido la información relativa a dichas etiquetas, y de cumplir sus indicaciones.

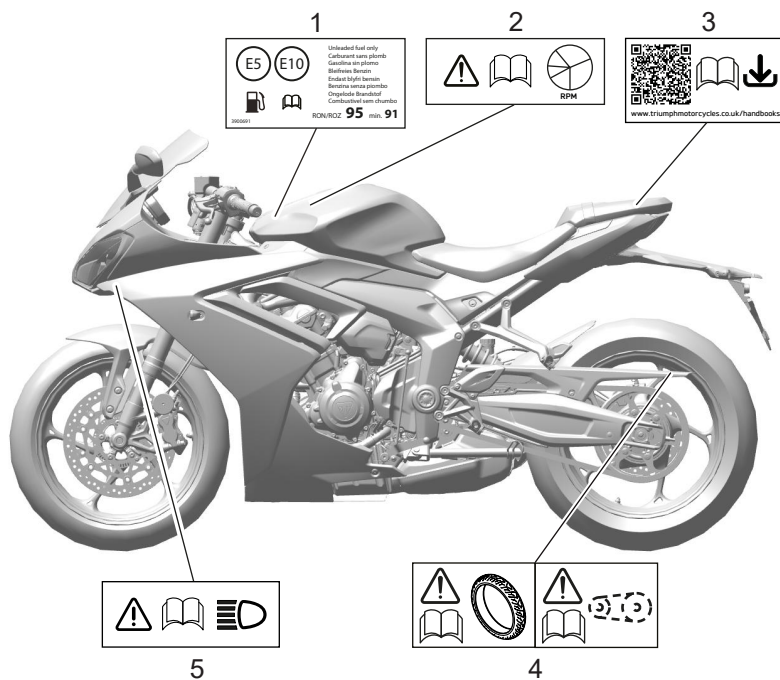

1. Combustible E5 y E10 (si corresponde) (página 108)
2. Rodaje (página 150)
3. Detalles de la descarga del Manual del propietario (debajo del asiento)

4. Llantas (página 234) y cadena de transmisión (página 202)
5. Faros delanteros (página 258)

Lado derecho

AVISO

Todas las etiquetas y pegatinas de advertencia, a excepción de la etiqueta de rodaje, se colocan en la motocicleta utilizando un fuerte adhesivo. En algunos casos, las etiquetas se colocan antes de aplicar barniz de pintura. Por lo tanto, cualquier intento de extraer las etiquetas de advertencia producirá daños a la pintura o a la carrocería.

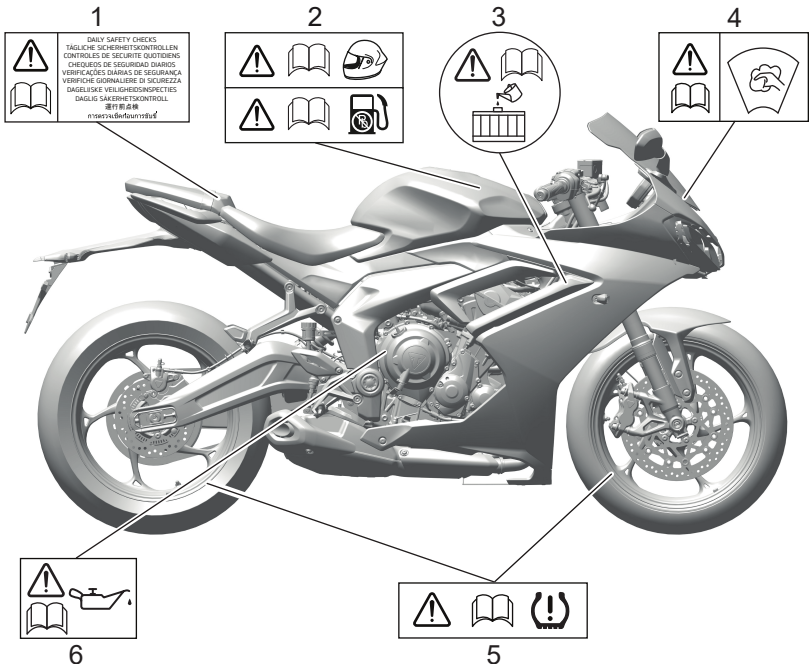

1. Comprobaciones diarias de seguridad (página 151)
2. Casco (página 11) y combustible sin plomo (página 108)
3. Refrigerante - Tapón de llenado del radiador (página 195)
4. Parabrisas (si está instalado) (página 270)
5. Sistema de supervisión de la presión de inflado de los neumáticos (TPMS) (si está instalado) (página 235)
6. Aceite del motor (página 188)

IDENTIFICACIÓN DE LAS PIEZAS

Trident 660

Lado izquierdo

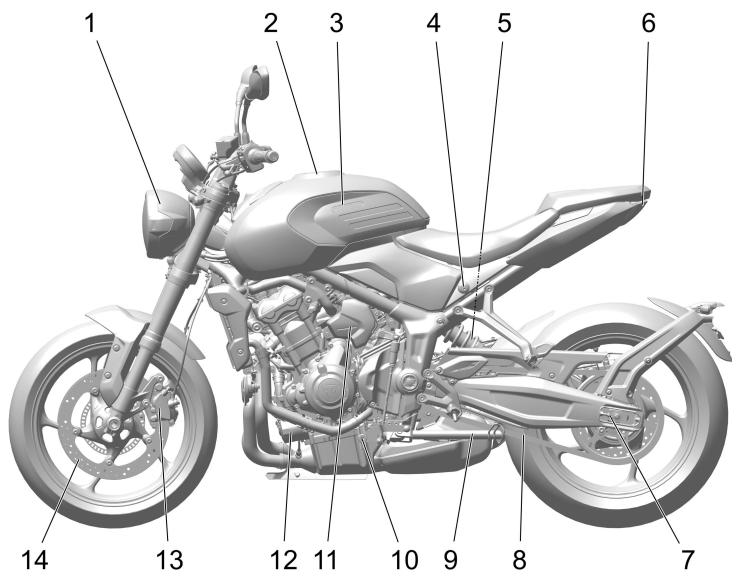

- | | |
|--|--|
| 1. Faro delantero | 9. Caballete Lateral |
| 2. Tapón de llenado de combustible | 10. Pedal de cambio de marchas |
| 3. Depósito de Combustible | 11. Tanque de expansión del refrigerante |
| 4. Cierre del sillín | 12. Filtro de aceite (detrás de la cubierta protectora inferior) |
| 5. Unidad de suspensión trasera | 13. Pinza de freno delantero |
| 6. Luz trasera | 14. Disco de freno delantero |
| 7. Regulador de la cadena de transmisión | |
| 8. Cadena de transmisión | |

Lado derecho

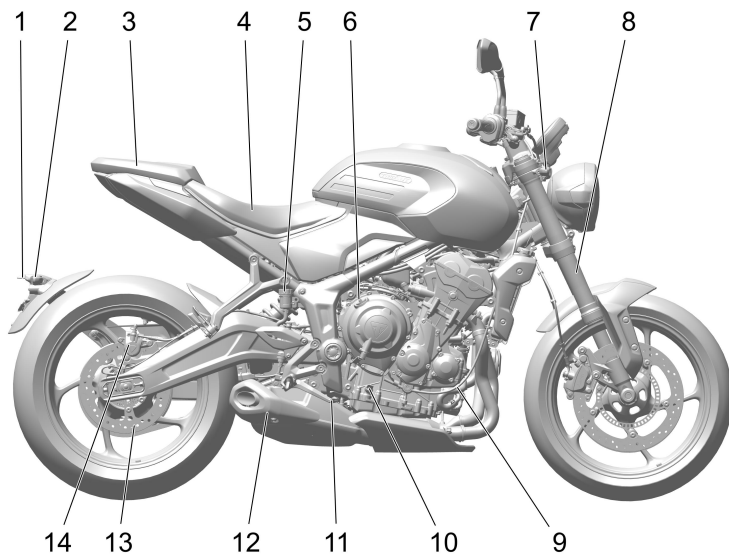

- | | |
|--|---|
| 1. Luz de la placa de matrícula | 8. Horquilla delantera |
| 2. Indicador de dirección trasero | 9. Cable del embrague |
| 3. Llave Allen (debajo del sillín) | 10. Varilla del nivel de aceite del motor |
| 4. Batería (debajo del sillín) | 11. Pedal de freno trasero |
| 5. Depósito del líquido de freno trasero | 12. Silenciador |
| 6. Tapón de llenado de aceite | 13. Disco de freno trasero |
| 7. Indicador de dirección delantero | 14. Pinza de freno trasero |

IDENTIFICACIÓN DE LAS PIEZAS

Trident 800

Lado izquierdo

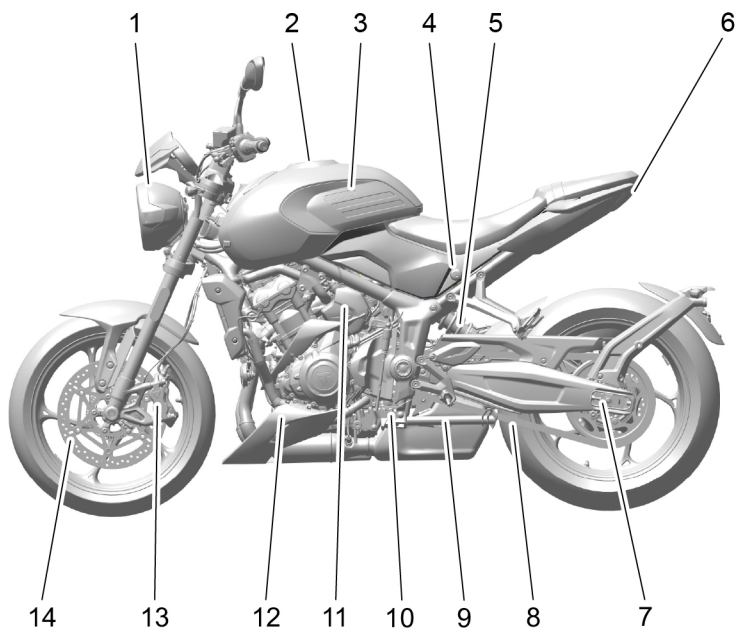

- | | |
|--|--|
| 1. Faro delantero | 9. Caballete Lateral |
| 2. Tapón de llenado de combustible | 10. Pedal de cambio de marchas |
| 3. Depósito de Combustible | 11. Tanque de expansión del refrigerante |
| 4. Cierre del sillín | 12. Filtro de aceite (detrás de la cubierta protectora inferior) |
| 5. Unidad de suspensión trasera | 13. Pinza de freno delantero |
| 6. Luz trasera | 14. Disco de freno delantero |
| 7. Regulador de la cadena de transmisión | |
| 8. Cadena de transmisión | |

Lado derecho

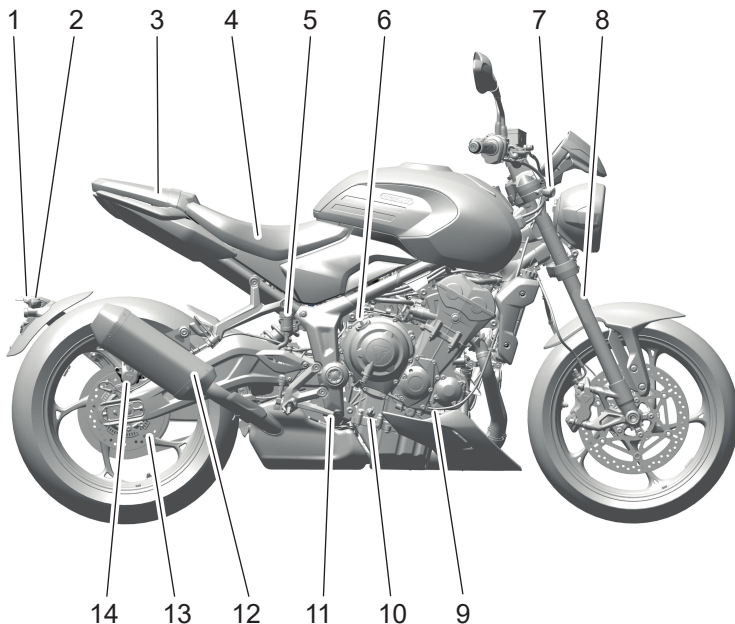

- | | |
|--|---|
| 1. Luz de la placa de matrícula | 8. Horquilla delantera |
| 2. Indicador de dirección trasero | 9. Cable del embrague |
| 3. Llave Allen (debajo del sillín) | 10. Varilla del nivel de aceite del motor |
| 4. Batería (debajo del sillín) | 11. Pedal de freno trasero |
| 5. Depósito del líquido de freno trasero | 12. Silenciador |
| 6. Tapón de llenado de aceite | 13. Disco de freno trasero |
| 7. Indicador de dirección delantero | 14. Pinza de freno trasero |

IDENTIFICACIÓN DE LAS PIEZAS

Tiger Sport 660

Lado izquierdo

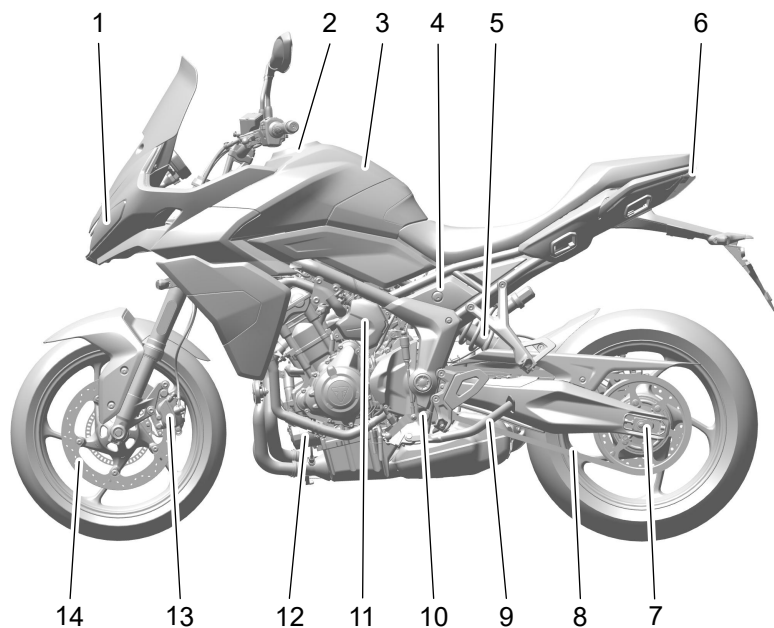

- | | |
|--|--|
| 1. Faro delantero | 8. Cadena de transmisión |
| 2. Tapón de llenado de combustible | 9. Caballete Lateral |
| 3. Depósito de Combustible | 10. Pedal de cambio de marchas |
| 4. Cierre del sillín | 11. Tanque de expansión del refrigerante |
| 5. Unidad de suspensión trasera | 12. Filtro de aceite |
| 6. Luz trasera | 13. Pinza de freno delantero |
| 7. Regulador de la cadena de transmisión | 14. Disco de freno delantero |

Lado derecho

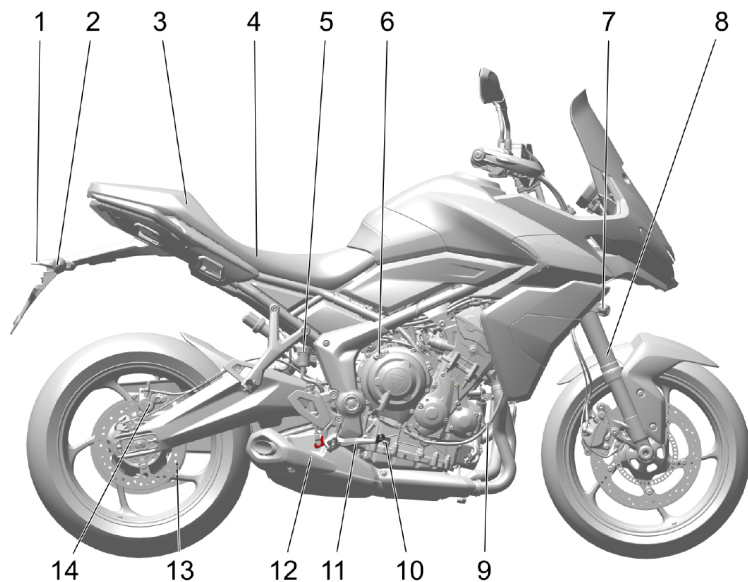

- | | |
|--|---|
| 1. Luz de la placa de matrícula | 8. Horquilla delantera |
| 2. Indicador de dirección trasero | 9. Cable del embrague |
| 3. Llave Allen (debajo del sillín) | 10. Varilla del nivel de aceite del motor |
| 4. Batería (debajo del sillín) | 11. Pedal de freno trasero |
| 5. Depósito del líquido de freno trasero | 12. Silenciador |
| 6. Tapón de llenado de aceite | 13. Disco de freno trasero |
| 7. Indicador de dirección delantero | 14. Pinza de freno trasero |

IDENTIFICACIÓN DE LAS PIEZAS

Tiger Sport 800

Lado izquierdo

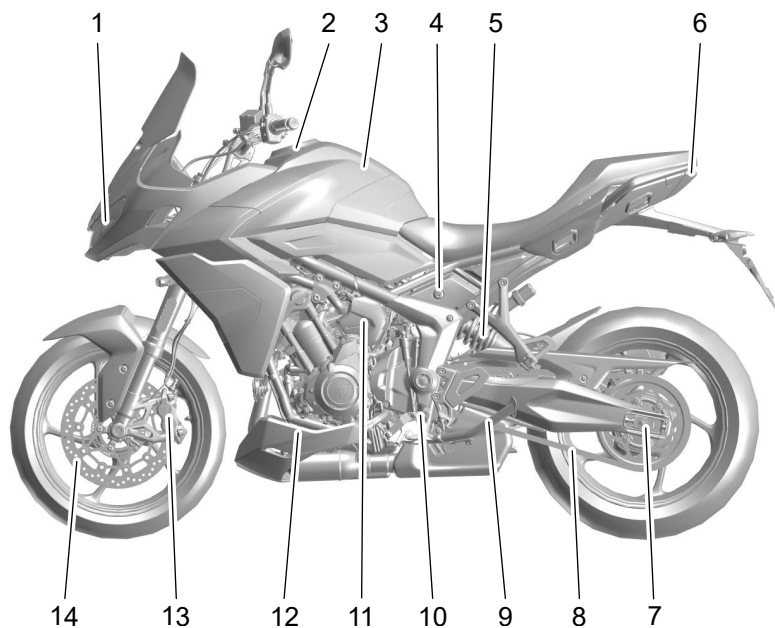

- | | |
|--|--|
| 1. Faro delantero | 9. Caballete Lateral |
| 2. Tapón de llenado de combustible | 10. Pedal de cambio de marchas |
| 3. Depósito de combustible | 11. Tanque de expansión del refrigerante |
| 4. Cierre del sillín | 12. Filtro de aceite (detrás de la cubierta protectora inferior) |
| 5. Unidad de suspensión trasera | 13. Pinza de freno delantero |
| 6. Luz trasera | 14. Disco de freno delantero |
| 7. Regulador de la cadena de transmisión | |
| 8. Cadena de transmisión | |

Lado derecho

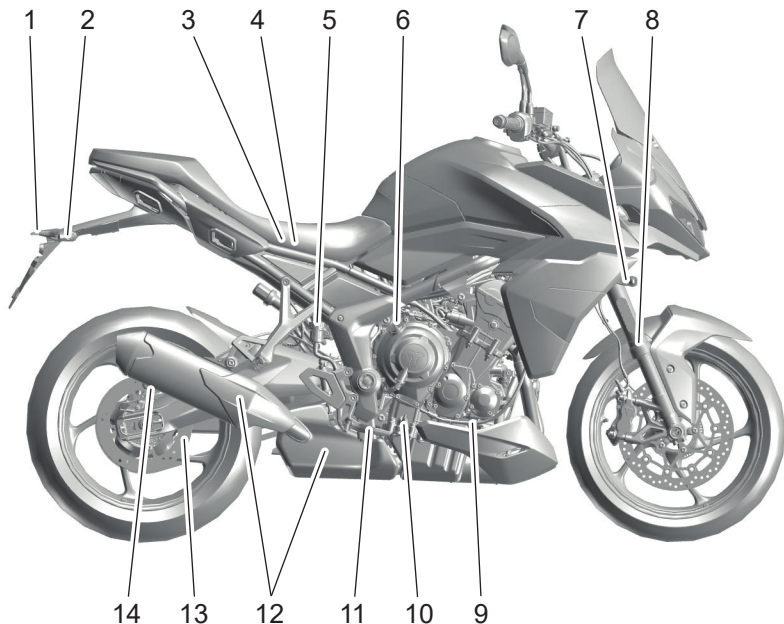

- | | |
|--|---|
| 1. Luz de la placa de matrícula | 8. Horquilla delantera |
| 2. Indicador de dirección trasero | 9. Cable del embrague |
| 3. Llave Allen (debajo del sillín) | 10. Varilla del nivel de aceite del motor |
| 4. Batería (debajo del sillín) | 11. Pedal de freno trasero |
| 5. Depósito del líquido de freno trasero | 12. Silenciadores |
| 6. Tapón de llenado de aceite | 13. Disco de freno trasero |
| 7. Indicador de dirección delantero | 14. Pinza de freno trasero |

IDENTIFICACIÓN DE LAS PIEZAS

Tiger Sport 800 Tour

Lado izquierdo

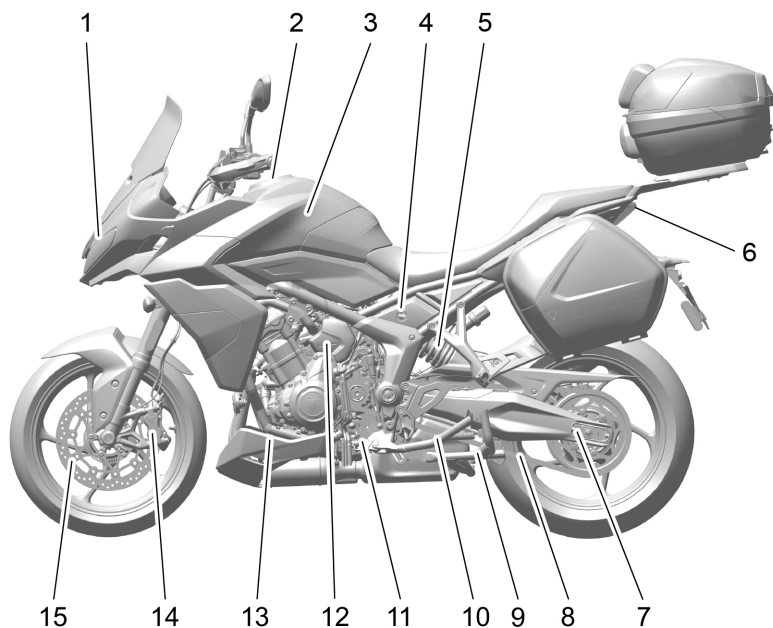

- | | |
|--|--|
| 1. Faro delantero | 9. Cadena de transmisión |
| 2. Tapón de llenado de combustible | 10. Caballete Lateral |
| 3. Depósito de Combustible | 11. Pedal de cambio de marchas |
| 4. Cierre del sillín | 12. Tanque de expansión del refrigerante |
| 5. Unidad de suspensión trasera | 13. Filtro de aceite (detrás de la cubierta protectora inferior) |
| 6. Luz trasera | 14. Pinza de freno delantero |
| 7. Regulador de la cadena de transmisión | 15. Disco de freno delantero |
| 8. Caballete central | |

Lado derecho

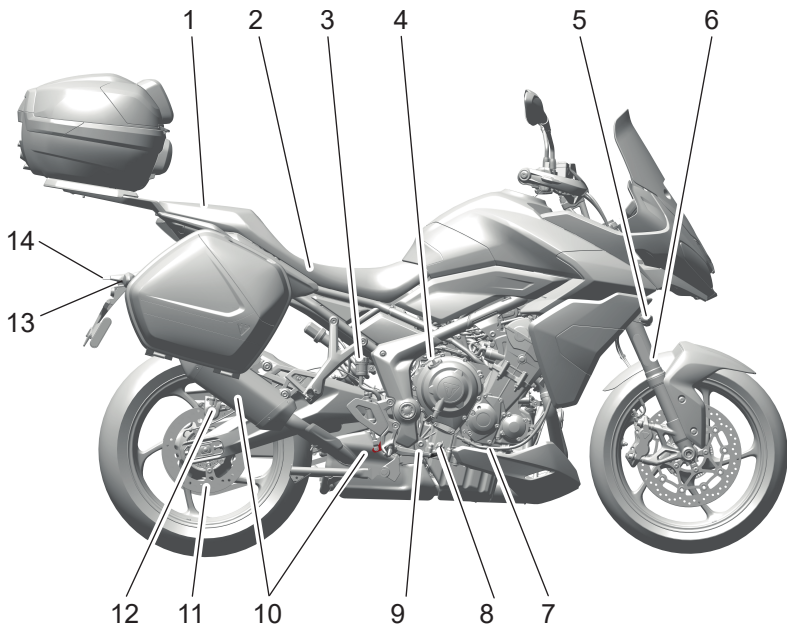

- | | |
|--|--|
| 1. Llave Allen (debajo del sillín) | 8. Varilla del nivel de aceite del motor |
| 2. Batería (debajo del sillín) | 9. Pedal de freno trasero |
| 3. Depósito del líquido de freno trasero | 10. Silenciadores |
| 4. Tapón de llenado de aceite | 11. Disco de freno trasero |
| 5. Indicador de dirección delantero | 12. Pinza de freno trasero |
| 6. Horquilla delantera | 13. Indicador de dirección trasero |
| 7. Cable del embrague | 14. Luz de la placa de matrícula |

IDENTIFICACIÓN DE LAS PIEZAS

Daytona 660

Lado izquierdo

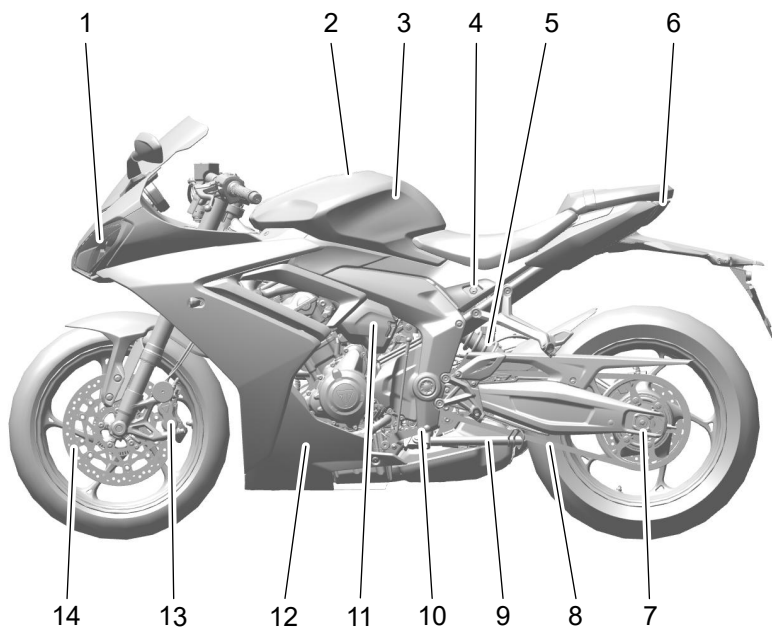

- | | |
|--|--|
| 1. Faro delantero | 8. Cadena de transmisión |
| 2. Tapón de llenado de combustible | 9. Caballete Lateral |
| 3. Depósito de combustible | 10. Pedal de cambio de marchas |
| 4. Cierre del sillín | 11. Tanque de expansión del refrigerante |
| 5. Unidad de suspensión trasera | 12. Filtro de aceite (detrás del carenado) |
| 6. Luz trasera | 13. Pinza de freno delantero |
| 7. Regulador de la cadena de transmisión | 14. Disco de freno delantero |

Lado derecho

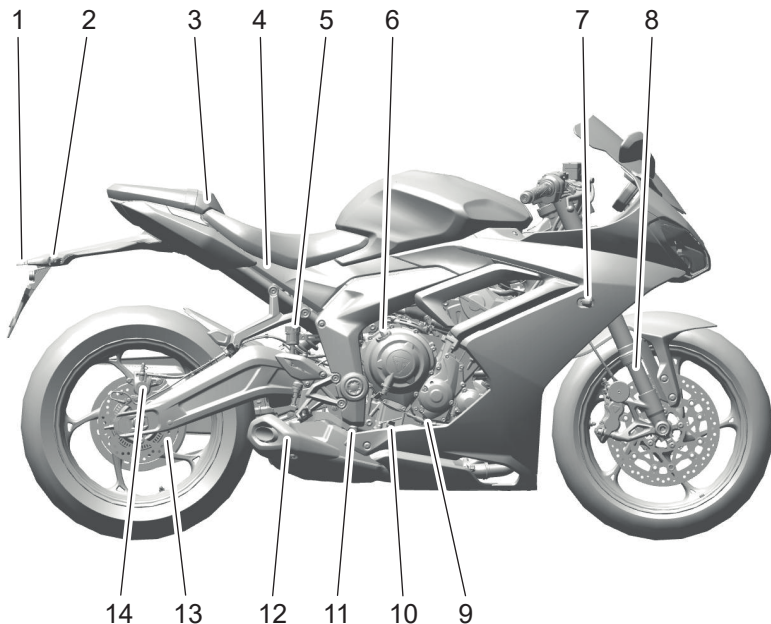

- | | |
|--|---|
| 1. Luz de la placa de matrícula | 8. Horquilla delantera |
| 2. Indicador de dirección trasero | 9. Cable del embrague |
| 3. Llave Allen (debajo del sillín) | 10. Varilla del nivel de aceite del motor |
| 4. Batería (debajo del sillín) | 11. Pedal de freno trasero |
| 5. Depósito del líquido de freno trasero | 12. Silenciador |
| 6. Tapón de llenado de aceite | 13. Disco de freno trasero |
| 7. Indicador de dirección delantero | 14. Pinza de freno trasero |

IDENTIFICACIÓN DE LAS PIEZAS

Identificación de piezas, vista del piloto

Trident 660

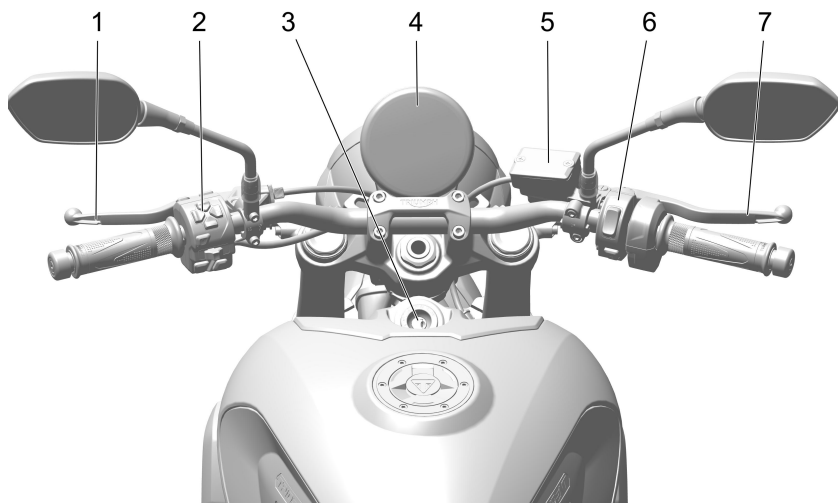

1. Palanca del embrague
2. Grupo de instrumentos izquierdo, consulte página 103
3. Conmutador de encendido
4. Instrumentos, consulte página 53
5. Depósito del líquido de freno delantero
6. Grupo de instrumentos derecho, consulte página 102
7. Palanca de freno delantero

Trident 800

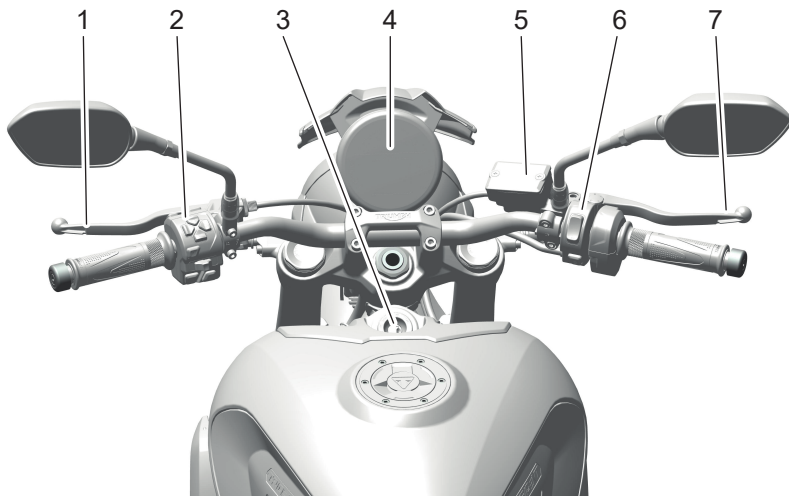

1. Palanca del embrague
2. Grupo de instrumentos izquierdo, consulte página 103
3. Conmutador de encendido
4. Instrumentos, consulte página 54
5. Depósito del líquido de freno delantero
6. Grupo de instrumentos derecho, consulte página 102
7. Palanca de freno delantero

IDENTIFICACIÓN DE LAS PIEZAS

Tiger Sport 660

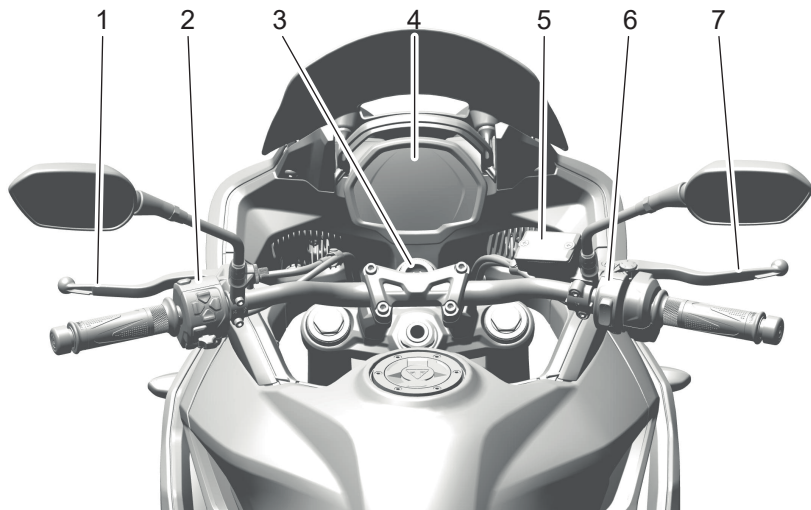

1. Palanca del embrague
2. Grupo de instrumentos izquierdo, consulte página 103
3. Conmutador de encendido
4. Instrumentos, consulte página 55
5. Depósito del líquido de freno delantero
6. Grupo de instrumentos derecho, consulte página 102
7. Palanca de freno delantero

Tiger Sport 800

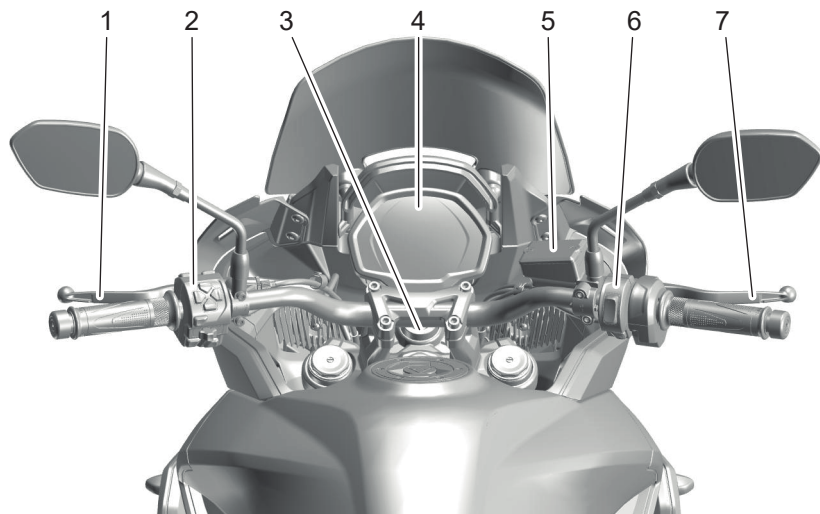

1. Palanca del embrague
2. Grupo de instrumentos izquierdo, consulte página 103
3. Conmutador de encendido
4. Instrumentos, consulte página 56
5. Depósito del líquido de freno delantero
6. Grupo de instrumentos derecho, consulte página 102
7. Palanca de freno delantero

IDENTIFICACIÓN DE LAS PIEZAS

Tiger Sport 800 Tour

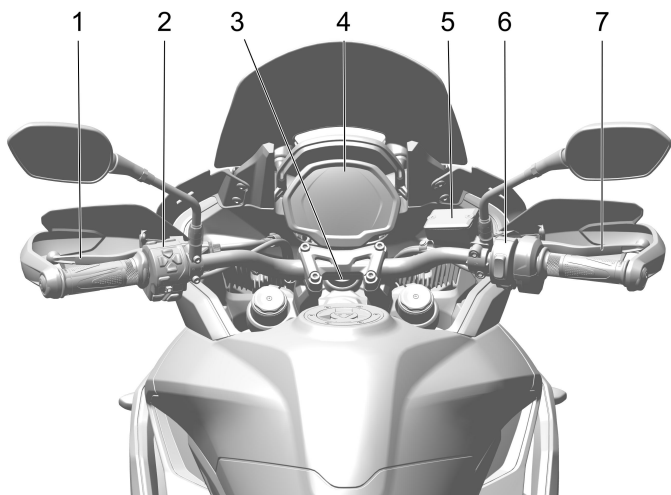

1. Palanca del embrague
2. Grupo de instrumentos izquierdo, consulte página 103
3. Conmutador de encendido
4. Instrumentos, consulte página 56
5. Depósito del líquido de freno delantero
6. Grupo de instrumentos derecho, consulte página 102
7. Palanca de freno delantero

Daytona 660

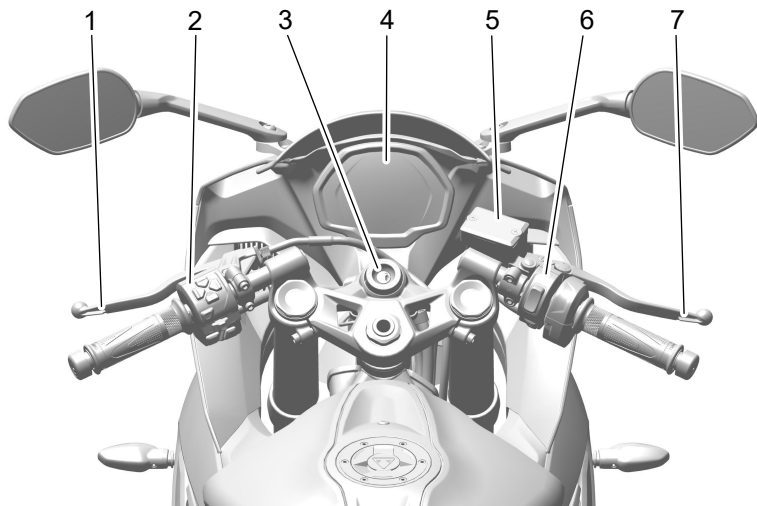

- | | |
|---|---|
| 1. Palanca del embrague | 5. Depósito del líquido de freno delantero |
| 2. Grupo de instrumentos izquierdo, consulte página 103 | 6. Grupo de instrumentos derecho, consulte página 102 |
| 3. Conmutador de encendido | 7. Palanca de freno delantero |
| 4. Instrumentos, consulte página 57 | |

Esta página se ha dejado en blanco de forma intencionada

Número del Identificación del Vehículo (VIN)

El número de identificación del vehículo (VIN) está grabado en la pipa de dirección.

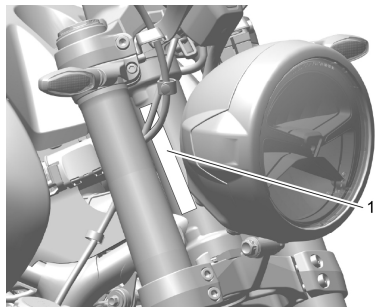

1. Grabación del VIN (se muestra la Trident 660)

Registre el VIN en el espacio proporcionado en el Manual de Taller de la motocicleta.

Trident 660 , Trident 800, Tiger Sport 660, Tiger Sport 800 y Tiger Sport 800 Tour

El VIN también se muestra en una etiqueta acoplada a la pipa de dirección.

Daytona 660

El VIN también se muestra en una etiqueta acoplada al lado izquierdo del bastidor, al lado del soporte colgante del reposapiés del pasajero.

Número de Serie del Motor

El número de serie del motor está grabado en el cárter del motor superior, directamente por encima de la cubierta del embrague.

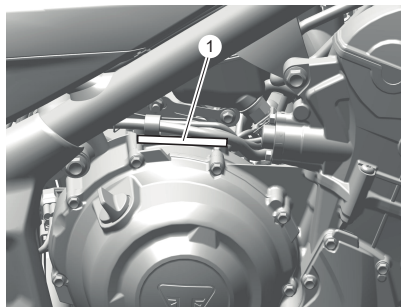

1. Número de serie del motor (se muestra Trident 660)

Registre el número de serie del motor en el espacio provisto en el Manual de Taller de la motocicleta.

Esta página se ha dejado en blanco de forma intencionada

Índice

Pantalla de los instrumentos - Trident 660	53
Pantalla de los instrumentos - Trident 800.....	54
Pantalla de los instrumentos - Tiger Sport 660	55
Pantalla de los instrumentos - Tiger Sport 800.....	56
Pantalla de los instrumentos - Daytona 660	57
Luces de advertencia	58
Indicador luminoso de avería (MIL) del sistema de gestión del motor	58
Luz de advertencia de baja presión de aceite	59
Luz de advertencia de alta temperatura del refrigerante.....	59
Indicador luminoso inmovilizador del motor/alarma	60
Luz de advertencia del sistema antibloqueo de frenos (ABS).....	60
Indicador luminoso del control de cruceo	61
Indicador luminoso del control de tracción (TC)	61
Luz de advertencia del control de tracción (TC) desactivado.....	62
Indicadores luminosos de dirección	62
Luces de emergencia.....	62
Indicador luminoso de luz de carretera.....	63
Indicador luminoso de las luces de conducción diurna (DRL) (si está instalado)	63
Indicador luminoso de punto muerto.....	63
Indicador luminoso de bajo nivel de combustible.....	63
Luz de advertencia de presión de inflado de neumático (si TPMS está instalado)	64
Luz de advertencia de batería baja.....	65
Símbolo de advertencia general	65
Mensajes de advertencia y de información.....	65
Velocímetro.....	68
Cuentakilómetros.....	68
Tacómetro.....	69
Indicador de nivel de combustible.....	69

Indicador de temperatura del refrigerante	70
Temperatura ambiente	71
Símbolo de escarcha.....	71
Posición del cambio de marchas.....	72
Navegación en la pantalla	72
Modos de conducción.....	73
Modo RAIN (LLUVIA)	73
Modo Road	74
Modo Sport	74
Selección del modo de conducción	75
Bandeja de información	76
Contadores parciales	77
Estado del combustible.....	77
Sistema de supervisión de la presión de inflado de neumáticos (TPMS) (si está instalado)	78
Refrigerante	78
Intervalo Servicio	79
Brillo.....	79
Marcha	80
Tacómetro.....	80
Menú Principal.....	81
Modos de conducción.....	82
Configuración del modo de conducción.....	83
Menú Configuración de la motocicleta.....	84
Menú de configuración del viaje	86
Menú de configuración de la pantalla.....	88
Reiniciar a los valores predeterminados.....	94
Bluetooth®.....	94

Pantalla de los instrumentos - Trident 660

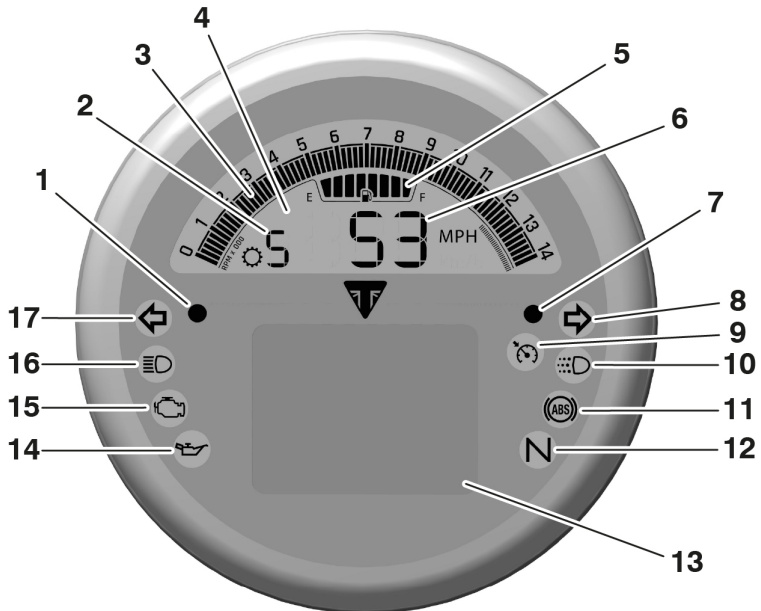

- | | |
|---|---|
| <ul style="list-style-type: none"> 1. Alarma/inmovilizador 2. Posición del cambio de marchas 3. Cuantarevolucion 4. Pantalla LCD 5. Indicador del nivel de combustible 6. Velocímetro 7. Sensor de luz ambiente 8. Intermitente derecho y luz de emergencia 9. Indicador luminoso del control de crucero | <ul style="list-style-type: none"> 10. Indicador luminoso de las luces de conducción diurna (DRL) 11. Luz de advertencia del sistema ABS 12. Indicador luminoso de punto muerto 13. Pantalla TFT/bandeja de información 14. Luz de advertencia de presión de aceite 15. Indicador luminoso de avería (MIL) de gestión del motor 16. Indicador luminoso de luz de carretera 17. Intermitente izquierdo y luz de emergencia |
|---|---|

INSTRUMENTOS

Pantalla de los instrumentos - Trident 800

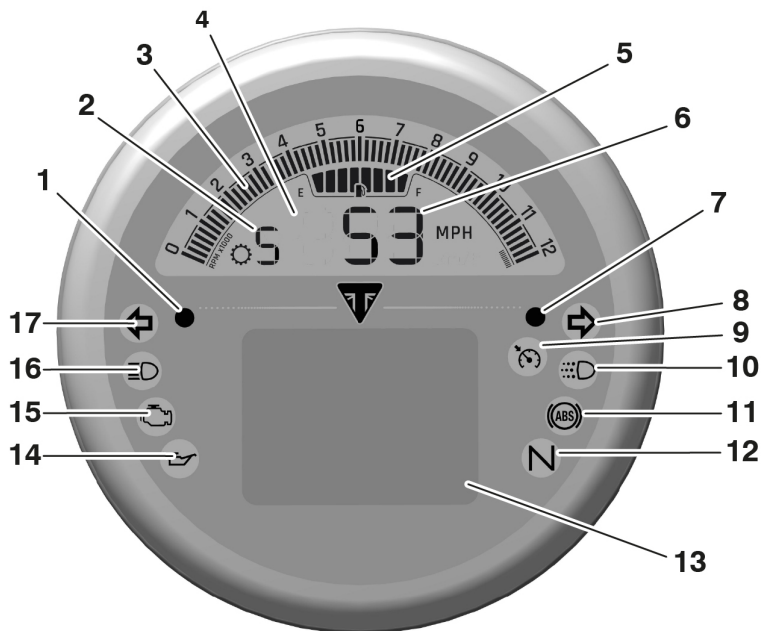

- | | |
|--|--|
| 1. Alarma/inmovilizador | 10. Indicador luminoso de las luces de conducción diurna (DRL) |
| 2. Posición del cambio de marchas | 11. Luz de advertencia del sistema ABS |
| 3. Cuentarevolucion | 12. Indicador luminoso de punto muerto |
| 4. Pantalla LCD | 13. Pantalla TFT/bandeja de información |
| 5. Indicador del nivel de combustible | 14. Luz de advertencia de presión de aceite |
| 6. Velocímetro | 15. Indicador luminoso de avería (MIL) de gestión del motor |
| 7. Sensor de luz ambiente | 16. Indicador luminoso de luz de carretera |
| 8. Intermitente derecho y luz de emergencia | 17. Intermitente izquierdo y luz de emergencia |
| 9. Indicador luminoso del control de crucero | |

Pantalla de los instrumentos - Tiger Sport 660

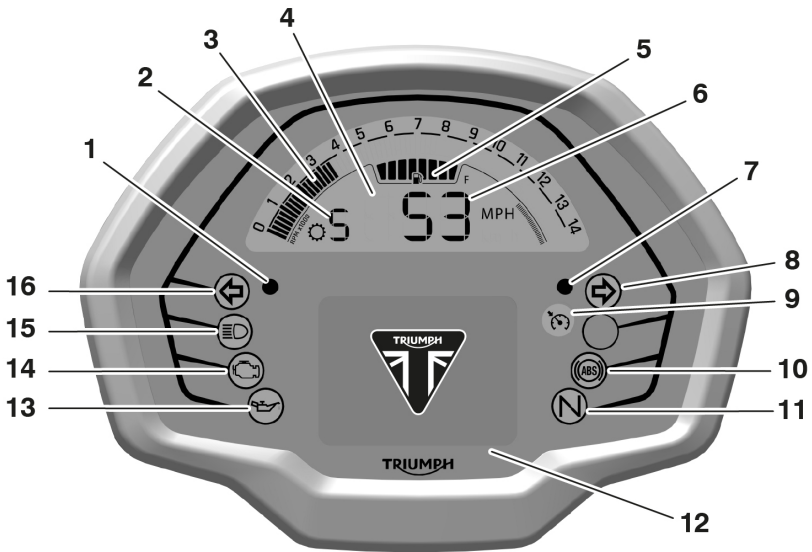

- | | |
|--|---|
| 1. Alarma/inmovilizador | 10. Luz de advertencia del sistema ABS |
| 2. Posición del cambio de marchas | 11. Indicador luminoso de punto muerto |
| 3. Cuentarevolucion | 12. Pantalla TFT/bandeja de información |
| 4. Pantalla LCD | 13. Luz de advertencia de presión de aceite |
| 5. Indicador del nivel de combustible | 14. Indicador luminoso de avería (MIL) de gestión del motor |
| 6. Velocímetro | 15. Indicador luminoso de luz de carretera |
| 7. Sensor de luz ambiente | 16. Intermitente izquierdo y luz de emergencia |
| 8. Intermitente derecho y luz de emergencia | |
| 9. Indicador luminoso del control de crucero | |

Pantalla de los instrumentos - Tiger Sport 800

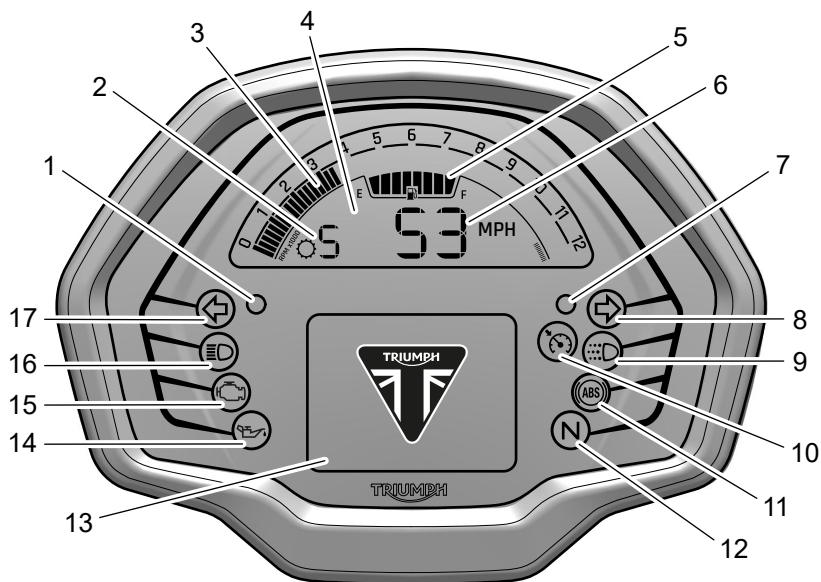

- | | |
|---|---|
| 1. Alarma/inmovilizador | 10. Indicador luminoso del control de crucero |
| 2. Posición del cambio de marchas | 11. Luz de advertencia del sistema ABS |
| 3. Cuentarevolucion | 12. Indicador luminoso de punto muerto |
| 4. Pantalla LCD | 13. Pantalla TFT/bandeja de información |
| 5. Indicador del nivel de combustible | 14. Luz de advertencia de presión de aceite |
| 6. Velocímetro | 15. Indicador luminoso de avería (MIL) de gestión del motor |
| 7. Sensor de luz ambiente | 16. Indicador luminoso de luz de carretera |
| 8. Intermitente derecho y luz de emergencia | 17. Intermitente izquierdo y luz de emergencia |
| 9. Indicador luminoso de las luces de conducción diurna (DRL) | |

Pantalla de los instrumentos - Daytona 660

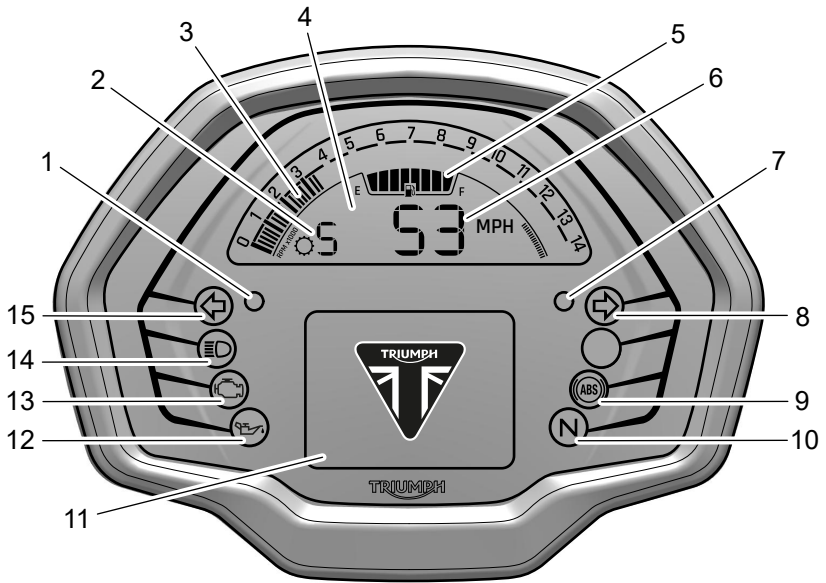

- | | |
|---|---|
| 1. Alarma/inmovilizador | 9. Luz de advertencia del sistema ABS |
| 2. Posición del cambio de marchas | 10. Indicador luminoso de punto muerto |
| 3. Cuantarevolucion | 11. Pantalla TFT/bandeja de información |
| 4. Pantalla LCD | 12. Luz de advertencia de presión de aceite |
| 5. Indicador del nivel de combustible | 13. Indicador luminoso de avería (MIL) de gestión del motor |
| 6. Velocímetro | 14. Indicador luminoso de luz de carretera |
| 7. Sensor de luz ambiente | 15. Intermitente izquierdo y luz de emergencia |
| 8. Intermitente derecho y luz de emergencia | |

Luces de advertencia

AVISO

Si se enciende una luz roja de advertencia, la motocicleta debe detenerse de inmediato.

Si se enciende una luz de advertencia ámbar, no es necesario detener la motocicleta de inmediato.

Lea siempre los mensajes de advertencia y rectifique el problema.

Al conectar el encendido, las luces de advertencia de los instrumentos se iluminarán durante 1,5 segundos y a continuación se apagarán (excepto las que normalmente permanecen encendidas hasta que el motor se pone en marcha, tal y como se indica en las siguientes páginas).

Para obtener más información sobre las advertencias, consulte página 65.

Indicador luminoso de avería (MIL) del sistema de gestión del motor

⚠ ADVERTENCIA

En caso de que se encienda el indicador luminoso de anomalía, reduzca la velocidad y no circule más tiempo del necesario. Un fallo de este tipo puede afectar al rendimiento del motor, las emisiones de gases de escape y el consumo de combustible.

La avería debe ser revisada y corregida por una persona competente con conocimientos especializados y comprensión técnica sobre motocicletas, tal como un concesionario autorizado Triumph.

La reducción del rendimiento del motor podría dar lugar a una condición de conducción peligrosa, causando la pérdida del control de la motocicleta, lo que podría provocar lesiones graves o la muerte.



El indicador luminoso de anomalía (MIL) del sistema de gestión del motor se enciende cuando se conecta el encendido (para indicar que está funcionando), pero no debe seguir encendido con el motor en funcionamiento.

Si el motor está funcionando y hay un fallo en el sistema de gestión del motor, el MIL se encenderá y el símbolo de advertencia general parpadeará. En tales circunstancias, el sistema de gestión del motor pasará a modo de funcionamiento limitado (limp-home) de manera que pueda completarse el trayecto si la anomalía no es tan grave como para que el motor no funcione.

Si el MIL parpadea cuando se conecta el encendido, póngase en contacto con un concesionario autorizado Triumph lo antes posible para corregir la situación. En estas circunstancias, el motor no se pondrá en marcha.

Luz de advertencia de baja presión de aceite

AVISO

Si la presión del aceite de motor es demasiado baja, se encenderá la luz de advertencia de baja presión de aceite.

Si el indicador de baja presión de aceite permanece encendido, pare el motor inmediatamente e investigue la situación.

Circular con una presión de aceite demasiado baja provocará graves daños al motor.



Si con el motor en marcha la presión de aceite del motor desciende a niveles peligrosos, se encenderá la luz de advertencia de baja presión de aceite. La luz de advertencia de baja presión de aceite también se encenderá si se activa el encendido sin poner en marcha el motor.

Luz de advertencia de alta temperatura del refrigerante

AVISO

Detenga inmediatamente el motor en caso de que se encienda la luz de advertencia de alta temperatura del refrigerante.

No vuelva a ponerlo en marcha hasta que se haya subsanado la causa.

En caso de que el motor se ponga en funcionamiento con la luz de advertencia de alta temperatura del refrigerante encendida, podrían producirse daños graves en el motor.



Si con el motor en marcha la temperatura del refrigerante del motor sube a niveles peligrosos, se encenderá la luz de advertencia de alta temperatura del refrigerante.

Indicador luminoso inmovilizador del motor/alarma



Esta motocicleta está dotada de un inmovilizador del motor que se activa al poner el conmutador de encendido en la posición de apagado (OFF).

Sin la alarma instalada

Si el conmutador de encendido está en la posición de apagado (OFF), el indicador luminoso del inmovilizador/alarma parpadeará durante 24 horas indicando que el inmovilizador del motor está activado. Si el conmutador de encendido en la posición de encendido (ON), el inmovilizador estará desactivado y el indicador luminoso, apagado.

Si el indicador luminoso permanece encendido, significa que el inmovilizador sufre una anomalía que debe ser detectada y subsanada. La avería debe ser revisada y corregida por una persona competente con conocimientos especializados y comprensión técnica sobre motocicletas, tal como un concesionario autorizado Triumph.

Con la alarma instalada

El indicador luminoso de inmovilizador/alarma se encenderá únicamente cuando se den las condiciones especificadas en el manual de instrucciones de la propia alarma original Triumph.

Luz de advertencia del sistema antibloqueo de frenos (ABS)

ADVERTENCIA

Si el sistema antibloqueo de frenos (ABS) no funciona, el sistema de frenos funcionará normalmente como sistema de frenos sin ABS. En caso de que la luz de advertencia del ABS se encienda, no circule más tiempo del estrictamente necesario.

La avería debe ser revisada y corregida por una persona competente con conocimientos especializados y comprensión técnica sobre motocicletas, tal como un concesionario autorizado Triumph.

Una frenada demasiado brusca hará que las ruedas se bloqueen, causando la pérdida del control de la motocicleta, lo que podría provocar lesiones graves o la muerte.

AVISO

El control de tracción no funcionará si el ABS presenta alguna anomalía. Las luces de advertencia del ABS, el control de tracción y el MIL se iluminarán.



Es normal que la luz de advertencia del ABS parpadee cuando el conmutador de encendido se lleva a la posición de contacto (ON). La luz de advertencia seguirá parpadeando tras el encendido del motor y hasta que la motocicleta no rebase los 10 km/h, momento en que se apagará.

La luz de advertencia no se encenderá de nuevo hasta que se vuelva a arrancar el motor, salvo que haya una avería.

Si la luz de advertencia se ilumina en cualquier otro momento del trayecto, existe una anomalía en el ABS que debe ser detectada y subsanada.

Indicador luminoso del control de crucero



El control de crucero (si está instalado) sólo puede activarse cuando la motocicleta viaja a una velocidad entre 30 y 160 km/h y está en la 2ª marcha o superior. Cuando esté activado, el indicador luminoso de control de crucero se mostrará en verde.

Indicador luminoso del control de tracción (TC)

ADVERTENCIA

Si el control de tracción no funciona, tenga cuidado al acelerar y tomar curvas en firmes mojados o resbaladizos para evitar que la rueda trasera patine. No siga circulando durante más tiempo del necesario con el indicador luminoso de avería (MIL) del sistema de gestión del motor y la luz de advertencia del control de tracción encendidos.

La avería debe ser revisada y corregida por una persona competente con conocimientos especializados y comprensión técnica sobre motocicletas, tal como un concesionario autorizado Triumph.

La aceleración y los giros bruscos pueden hacer que la rueda trasera patine, causando la pérdida del control de la motocicleta, lo que podría provocar lesiones graves o la muerte.

AVISO

El control de tracción no funcionará si el ABS presenta alguna anomalía. Las luces de advertencia del ABS, el control de tracción y el MIL se iluminarán.



El indicador luminoso del control de tracción (TC) se utiliza para indicar que el sistema de control de tracción está activo y funcionando para limitar el deslizamiento de la rueda trasera durante periodos de aceleración intensa o en carreteras húmedas o resbaladizas.

Si el control de tracción está activado:

- ▼ Bajo condiciones de conducción normales, el indicador luminoso del TC permanecerá apagado.
- ▼ El indicador luminoso del TC parpadeará rápidamente cuando el sistema de control de tracción esté funcionando para limitar el deslizamiento de la rueda trasera durante periodos de aceleración intensa o en carreteras húmedas o resbaladizas.

Si el control de tracción está desactivado:

- ▼ El indicador luminoso del TC no se encenderá. En su lugar, se encenderá la luz de advertencia de TC desactivado.

Luz de advertencia del control de tracción (TC) desactivado



La luz de advertencia del control de tracción (TC) desactivado no se encenderá salvo que el control de tracción se desactive o exista una avería.

Si la luz de advertencia se enciende durante la conducción, existe una anomalía en el sistema de control de tracción que debe ser detectada y subsanada. La avería debe ser revisada y corregida por una persona competente con conocimientos especializados y comprensión técnica sobre motocicletas, tal como un concesionario autorizado Triumph.

Indicadores luminosos de dirección



Al girar el conmutador del indicador de dirección hacia la derecha o la izquierda, la luz del indicador de dirección correspondiente parpadeará con la misma frecuencia que los indicadores de dirección.

Luces de emergencia



Al encender el botón de las luces de emergencia, las luces de los indicadores de dirección parpadearán con la misma frecuencia que los indicadores de dirección.

Indicador luminoso de luz de carretera



Al activar el encendido con las luces de carretera seleccionadas, se encenderá el indicador luminoso de la luz de carretera.

Indicador luminoso de las luces de conducción diurna (DRL) (si está instalado)



El indicador luminoso de las luces de conducción diurna (DRL) sólo se encenderá cuando las DRL estén encendidas.

Durante el día, las luces de conducción diurna mejoran la visibilidad de la motocicleta para otros usuarios de la carretera. Las luces de cruce deben utilizarse en cualquier otro caso, salvo que las condiciones de la carretera permitan utilizar las luces de carretera.

Cuando se enciende la luz de cruce, el indicador luminoso de DRL estará apagado.

Las luces de conducción diurna/luces de cruce automáticas se accionan manualmente, utilizando un botón en el grupo de instrumentos izquierdo.

Indicador luminoso de punto muerto



El indicador luminoso de punto muerto indica que la transmisión se encuentra en punto muerto, es decir, no hay engranada ninguna marcha. El indicador se iluminará si la transmisión está en punto muerto con el conmutador de encendido en posición de contacto (ON).

Indicador luminoso de bajo nivel de combustible



El indicador luminoso de bajo nivel de combustible se encenderá cuando quede un nivel aproximado de combustible en el depósito, según se especifica en la sección de Especificaciones.

INSTRUMENTOS

Luz de advertencia de presión de inflado de neumático (si TPMS está instalado)

⚠ ADVERTENCIA

Detenga la motocicleta si la luz de advertencia de presión de inflado del neumático se enciende.

No conduzca la motocicleta hasta no haber revisado los neumáticos y comprobado en frío que su presión de inflado sea la recomendada.

Si no se siguen los consejos anteriores, se puede perder el control de la motocicleta, lo que podría provocar lesiones graves o la muerte.



La luz de advertencia de presión de inflado de neumático trabaja junto con el sistema de supervisión de presión de inflado de los neumáticos (TPMS), consulte página 116.

La luz de advertencia se encenderá únicamente cuando la presión de inflado del neumático delantero o trasero sea inferior a la presión recomendada. No se encenderá si el neumático está sobreinflado.

Cuando se enciende la luz de advertencia, el visor Presión del neumático mostrará qué neumático es el neumático desinflado. También mostrará la presión de los neumáticos.

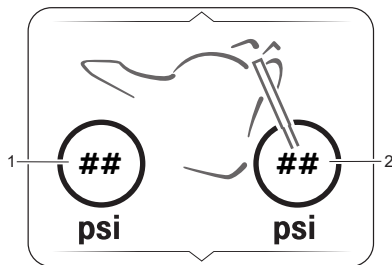

1. Indicador de presión de inflado del neumático trasero
2. Indicador de presión de inflado del neumático delantero

La presión de inflado del neumático a la que la luz de advertencia se enciende está térmicamente compensada a 20 °C, pero la indicación numérica de la presión de inflado asociada a la luz de advertencia no lo está (consulte página 235). Aunque la indicación numérica coincida o se encuentre cerca de la presión de inflado normal, el encendido de la luz de advertencia indica que la presión del neumático está baja, siendo la causa más probable un pinchazo.

Luz de advertencia de batería baja

Si están presentes elementos tales como los puños calefactados, y están activos con el motor al ralenti, durante un periodo de tiempo, la tensión de la batería puede caer por debajo de una tensión predeterminada y se mostrará un mensaje de advertencia.

Símbolo de advertencia general



El símbolo de advertencia general parpadeará si se ha producido un fallo del ABS o la gestión del motor y las luces de advertencia del ABS y/o MIL están encendidas. La avería debe ser revisada y corregida por una persona competente con conocimientos especializados y comprensión técnica sobre motocicletas, tal como un concesionario autorizado Triumph.

Mensajes de advertencia y de información



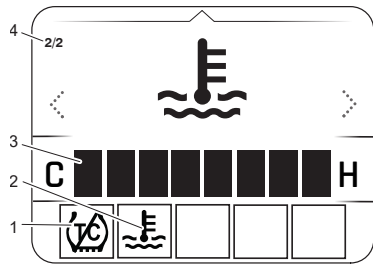



Cuando se produce un fallo, es posible que se deban mostrar varios mensajes de advertencia e información. En este caso, los mensajes de advertencia serán prioritarios sobre los mensajes de información y los símbolos de advertencia se mostrarán en la pantalla. El número de mensajes de advertencia activos actualmente se muestra en la bandeja de información.









1. Símbolo de advertencia del control de tracción (indicador ámbar)
2. Símbolo de advertencia de temperatura del refrigerante (indicador rojo)
3. Indicador de temperatura del refrigerante
4. Se muestra la segunda de dos advertencias

INSTRUMENTOS

Si se detecta una avería en la motocicleta, pueden mostrarse los siguientes mensajes de advertencia e información.

Mensajes y luces de advertencia	
	Luz de advertencia de baja presión de aceite (indicador rojo)
	Luz de advertencia de batería baja/motor de arranque deshabilitado (indicador rojo)
	Luz de advertencia de temperatura del refrigerante (indicador rojo)
	Señal del sensor del sistema de supervisión de presión de inflado de los neumáticos (TPMS) - neumático delantero/trasero (indicador rojo o ámbar)
	Sistema de supervisión de presión de inflado de los neumáticos (TPMS), batería baja - luz de advertencia del neumático delantero/trasero (indicador rojo o ámbar)
	Fallo de transmisión TSA (indicador ámbar)
	Indicador luminoso de avería (MIL) de gestión del motor (indicador ámbar)

Mensajes y luces de advertencia	
	Luz de advertencia del sistema antibloqueo de frenos (ABS) o del sistema antibloqueo de frenos con giro optimizado (OCABS) (indicador ámbar)
	Luz de advertencia de deshabilitación del sistema antibloqueo de frenos (ABS) o del sistema antibloqueo de frenos con giro optimizado (OCABS) (indicador ámbar)
	Luz de advertencia de fallo de bombilla (indicador ámbar)
	Indicador luminoso de control de tracción (TC) o de control de tracción con giro optimizado (OCTC) activo (indicador ámbar)
	Control de tracción (TC) o control de tracción con giro optimizado (OCTC) - indicador luminoso de sistema desactivado (indicador ámbar)
	Símbolo de advertencia general/indicador luminoso de próximo servicio/servicio vencido (indicador ámbar)
	Fallo del inmovilizador (indicador ámbar)

AVISO

Los siguientes indicadores luminosos y mensajes pueden aparecer durante el funcionamiento normal de la motocicleta.

Mensajes y luces de información

	Luces de emergencia (indicador rojo)
	Indicador luminoso de bajo nivel de combustible (indicador ámbar)
	Indicador luminoso del control de crucero (indicador ámbar o verde)
	Indicador luminoso de dirección (indicador verde)
	Indicador luminoso de punto muerto (indicador verde)
	Indicador luminoso de luz de carretera (indicador azul)
	Precaución: temperatura ambiente baja - riesgo de hielo superficial (indicador azul o blanco)

Para ver las advertencias:

- ▼ Pulse el botón Arriba/Abajo para desplazarse por las opciones hasta que se muestre la pantalla de mensajes de advertencia.
- ▼ Pulse el botón Izquierda/Derecha para revisar cada mensaje de advertencia (si hay más de uno). El contador de mensajes de advertencia mostrará la cantidad de mensajes de advertencia presentes.
- ▼ Pulse el botón de selección para confirmar y ocultar cada mensaje.

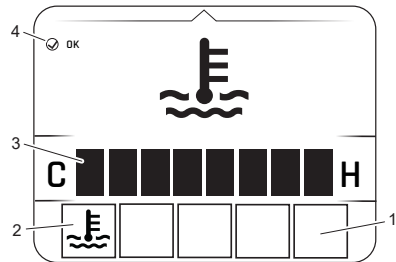

1. Pantalla de símbolo(s) de advertencia
2. Símbolo de advertencia de temperatura del refrigerante (indicador rojo)
3. Indicador de temperatura del refrigerante
4. Pulse el símbolo del botón de selección

Velocímetro

El velocímetro indica la velocidad de carretera de la motocicleta.

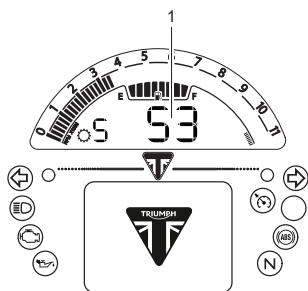

1. Velocímetro

Cuentakilómetros

El cuentakilómetros muestra la distancia total recorrida por la motocicleta. El cuentakilómetros se muestra en la pantalla Intervalo Servicio, consulte página 79.



1. Cuentakilómetros

Tacómetro

AVISO

Nunca permita que la velocidad del motor supere la velocidad del motor máxima, ya que ello podría ocasionar daños graves al motor.

El tacómetro muestra el régimen del motor en revoluciones por minuto - rpm (r/min).

Las velocidades del motor por encima de la velocidad máxima del motor están por encima del rango para obtener el mejor rendimiento del motor y pueden provocar daños en el motor.

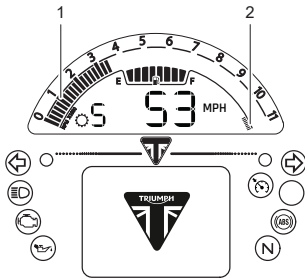

1. Régimen del motor (rpm)
2. Velocidad máxima del motor

Indicador de nivel de combustible

El indicador del nivel de combustible indica la cantidad de combustible presente en el depósito.

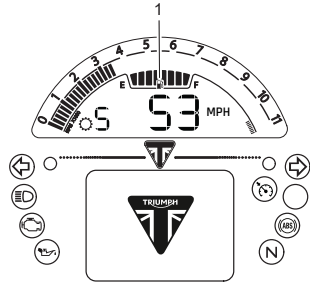

1. Indicador del nivel de combustible

Con el encendido conectado, una línea continua indica el combustible restante en el depósito de combustible.

Los segmentos del indicador indican los niveles intermedios de combustible entre E (vacío) y F (lleno). El indicador luminoso de bajo nivel de combustible se encenderá cuando quede un nivel aproximado de combustible en el depósito, tal y como se especifica en la sección de Especificaciones, por lo que deberá repostar lo antes posible.

El combustible restante y el consumo instantáneo de combustible se muestran en la pantalla Estado Combust, consulte página 77.

AVISO

Tras repostar, el indicador del nivel de combustible y la información del combustible restante únicamente se actualizarán al conducir la motocicleta. Dependiendo del estilo de conducción, la actualización podría tardar hasta 5 minutos.

Indicador de temperatura del refrigerante

AVISO

Pare el motor inmediatamente si se muestra un mensaje de advertencia de temperatura alta del refrigerante en la bandeja de instrumentos.

No vuelva a ponerlo en marcha hasta que se haya subsanado la causa.

En caso de que el motor se ponga en funcionamiento cuando se muestra el mensaje de advertencia de alta temperatura del refrigerante, podrían producirse daños graves en el motor.

El indicador de temperatura del refrigerante indica la temperatura del líquido refrigerante del motor.

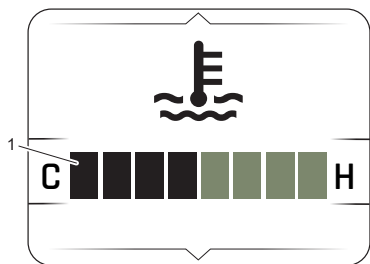

1. Indicador de temperatura del refrigerante

Cuando el motor se arranca desde el motor en frío, el visor mostrará barras grises. A medida que la temperatura aumenta, el visor mostrará más segmentos iluminados. Cuando el motor se ponga en marcha en caliente, el visor mostrará el número de segmentos iluminados correspondiente a la temperatura del motor.

El intervalo de temperatura normal está entre CC (frío) y H (caliente) en el visor.

Con el motor en marcha, si la temperatura del refrigerante del motor aumenta peligrosamente, se mostrará un mensaje de advertencia en la bandeja de los instrumentos. También se muestra el indicador de temperatura del refrigerante.

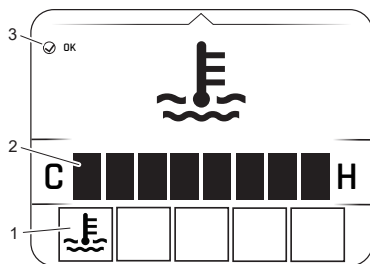

1. Símbolo de advertencia de temperatura del refrigerante (indicador rojo)
2. Indicador de temperatura del refrigerante
3. Pulse el símbolo del botón de selección

- ▼ Pare el motor inmediatamente si se muestra un mensaje de advertencia de temperatura alta del refrigerante en la bandeja de instrumentos.
- ▼ Deje que el motor se enfríe durante por lo menos 30 minutos.
- ▼ Compruebe el nivel del líquido refrigerante y ajústelo en caso necesario (consulte página 196 y página 197).

Temperatura ambiente

Sólo Trident 660, Trident 800, Tiger Sport 660, Tiger Sport 800 y Tiger Sport 800 Tour

La temperatura del aire exterior se muestra en °C o °F.

Cuando la motocicleta está parada, el calor del motor podría afectar a la precisión del visor de temperatura ambiente.

Una vez que la motocicleta comience a moverse, el visor recuperará su funcionamiento normal tras un breve período de tiempo.

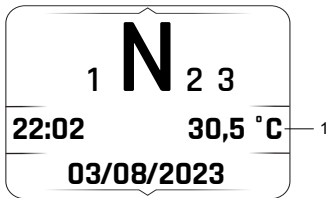

1. Temperatura ambiente

Para cambiar la temperatura de °C a °F, consulte página 91.

Símbolo de escarcha

ADVERTENCIA

El hielo negro (llamado algunas veces hielo transparente) puede formarse a temperaturas varios grados superiores a la congelación (0 °C), especialmente en puentes y en zonas de sombra.

Tenga siempre mucho cuidado cuando las temperaturas sean bajas y reduzca la velocidad en condiciones de conducción potencialmente peligrosas, tales como unas condiciones climatológicas adversas.

El exceso de velocidad, la aceleración brusca, el frenado brusco o los giros bruscos si las carreteras están resbaladizas pueden causar la pérdida del control de la motocicleta, lo que podría provocar lesiones graves o la muerte.



El símbolo de escarcha se encenderá si la temperatura ambiente es de 4°C (39°F) o inferior.

El símbolo de escarcha permanecerá encendido hasta que la temperatura aumente a 6 °C (42°F).

También se mostrará un mensaje en la bandeja de información.

Posición del cambio de marchas

La posición del cambio de marchas se muestra en la pantalla principal de los instrumentos e indica qué marcha (uno a seis) se ha engranado. Cuando la transmisión esté en punto muerto (sin marcha seleccionada), se mostrará N.

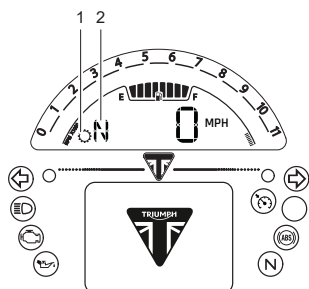

1. Símbolo de posición del cambio de marchas
2. Posición del cambio de marchas (se muestra la posición de punto muerto)

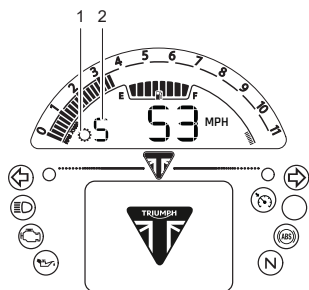

1. Símbolo de posición del cambio de marchas
2. Posición del cambio de marchas (se muestra la quinta marcha)

La información de la posición del cambio de marchas no se muestra cuando la pantalla del indicador de cambio de marchas se muestra en la bandeja de información.

Para obtener más información sobre la pantalla Cambio Marcha, consulte página 89.

Navegación en la pantalla

La siguiente tabla describe los iconos y botones de los instrumentos utilizados para navegar por los menús de los instrumentos descritos en el presente manual.

	Botón Modo.
	Botones de navegación.
	Botón de selección.
	Bandeja de información - Desplazamiento izquierda/derecha mediante los botones de navegación.
	Bandeja de información - Desplazamiento arriba/abajo mediante los botones de navegación.
	Bandeja de información - Confirme usando el botón Seleccionar.

Modos de conducción

Los modos de conducción permiten ajustar la configuración de la respuesta del acelerador (MAP) y el control de tracción (TC) para adaptarse a los distintos estados de la carretera y a las preferencias del conductor.

Los modos de conducción pueden seleccionarse mediante el botón Modo situado en el grupo de instrumentos izquierdo con la motocicleta tanto parada como en movimiento, consulte página 75.

Se dispone de los siguientes modos de conducción:

- ▼ Rain
- ▼ Road
- ▼ Sport.

Cada modo de conducción es ajustable, ver página 83 para obtener más información.

Modo RAIN (LLUVIA)

El modo Rain proporciona una configuración óptima del ABS, MAP y TC para el uso normal en condiciones de lluvia.

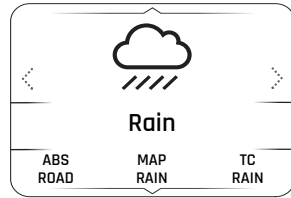

Ajustes del sistema	
ABS	Road - Configuración óptima del ABS para su uso en carretera.
MAP	Rain - Respuesta del acelerador reducida en comparación con la configuración Road, para condiciones de humedad o deslizamiento.
TC	Rain (Lluvia) - Configuración óptima del TC para el uso en carretera en condiciones de lluvia, permite un deslizamiento mínimo de la rueda trasera.

INSTRUMENTOS

Modo Road

El modo Road proporciona una configuración óptima del ABS, MAP y TC para el uso normal en carretera.

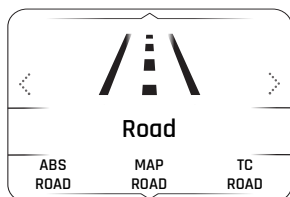

Ajustes del sistema	
ABS	Road - Configuración óptima del ABS para su uso en carretera.
MAP	Road (Carretera) - Respuesta del acelerador estándar.
TC	Road (Carretera) - Configuración óptima del TC para su uso en carretera.

Modo Sport

El modo Sport proporciona una configuración óptima del ABS, MAP y TC para un uso deportivo normal.

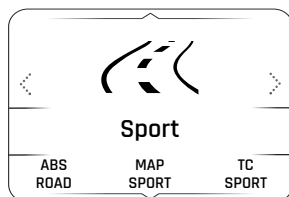

Ajustes del sistema	
ABS	Road - Configuración óptima del ABS para su uso en carretera.
MAP	Sport - Respuesta del acelerador mejorada en comparación con la configuración Road.
TC	Sport - Permite un aumento del deslizamiento de la rueda trasera en comparación con la configuración Road.

Selección del modo de conducción

ADVERTENCIA

La selección de los modos de conducción mientras la motocicleta está en movimiento precisa que el conductor deje que la motocicleta se deslice (motocicleta en movimiento, motor en funcionamiento, acelerador cerrado, palanca del embrague accionada y frenos sin accionar) durante un breve período de tiempo.

La selección del modo de conducción mientras la motocicleta está en movimiento solo debe realizarse:

- A baja velocidad
- En zonas con poco tráfico
- En carreteras o superficies rectas y llanas
- Con buenas condiciones de la carretera y la climatología
- Donde sea seguro dejar que la motocicleta se deslice brevemente.

La selección del modo de conducción mientras la motocicleta está en movimiento NO debe realizarse:

- A alta velocidad
- Mientras se conduce con tráfico
- Durante los giros o en carreteras o superficies sinuosas
- En carreteras o superficies inclinadas
- Con malas condiciones de la carretera y la climatología
- Donde sea inseguro dejar que la motocicleta se deslice.

Si no se siguen los consejos anteriores, se puede perder el control de la motocicleta, lo que podría provocar lesiones graves o la muerte.

ADVERTENCIA

Tras seleccionar un modo de conducción, conduzca la motocicleta en una zona libre de tráfico para familiarizarse con la nueva configuración.

No preste su motocicleta a nadie, ya que esta persona podría cambiar la configuración del modo de conducción con respecto a aquella con la que usted está familiarizado.

Si no se siguen los consejos anteriores, se puede perder el control de la motocicleta, lo que podría provocar lesiones graves o la muerte.

AVISO

Se recordará el último modo de conducción seleccionado y se activará al conectar el encendido.

Si los iconos de modo de conducción no son visibles cuando el conmutador de encendido está en la posición de contacto (ON), asegúrese de que el conmutador de parada del motor está en la posición de funcionamiento (RUN).

Para seleccionar un modo de conducción:

- ▼ Pulse y suelte el botón MODE del grupo de instrumentos izquierdo para activar la pantalla de selección del modo de conducción.
- ▼ El icono del modo de conducción activo actualmente se muestra en la bandeja de información.

Para cambiar el modo de conducción seleccionado:

- ▼ Pulse el botón Modo varias veces hasta que se muestre el modo de conducción requerido en la bandeja de información. Una vez en la pantalla del modo de conducción, los botones Izquierda o Derecha también se desplazarán por las opciones del modo de conducción.
- ▼ Presione el botón Seleccionar para confirmar la selección del modo de conducción requerido.
- ▼ El modo de conducción seleccionado se activa cuando se cumplen las siguientes condiciones para los modos de conducción:

Motocicleta parada - Motor apagado

- ▼ El encendido está conectado.
- ▼ El conmutador de parada de motor está en la posición de funcionamiento (RUN).

Motocicleta parada - Motor en funcionamiento

- ▼ Está seleccionado el punto muerto o el embrague está acoplado.

Motocicleta en movimiento

Antes de 60 segundos después de seleccionar un modo de conducción el conductor debe llevar a cabo las siguientes operaciones simultáneamente:

- ▼ Cerrar el acelerador.
- ▼ Asegurarse de que los frenos no estén accionados (dejando que la motocicleta se deslice cuesta abajo).

La selección del modo de conducción ha finalizado y se puede reanudar la conducción normal.

Bandeja de información

ADVERTENCIA

Cuando la motocicleta está en movimiento, alterne entre los modos de bandeja de información o reinicie la información de combustible solo en las siguientes condiciones:

- A baja velocidad
- En zonas con poco tráfico
- En carreteras o superficies rectas y llanas
- Con buenas condiciones de la carretera y la climatología.

Si no se siguen los consejos anteriores, se puede perder el control de la motocicleta, lo que podría provocar lesiones graves o la muerte.

Para ver los diferentes elementos de la bandeja de información, empuje el botón hacia arriba/abajo hasta que se muestre el elemento de la bandeja de información requerido.

La bandeja de información contiene los siguientes elementos:

- ▼ Menú principal, consulte página 81
- ▼ Contador parcial, consulte página 77
- ▼ Estado del combustible, consulte página 77
- ▼ Refrigerante, consulte página 78
- ▼ Intervalo de revisión, consulte página 79
- ▼ Brillo, consulte página 79
- ▼ Marcha, consulte página 80
- ▼ Tacómetro, consulte página 80
- ▼ Información de advertencia

- ▼ Sistema de supervisión de la presión de inflado de neumáticos (TPMS) (si está instalado) (consulte página 78)
- ▼ Mensajes de advertencia e información, consulte página 65.

Se pueden mostrar u ocultar diferentes elementos de la bandeja de información. Para obtener más información, consulte página 89.

Contadores parciales

Se puede acceder a dos contadores parciales y se pueden reiniciar en la bandeja de información.

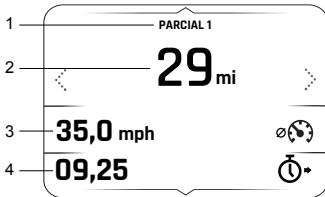

1. Contador parcial 1 o 2
2. Duración del viaje
3. Velocidad media
4. Tiempo necesario para completar el viaje

Para ver y borrar un contador parcial específico:

- ▼ Pulse el botón Izquierda/Derecha hasta que se muestre el contador parcial requerido.
- ▼ Mantenga pulsado el botón de selección para restablecer manualmente el contador parcial seleccionado.

Para obtener más información sobre los contadores parciales, consulte página 86.

Estado del combustible

La pantalla de estado del combustible muestra información de consumo de combustible.

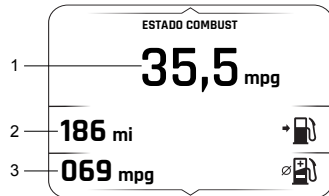

1. Consumo instantáneo de combustible
2. Combustible restante
3. Promedio de consumo de combustible

Consumo instantáneo de combustible

Estimación del consumo de combustible en un instante dado. Si la motocicleta está parada, se mostrará '-.-'.

Combustible restante

Se trata de una estimación de la distancia que todavía puede recorrerse en base al combustible que queda en el depósito.

Promedio de consumo de combustible

Una indicación del consumo medio de combustible. Tras un reinicio, se mostrará '0.0' hasta que se hayan recorrido 0,1 kilómetros.

AVISO

Tras repostar, el indicador del nivel de combustible y la información del combustible restante únicamente se actualizarán al conducir la motocicleta. Dependiendo del estilo de conducción, la actualización podría tardar hasta 5 minutos.

Sistema de supervisión de la presión de inflado de neumáticos (TPMS) (si está instalado)

⚠ ADVERTENCIA

Detenga la motocicleta si la luz de advertencia de presión de inflado del neumático se enciende.

No conduzca la motocicleta hasta no haber revisado los neumáticos y comprobado en frío que su presión de inflado sea la recomendada.

Si no se siguen los consejos anteriores, se puede perder el control de la motocicleta, lo que podría provocar lesiones graves o la muerte.

La pantalla del sistema de supervisión de presión de inflado de los neumáticos (TPMS) muestra las presiones de los neumáticos delantero y trasero.

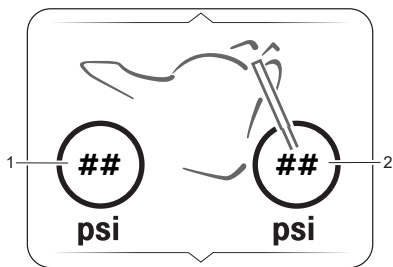

1. Indicador de presión de inflado del neumático trasero
2. Indicador de presión de inflado del neumático delantero

Los indicadores de presión de los neumáticos muestran la presión actual de los neumáticos.

Para conocer las presiones correctas de los neumáticos, consulte la tabla de Neumáticos en la sección de Especificaciones (consulte página 285).

Para obtener más información sobre TPMS, consulte página 235.

Refrigerante

La pantalla Refrigerante muestra la temperatura del refrigerante del motor.

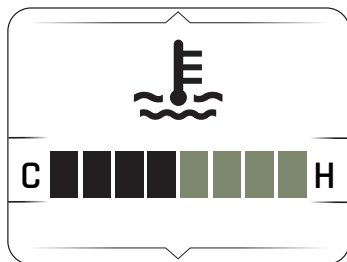

Intervalo Servicio

La pantalla Intervalo Servicio muestra la distancia total que a la motocicleta le falta por recorrer hasta el siguiente mantenimiento. También muestra la fecha en la que se debe completar el servicio.



1. Fecha en la que se requiere el servicio
2. Número restante de millas o kilómetros

Si el servicio ha vencido, se mostrará un mensaje en la bandeja de los instrumentos y permanecerá encendido hasta que se haya realizado el servicio y se haya reiniciado el sistema.

Se recomienda que el intervalo de mantenimiento sea reiniciado por una persona competente con conocimientos especializados y comprensión técnica de motocicletas, tal como un concesionario autorizado Triumph.

También se mostrará la distancia hasta el siguiente servicio o cualquier mensaje relativo al servicio en la bandeja de los instrumentos al conectar el encendido.

Brillo

La pantalla de Brillo permite ajustar el brillo de la bandeja de información.

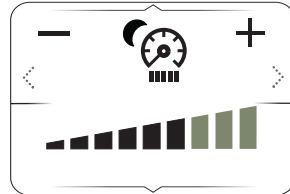

Para ajustar el brillo de la bandeja de información:

- ▼ Pulse el botón Izquierda/Derecha para aumentar/disminuir el nivel de brillo.

Con luz solar brillante, los ajustes de bajo brillo se anularán para garantizar que los instrumentos pueden verse en todo momento.

No cubra el sensor de luz ambiental en la pantalla de visualización, ya que el brillo de la pantalla dejaría de funcionar correctamente.

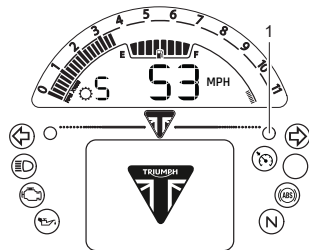

1. Sensor de luz ambiente

INSTRUMENTOS

Marcha

El visor de marcha muestra qué marcha se ha engranado.

Trident 660, Trident 800,
Tiger Sport 660, Tiger Sport 800 y
Tiger Sport 800 Tour

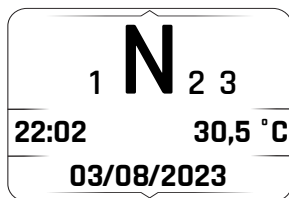

Daytona 660

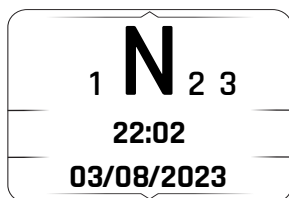

La hora, la fecha y la temperatura del aire ambiental sólo se muestran en la pantalla de posición del cambio de marchas.

Para obtener más información sobre cómo ajustar la hora y la fecha, consulte página 91 y página 92.

Tacómetro

La pantalla del tacómetro muestra la velocidad actual del motor.

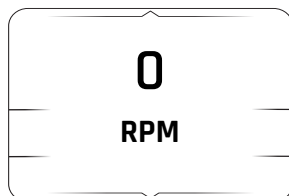

Menú Principal

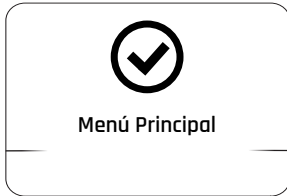

Para acceder al menú principal:

- ▼ La motocicleta debe estar parada y con el encendido conectado.
- ▼ Pulse el botón Arriba/Abajo para desplazarse por la bandeja de información hasta que aparezca la pantalla Menú Principal.
- ▼ Pulse el botón de selección para abrir Menú Principal.



Menú Principal permite acceder a las siguientes opciones:

Modos Conduc.

Este menú permite configurar los modos de conducción. Para obtener más información, consulte página 82.

Config Moto

Este menú permite configurar las diferentes características de la motocicleta. Para obtener más información, consulte página 84.

Config Parc.

Este menú permite configurar el Contador parcial 1 y el Contador parcial 2. Para obtener más información, consulte página 86.

Config Pantalla

Este menú permite configurar las opciones de visualización. Para obtener más información, consulte página 88.

página 245® (si está instalado)

Este menú permite configurar las opciones de conectividad de Bluetooth®. Para obtener más información, consulte página 94.

Reiniciar Todo

Este menú permite volver a fijar todos los ajustes de los instrumentos a la configuración predeterminada. Para obtener más información, consulte página 94.

Modos de conducción

Para acceder al menú de Modos de conducción:

- ▼ Desde el Menú Principal, pulse el botón Arriba/Abajo para seleccionar Modos Conduc..
- ▼ Pulse el botón Derecha para ver las opciones disponibles.



- ▼ Pulse el botón Arriba/Abajo para seleccionar el modo de conducción requerido.
- ▼ Pulse el botón Derecha para ver las opciones de configuración relevantes para el modo de conducción seleccionado.





Para cambiar los ajustes de MAP o del control de tracción (TC):

AVISO

El ABS está ajustado a Estándar (configuración predeterminada de fábrica) para todos los modos de conducción y no se puede cambiar.

- ▼ Pulse el botón Arriba/Abajo para seleccionar la configuración.
- ▼ Pulse el botón Derecha para ver las opciones disponibles.
- ▼ Pulse el botón Arriba/Abajo para desplazarse por las opciones.
- ▼ Pulse el botón Seleccionar para seleccionar la opción requerida para la configuración específica. Se mostrará una marca para indicar la opción seleccionada.

Configuración del modo de conducción

Opciones de configuración del modo de conducción			
	RAIN (Lluvia) 	ROAD (Carretera) 	SPORT (Deportivo) 
Sistema Antibloqueo de frenos (ABS)			
Road	<input checked="" type="radio"/>	<input checked="" type="radio"/>	<input checked="" type="radio"/>
MAP (respuesta del acelerador)			
Rain	<input checked="" type="radio"/>	<input type="radio"/>	<input type="radio"/>
Road	<input type="radio"/>	<input checked="" type="radio"/>	<input type="radio"/>
Sport	<input type="radio"/>	<input type="radio"/>	<input checked="" type="radio"/>
Control de tracción (TC)			
Rain	<input checked="" type="radio"/>	<input type="radio"/>	<input type="radio"/>
Road	<input type="radio"/>	<input checked="" type="radio"/>	<input type="radio"/>
Sport	<input type="radio"/>	<input type="radio"/>	<input checked="" type="radio"/>
Clave			
<input checked="" type="radio"/>	Estándar (configuración predeterminada de fábrica)		
<input type="radio"/>	Opción seleccionable		
<input type="radio"/>	Opción no disponible		

INSTRUMENTOS

Menú Configuración de la motocicleta

El menú Config Moto permite configurar las siguientes características diferentes de la motocicleta.



Para acceder al menú Config Moto:

- ▼ Desde el Menú Principal, pulse el botón Arriba/Abajo para seleccionar Config Moto.
- ▼ Pulse el botón Derecha para ver las opciones disponibles.

Configuración de la motocicleta - TSA (Asistente al cambio) (si está instalado)

El Asistente al cambio de Triumph (TSA) provocará un cambio momentáneo en el par del motor durante el cual las marchas podrán engranarse sin cerrar la mariposa ni accionar el embrague. Esta función funciona tanto para cambios de marcha ascendentes como descendentes.

El embrague debe usarse para parar y arrancar.

El TSA no funcionará si se acciona el embrague o se intenta por error cambiar a una marcha superior desde la 6ª marcha.

Es necesario ejercer una fuerza 'positiva' sobre el pedal para asegurarse de realizar el cambio de marcha con suavidad.

Para activar o desactivar TSA:

- ▼ Desde el menú Config Moto, pulse el botón Arriba/Abajo para seleccionar TSA.
- ▼ Pulse el botón Derecha para ver las opciones disponibles.

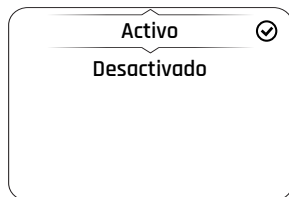

- ▼ Pulse el botón Arriba/Abajo para seleccionar Activo o Desactivado.
- ▼ Pulse el botón Seleccionar para confirmar. Se mostrará una marca para indicar la opción seleccionada.

Para obtener más información sobre el Asistente al cambio de Triumph (TSA), consulte página 158.

Configuración de la motocicleta - Indicadores de dirección

Los indicadores de dirección se pueden ajustar al modo Automático o Manual.

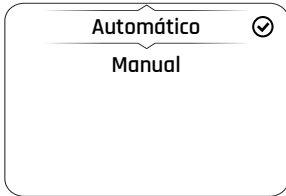

Selección de un modo de los indicadores de dirección

Para seleccionar el modo de los indicadores de dirección requerido:

- ▼ Desde el menú Config Moto, pulse el botón Arriba/Abajo para seleccionar Indicadores.
- ▼ Pulse el botón Derecha para ver las opciones disponibles.
- ▼ Pulse el botón Arriba/Abajo para desplazarse entre las siguientes opciones:
 - Automático - La función de autocancelación está activada. Los indicadores de dirección se activarán durante ocho segundos y 65 metros adicionales.
 - Manual - La función de autocancelación está desactivada. Los indicadores de dirección deben cancelarse manualmente utilizando el conmutador de los indicadores de dirección.
- ▼ Pulse el botón Seleccionar para confirmar. Se mostrará una marca para indicar la opción seleccionada.

Config Moto - Control de tracción (TC)

El sistema de control de tracción (TC) se puede desactivar temporalmente. El sistema de control de tracción (TC) no puede desactivarse de forma permanente; se volverá a activar automáticamente cuando desconecte el encendido y lo vuelva a conectar.

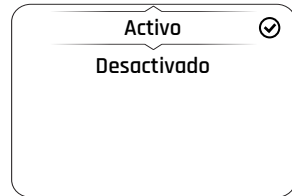

Para activar o desactivar el sistema TC:

- ▼ Desde el menú Config Moto, pulse el botón Arriba/Abajo para seleccionar TC.
- ▼ Pulse el botón Derecha para ver las opciones disponibles.
- ▼ Pulse el botón Arriba/Abajo para seleccionar Activo o Desactivado.
- ▼ Pulse el botón Seleccionar para confirmar. Se mostrará una marca para indicar la opción seleccionada.

INSTRUMENTOS

Configuración de la motocicleta - Servicio

El intervalo de servicio se establece a una distancia y/o un período de tiempo.

Para revisar el intervalo de servicio:

- ▼ Desde el menú Config Moto, pulse el botón Arriba/Abajo para seleccionar Servicio.
- ▼ Pulse el botón Derecha para ver la información de servicio.



Menú de configuración del viaje

El menú Config Parc. permite configurar los contadores parciales.

Para acceder al menú Config Parc:

- ▼ Desde el Menú Principal, pulse el botón Arriba/Abajo para seleccionar Config Parc..
- ▼ Pulse el botón Derecha para ver las opciones disponibles.



Al seleccionar Cero Parcial 1 o Cero Parcial 2, el contador parcial correspondiente se puede configurar de forma manual o automática. El procedimiento de configuración del contador parcial es el mismo para ambos contadores parciales.

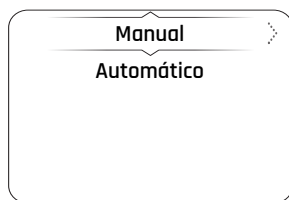

El reinicio manual solo reiniciará el contador parcial seleccionado cuando el conductor decida reiniciarlo manualmente. Para obtener más información, consulte página 87.

El reinicio automático reiniciará cada contador parcial después de desconectar el encendido durante un tiempo establecido. Para obtener más información, consulte página 87.

El contador parcial 2 se puede activar o desactivar. Para obtener más información, consulte página 88.

Configuración del viaje - Reinicio manual

Para ajustar el contador parcial para que se reinicie manualmente:

- ▼ Desde el menú Config Parc., pulse el botón Arriba/Abajo para seleccionar Cero Parcial 1 o Cero Parcial 2.
- ▼ Pulse el botón Derecha para ver las opciones disponibles.
- ▼ Pulse el botón Arriba/Abajo para seleccionar Manual.
- ▼ Pulse el botón Derecha para ver las opciones disponibles.
- ▼ Seleccione la opción requerida y pulse el botón Seleccionar para confirmar.

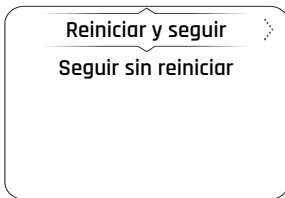

Hay dos opciones:

- ▼ Reiniciar y seguir - Reinicia todos los datos del contador parcial correspondiente.
- ▼ Seguir sin reiniciar - Los datos del contador parcial correspondiente no se reiniciarán.

Configuración del viaje - Reinicio automático

Para ajustar el contador parcial para que se reinicie automáticamente:

- ▼ Desde el menú Config Parc., pulse el botón Arriba/Abajo para seleccionar Cero Parcial 1 o Cero Parcial 2.

- ▼ Pulse el botón Derecha para ver las opciones disponibles.
- ▼ Pulse el botón Arriba/Abajo para seleccionar Automático.
- ▼ Pulse el botón Derecha para ver las opciones disponibles.
- ▼ Pulse el botón Arriba/Abajo para seleccionar la configuración del temporizador requerida.
- ▼ Pulse el botón Seleccionar para confirmar. Se mostrará una marca para indicar la opción seleccionada.
- ▼ El límite de tiempo requerido se almacena entonces en la memoria del contador parcial.
- ▼ Cuando el encendido se desconecta, el contador parcial se pone a cero una vez transcurrido el periodo de tiempo.

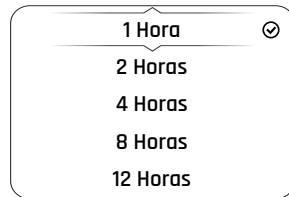

La siguiente tabla muestra dos ejemplos de la funcionalidad de reinicio automático del contador parcial.

Encendido desconectado	Retardo temporal seleccionado	El contador parcial se reinicia a cero
10:30 horas	4 Horas	14:30 horas
18:00 horas	16 Horas	10:00 horas (día siguiente)

Ver Parcial 2

El menú Ver Parcial 2 permite activar o desactivar el contador parcial 2. Si se desactiva el contador parcial 2, no se mostrará en la bandeja de información.

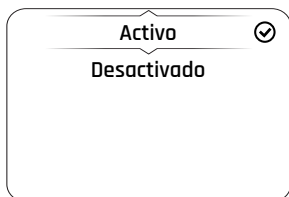

Para activar o desactivar el contador parcial 2:

- ▼ Desde el menú Config Parc., pulse el botón Arriba/Abajo para seleccionar Ver Parcial 2.
- ▼ Pulse el botón Derecha para ver las opciones disponibles.
- ▼ Pulse el botón Arriba/Abajo para seleccionar Activo o Desactivado.
- ▼ Pulse el botón Seleccionar para confirmar. Se mostrará una marca para indicar la opción seleccionada.

Menú de configuración de la pantalla

El menú Config Pantalla permite configurar las diferentes opciones de la pantalla de visualización.



Para acceder al menú de Config display:

- ▼ Desde el Menú Principal, pulse el botón Arriba/Abajo para seleccionar Config Pantalla.
- ▼ Pulse el botón Derecha para ver las opciones disponibles.
- ▼ Seleccione la opción requerida de la lista para acceder a la información relevante.

Configuración de la pantalla - Brillo

Se pueden elegir ocho niveles de opciones de brillo. El nivel 7 es la opción más brillante.

Para ajustar el brillo:

- ▼ Desde el menú Config Pantalla, pulse el botón Arriba/Abajo para seleccionar Brillo.
- ▼ Pulse el botón Derecha para ver las opciones disponibles.
- ▼ Presione el botón Arriba/Abajo hasta que se resalte la opción de brillo requerida.
- ▼ Pulse el botón Seleccionar para confirmar. Se mostrará una marca para indicar la opción seleccionada.

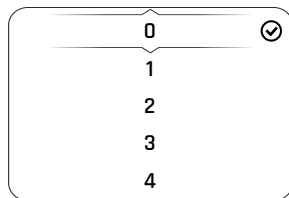

AVISO

Con luz solar brillante, los ajustes de bajo brillo se anularán para garantizar que los instrumentos pueden verse en todo momento.

Config display - Bandejas visibles

El menú Bandejas Visibles permite seleccionar los elementos visibles en la bandeja de información.

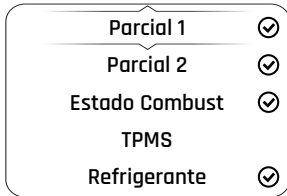

Para seleccionar el menú de la bandeja visible:

- ▼ Desde el menú Config Pantalla, pulse el botón Arriba/Abajo para seleccionar Bandejas Visibles.
- ▼ Pulse el botón Derecha para ver las opciones disponibles.
- ▼ Pulse el botón Arriba/Abajo hasta que resalte el elemento de la bandeja de información requerido.
- ▼ Pulse el botón Seleccionar para seleccionar/deseleccionar la bandeja de información.
- ▼ Un elemento de la bandeja de información con una marca al lado se mostrará en la bandeja de información. Un elemento de la bandeja de información sin una marca al lado no se mostrará en la bandeja de información.

Config Display - Indicador de cambio de marcha

El menú Cambio Marcha permite ajustar el indicador de cambio de marcha.

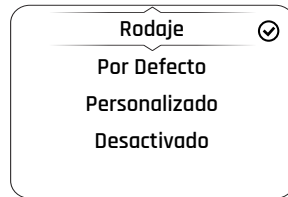

El umbral de velocidad del motor se puede definir y restablecer, y el indicador de cambio de marchas se puede desactivar. Una vez que el motor se ha rodado (a 1.600 km), la opción Rodaje se sustituya por una opción Por Defecto.

Para ajustar el umbral de velocidad del motor (RPM) para el indicador de cambio de marcha:

- ▼ En el menú Cambio Marcha, pulse el botón Arriba/Abajo para seleccionar Personalizado y pulse el botón Seleccionar para confirmar.

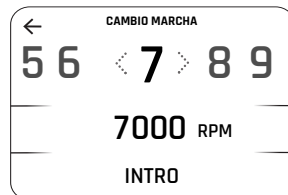

AVISO

Las rpm almacenadas previamente o predeterminadas se mostrarán inicialmente.

- ▼ Pulse el botón Abajo para resaltar los números.

INSTRUMENTOS

- ▼ Pulse el botón Izquierda/Derecha para desplazarse hasta el símbolo a borrar.
- ▼ Pulse el botón Seleccionar para borrar cada número.
- ▼ Pulse el botón Izquierda/Derecha para desplazarse por los números.
- ▼ Pulse el botón Seleccionar para confirmar el número. Los números distintos de '0' se sumarán en cientos, por ejemplo, '4' añadirá '400' cada vez que se seleccione.
- ▼ Una vez que haya completado el umbral de velocidad del motor (RPM), seleccione INTRO y pulse el botón Seleccionar para confirmar. La pantalla volverá a continuación a la pantalla anterior.

Para desactivar el indicador de cambio de marcha:

- ▼ Pulse el botón Arriba/Abajo para seleccionar Desactivado y pulse el botón Seleccionar para confirmar.

Configuración de la pantalla - Idioma

El menú Idioma permite utilizar el idioma preferido como idioma de la pantalla de instrumentos.



Para seleccionar el idioma requerido para la pantalla de instrumentos:

- ▼ Desde el menú Config Pantalla, pulse el botón Arriba/Abajo para seleccionar Idioma.
- ▼ Pulse el botón Derecha para ver las opciones disponibles.
- ▼ Presione el botón Arriba/Abajo hasta que se resalte la opción de idioma requerida.
- ▼ Pulse el botón Seleccionar para confirmar. Se mostrará una marca para indicar la opción seleccionada.

Configuración de la pantalla - Unidades

El menú Unidades permite seleccionar una unidad de medida preferida.

**Trident 660, Trident 800,
Tiger Sport 660, Tiger Sport 800 y
Tiger Sport 800 Tour**

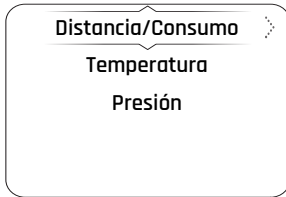

Daytona 660

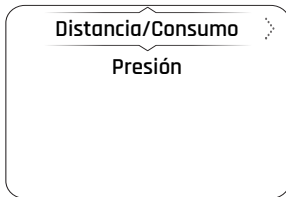

Todos los modelos

Para seleccionar las unidades de medida requeridas:

- ▼ Desde el menú Config Pantalla, pulse el botón Arriba/Abajo para seleccionar Unidades.
- ▼ Pulse el botón Derecha para ver las opciones disponibles.

Para cambiar la unidad de medida:

- ▼ Pulse el botón Arriba/Abajo para seleccionar la opción requerida.
- ▼ Pulse el botón Derecha para ver las opciones disponibles.

- ▼ Pulse el botón Arriba/Abajo hasta que resalte la unidad de medición requerida.
- ▼ Pulse el botón Seleccionar para confirmar. Se mostrará una marca para indicar la opción seleccionada.

Las opciones disponibles son:

Distancia/Consumo: Millas & MPG (UK), Millas & MPG (US), Km & L/100km, Km & Km/L.

Temperatura (si está presente): °C, °F.

Presión: PSI, Bar, kPa.

Configuración de la pantalla - Reloj

El menú Reloj permite ajustar el reloj a la hora local.

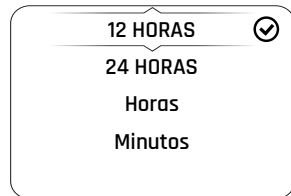

Para ajustar el reloj:

- ▼ Desde el menú Config Pantalla, pulse el botón Arriba/Abajo para seleccionar Reloj.
- ▼ Pulse el botón Derecha para ver las opciones disponibles.
- ▼ Pulse el botón Arriba/Abajo para seleccionar 12 HORAS o el reloj 24 HORAS y pulse el botón Seleccionar para confirmar. Se mostrará una marca para indicar la opción seleccionada.
- ▼ El reloj mostrará la hora en formato de 12 o 24 horas, dependiendo de la selección.

INSTRUMENTOS

Para ajustar la hora:

- ▼ Seleccione Horas y pulse el botón Derecha para mostrar la pantalla HORAS.



- ▼ Pulse el botón Abajo para resaltar los números.
- ▼ Pulse el botón Izquierda/Derecha para desplazarse hasta el símbolo a borrar.
- ▼ Pulse el botón Seleccionar para borrar cada número.
- ▼ Pulse el botón Izquierda/Derecha para desplazarse por los números y seleccionar la hora correcta en horas. Una vez que el número requerido esté resaltado, pulse el botón Seleccionar para confirmar. El número aparece a continuación. Repita este paso para seleccionar el siguiente número.
- ▼ Cuando el número de la hora esté correcto, seleccione INTRO y pulse el botón Seleccionar para confirmar. La pantalla volverá a continuación a la pantalla anterior.

Para ajustar los minutos:

Repita el procedimiento utilizado para configurar la hora seleccionando Minutos.

Configuración de la pantalla - Fecha

El menú Fecha permite ajustar la fecha y el formato de la fecha.

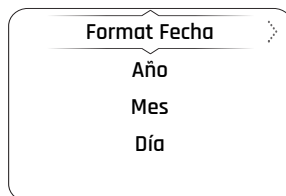

Para ajustar el formato de la fecha:

- ▼ Desde el menú Config Pantalla, pulse el botón Arriba/Abajo para seleccionar Fecha.
- ▼ Pulse el botón Derecha para ver las opciones disponibles.
- ▼ Pulse el botón Arriba/Abajo para seleccionar Format Fecha.
- ▼ Pulse el botón Derecha para ver las opciones disponibles.

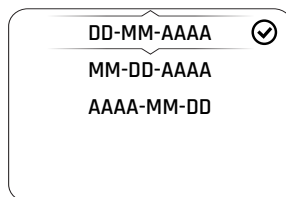

- ▼ Pulse el botón Arriba/Abajo para seleccionar la opción de formato de fecha deseada y pulse el botón Seleccionar para confirmar. Se mostrará una marca para indicar la opción seleccionada.

Para ajustar el año:

- ▼ Desde el menú Config Pantalla, pulse el botón Arriba/Abajo para seleccionar Fecha.
- ▼ Pulse el botón Derecha para ver las opciones disponibles.
- ▼ Pulse el botón Arriba/Abajo para seleccionar Año.
- ▼ Pulse el botón Derecha para mostrar la pantalla AJUSTAR AÑO.



- ▼ Pulse el botón Abajo para resaltar los números.
- ▼ Pulse el botón Izquierda/Derecha para desplazarse hasta el símbolo a borrar.
- ▼ Pulse el botón Seleccionar para borrar cada número.
- ▼ Pulse el botón Izquierda/Derecha para desplazarse por los números y seleccionar el primer número requerido del año de cuatro dígitos. Una vez que el número requerido esté resaltado, pulse el botón Seleccionar para confirmar. El número aparece a continuación. Repita el procedimiento hasta que se muestre el año requerido.
- ▼ Cuando el año esté correcto, seleccione INTRO y pulse el botón Seleccionar para confirmar. La pantalla volverá a continuación a la pantalla anterior.

Para configurar el mes:

- ▼ Desde el menú Config Pantalla, pulse el botón Arriba/Abajo para seleccionar Fecha.
- ▼ Pulse el botón Derecha para ver las opciones disponibles.
- ▼ Pulse el botón Arriba/Abajo para seleccionar Mes.
- ▼ Pulse el botón Derecha para mostrar la pantalla AJUSTAR MES.

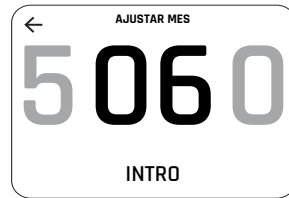

- ▼ Pulse el botón Abajo para resaltar los números.
- ▼ Pulse el botón Izquierda/Derecha para desplazarse por los números y seleccionar el mes requerido.
- ▼ Cuando el mes esté correcto, seleccione INTRO y pulse el botón Seleccionar para confirmar. La pantalla volverá a continuación a la pantalla anterior.

Para ajustar el día:

Repita el procedimiento utilizado para configurar el mes seleccionando Día.

Reiniciar a los valores predeterminados

La opción Reiniciar Todo permite reiniciar los elementos de visualización del menú principal al ajuste predeterminado.

Para reiniciar los elementos de visualización del menú principal:

- ▼ Desde el Menú Principal, pulse el botón Arriba/Abajo para seleccionar Reiniciar Todo.
- ▼ Pulse el botón Arriba/Abajo para seleccionar Confirmar o Cancelar. Pulse el botón Seleccionar para confirmar.

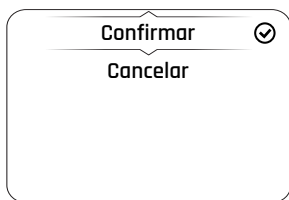

- ▼ Confirmar - Todos los ajustes y datos del menú principal se reiniciarán a los valores predeterminados de fábrica, incluyendo modos de conducción, contadores parciales, bandejas visibles, idioma, control de tracción y brillo de la pantalla.
- ▼ Cancelar - Los ajustes y los datos del menú principal no cambiarán y la pantalla volverá al nivel anterior.

Bluetooth®

Para obtener información sobre las funciones de Bluetooth®, consulte Manual de conectividad My Triumph en www.triumphtechnicalinformation.com/handbooks.

Índice

Controles.....	97
Control del acelerador	97
Conmutador de encendido/Bloqueo de dirección	98
Llave de contacto.....	99
Inmovilizador del motor	101
Regulador de la palanca de freno	101
Palanca del embrague.....	102
Conmutadores del lado derecho del manillar	102
Conmutadores del lado izquierdo del manillar	103
Botón de los puños calefactados (si están instalados)	107
Combustible	108
Repostaje.....	110
Tapón del depósito de combustible	111
Llenado del depósito de combustible.....	111
Control de crucero (si está instalado)	112
Activación del control de crucero.....	113
Desactivación del control de crucero.....	113
Control de tracción (TC).....	113
Control de tracción con giro optimizado (OCTC) (si está disponible).....	114
Ajustes del control de tracción.....	115
Sistema de supervisión de la presión de inflado de neumáticos (TPMS) (si está instalado)	116
Presiones de neumáticos	117
Pilas del sensor de presión de los neumáticos.....	119
Número de serie del sensor de presión de los neumáticos.....	119
Neumáticos de recambio.....	119

Caballetes	120
Caballete lateral.....	120
Caballete central (si está instalado).....	121
Clavijas del caballete central.....	121
Sillines.....	122
Cuidado del sillín.....	122
Cierre del sillín	122
Sillín - Retirada.....	123
Sillín - Instalación.....	124
Carenados	126
Carenados - Retirada	126
Carenados - Instalación.....	129
Sistemas de portaequipajes.....	132
Alforjas - Funcionamiento.....	132
Alforjas - Retirada.....	135
Alforjas - Instalación.....	136
Baúl para dos cascos - Funcionamiento.....	138
Baúl para dos cascos - Retirada.....	139
Baúl para dos cascos - Instalación.....	145
Baúl para dos cascos - Lubricación del mecanismo de liberación.....	147
Parabrisas (si está instalado).....	148
Manual del propietario y juego de herramientas	149
Rodaje.....	150
Comprobaciones de seguridad diarias.....	151

Controles

Control del acelerador

Un puño giratorio del acelerador electrónico controla la apertura y el cierre de las mariposas mediante el módulo de control electrónico del motor. El sistema no presenta cables de acción directa.

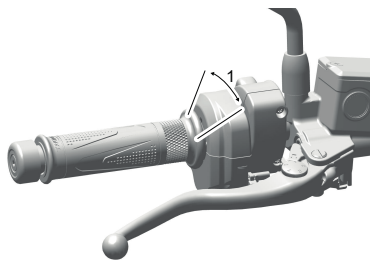

1. Posición de acelerador cerrado (se muestra Trident 660)

El puño del acelerador presenta resistencia a medida que se gira hacia atrás para abrir las mariposas. Al soltar el puño, volverá a la posición de acelerador cerrado por acción de su muelle de retorno interno, y las mariposas se cerrarán.

El usuario no puede realizar ajustes en el control del acelerador.

Si existe una anomalía en el control del acelerador, el indicador luminoso de anomalía (MIL) se encenderá y se dará una de las siguientes condiciones de motor:

- ▼ MIL encendido; RPM del motor y movimiento del acelerador limitados.
- ▼ MIL encendido; modo de funcionamiento limitado con el motor en estado de ralenti rápido solamente.
- ▼ MIL encendido; el motor no se pondrá en marcha.

Para todas las condiciones mencionadas, la avería debe ser revisada y corregida por una persona competente con conocimientos especializados y comprensión técnica sobre motocicletas, tal como un concesionario autorizado Triumph.

⚠ ADVERTENCIA

En caso de que se encienda el indicador luminoso de anomalía, reduzca la velocidad y no circule más tiempo del necesario. Un fallo de este tipo puede afectar al rendimiento del motor, las emisiones de gases de escape y el consumo de combustible.

La avería debe ser revisada y corregida por una persona competente con conocimientos especializados y comprensión técnica sobre motocicletas, tal como un concesionario autorizado Triumph.

La reducción del rendimiento del motor podría dar lugar a una condición de conducción peligrosa, causando la pérdida del control de la motocicleta, lo que podría provocar lesiones graves o la muerte.

INFORMACIÓN GENERAL

Uso de los frenos

Con aberturas pequeñas del acelerador (aproximadamente 20°), es posible usar los frenos y el acelerador al mismo tiempo.

Con una apertura grande del acelerador (superior a 20°), si se aplican los frenos durante más de dos segundos, los aceleradores se cerrarán y el régimen del motor se reducirá. Para volver al funcionamiento normal del acelerador, libere el control del acelerador, suelte los frenos y vuelva a abrir el acelerador.

Conmutador de encendido/Bloqueo de dirección

⚠ ADVERTENCIA

Por razones de protección y seguridad, gire siempre el encendido hasta la posición OFF o de estacionamiento (PARK) (si está disponible) y extraiga la llave de contacto cuando abandone la motocicleta.

Cualquier uso no autorizado de la motocicleta puede provocar la pérdida del control de la motocicleta, lo que podría provocar lesiones graves o la muerte.

⚠ ADVERTENCIA

Al colocar la llave en las posiciones de bloqueo o estacionamiento (si está disponible), la dirección se bloqueará.

Nunca gire la llave hasta las posiciones de bloqueo (LOCK) o de estacionamiento (PARK) (si está disponible) mientras la motocicleta está en movimiento, ya que esto haría que la dirección se bloquease.

Una dirección bloqueada puede provocar la pérdida del control de la motocicleta, lo que podría provocar lesiones graves o la muerte.

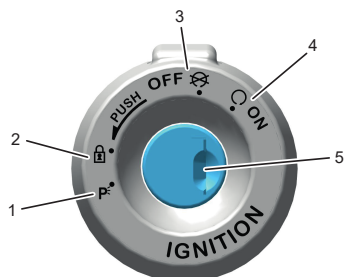

1. Posición de estacionamiento (PARK)
2. Posición de bloqueo (LOCK)
3. Posición de apagado (OFF)
4. Posición de contacto (ON)
5. Conmutador de encendido/Bloqueo de dirección

Funcionamiento del conmutador

Este conmutador se manipula mediante la llave de contacto y dispone de cuatro posiciones. Solo es posible retirar la llave del conmutador si este se encuentra en las posiciones de apagado (OFF), bloqueo (LOCK) o estacionamiento (PARK).

PARA BLOQUEAR: Gire la dirección hacia la izquierda, gire la llave hasta la posición de apagado (OFF), empuje y suelte la llave y a continuación gírela hasta la posición de bloqueo (LOCK).

ESTACIONAMIENTO: Gire la llave desde la posición de bloqueo hasta la posición de estacionamiento (PARK). La dirección permanecerá bloqueada.

AVISO

No deje el conmutador de encendido en la posición P (PARK) durante periodos de tiempo prolongados ya que se descargaría la batería.

Llave de contacto

ADVERTENCIA

Las llaves adicionales, llaveros/cadenas o elementos adheridos a la llave de encendido pueden interferir con la dirección.

Retire todas las llaves adicionales, llaveros u otros objetos de la llave de contacto antes de conducir la motocicleta.

Si no se siguen los consejos anteriores, se puede perder el control de la motocicleta, lo que podría provocar lesiones graves o la muerte.

AVISO

Las llaves adicionales, los llaveros u otros objetos acoplados a la llave de contacto podrían producir daños en los componentes pintados o pulidos de la motocicleta.

Retire todas las llaves adicionales, llaveros u otros objetos de la llave de contacto antes de conducir la motocicleta.

AVISO

Por motivos de seguridad, no guarde nunca la llave de repuesto en la propia motocicleta.

AVISO

Las funciones de la llave pueden verse interrumpidas por dispositivos electrónicos, fuentes de ruido eléctrico ambiental y objetos metálicos.

Evite almacenar y usar la llave cerca de los siguientes objetos:

- Postes de servicio eléctrico, postes de radio e infraestructura de distribución de energía
- Dispositivos de apertura de puertas de garaje
- Tarjetas de acceso o llaveros de identificación por radiofrecuencia (RFID)
- Metal, tarjeteros metálicos y artículos de aluminio
- Otras llaves electrónicas para vehículos
- En maletas o baúles
- Dispositivos de comunicación inalámbricos como teléfonos móviles, tabletas, ordenadores portátiles, sistemas de juego portátiles, reproductores de audio, radios y cargadores.

La llave de contacto, además de para el conmutador de encendido y el bloqueo de la dirección, se necesita para manipular el cierre del sillín y el tapón del depósito de combustible.

La motocicleta se entrega de fábrica junto con dos llaves de contacto que incorporan una pequeña etiqueta con su código. Tome nota de este código y guarde la llave de repuesto junto con la etiqueta en un lugar seguro (no en la propia motocicleta).

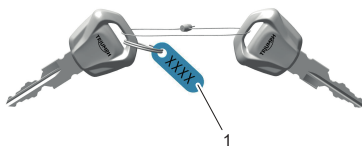

1. Etiqueta del código de llave

Las llaves de contacto incorporan un transpondedor que desactiva el inmovilizador del motor. Para garantizar que el inmovilizador funciona correctamente, tenga siempre solo una de las llaves de contacto cerca del conmutador de encendido. Si hay dos llaves de contacto cerca del conmutador de contacto, la señal entre el transpondedor y el inmovilizador del motor podría verse interrumpida. En tal caso, el inmovilizador del motor permanecerá activado hasta que no retire una de las llaves de contacto.

Siempre que precise llaves de contacto de repuesto, solicítelas a su concesionario autorizado Triumph, que es quien le entregará llaves de contacto de repuesto que se correspondan con el inmovilizador de su motocicleta.

Inmovilizador del motor

La carcasa del cilindro de encendido actúa como antena del inmovilizador del motor. Al girar el conmutador de encendido hasta la posición de apagado (OFF) y retirar la llave de contacto, el inmovilizador del motor se activará, consulte página 60. El inmovilizador del motor se desactiva cuando la llave de contacto está en el conmutador de encendido y se gira a la posición ON.

Regulador de la palanca de freno

ADVERTENCIA

No intente ajustar las palancas con la motocicleta en marcha, puesto que ello puede ocasionar la pérdida del control de la motocicleta.

Una vez ajustadas las palancas, conduzca la motocicleta por una zona despejada para familiarizarse con las nuevas distancias.

No preste su motocicleta a nadie, ya que esta persona podría cambiar la configuración de la palanca con respecto a aquella con la que usted está familiarizado, causando la pérdida del control de la motocicleta, lo que podría provocar lesiones graves o la muerte.

La palanca del freno dispone de un regulador de extensión. El regulador permite cambiar la distancia entre el manillar y la palanca de freno, con el fin de adaptarse a la extensión de las manos del piloto.

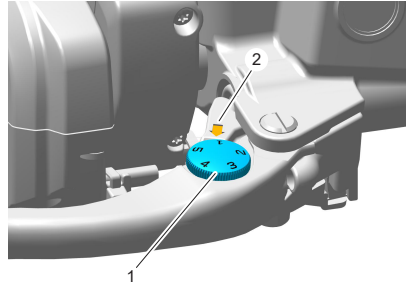

1. Ruedecilla del regulador (se muestra Trident 660)

2. Marca de flecha

- ▼ Empuje hacia delante la palanca del freno y gire la ruedecilla del regulador para hacer coincidir uno de los números correspondientes a las posiciones disponibles con la marca triangular situada en el soporte de la palanca.
- ▼ La distancia más corta desde la empuñadura a la palanca del freno en posición de reposo se obtiene en la posición cinco, mientras que la distancia más larga se obtiene en la posición uno.

Palanca del embrague

La palanca del embrague tiene una extensión fija. No es ajustable.

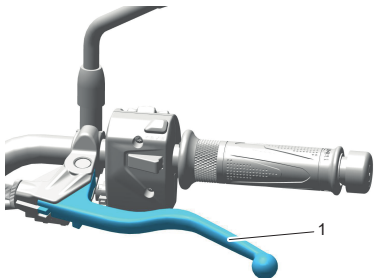

1. Palanca del embrague (se muestra Trident 660)

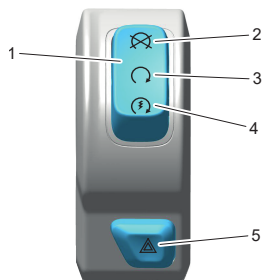
Conmutadores del lado derecho del manillar

1. Conmutador de arranque/parada del motor
2. Posición de parada (STOP)
3. Posición de funcionamiento (RUN)
4. Posición de arranque (START)
5. Botón de las luces de emergencia

Posición de parada (STOP)**AVISO**

Aunque la posición de parada (STOP) del conmutador de arranque/parada de motor apaga el motor, no desconecta todos los sistemas eléctricos, y por tanto podría causar alguna dificultad a la hora de volver a poner en marcha el motor debido a la eventual descarga de la batería. La práctica usual consiste en parar el motor utilizando únicamente el conmutador de encendido.

No deje el conmutador de encendido en posición de contacto (ON) a no ser que el motor esté en marcha ya que provocaría daños a los componentes eléctricos y descargaría la batería.

La posición de parada (STOP) sólo se debe usar en casos de emergencia. Si se da una situación de emergencia que requiere la parada del motor, ponga el conmutador de arranque/parada de motor en la posición de parada (STOP).

Posición de funcionamiento (RUN)

Para que la motocicleta funcione, el conmutador de encendido deberá estar en la posición de contacto (ON) y el conmutador de arranque/parada del motor deberá estar situado en la posición de funcionamiento (RUN).

Posición de arranque (START)

AVISO

El sistema de arranque no funcionará si el caballete lateral está bajado y hay una marcha engranada, incluso aunque tire de la palanca de embrague hacia el manillar.

La posición de arranque (START) acciona el sistema de arranque eléctrico. Para activar el sistema de encendido electrónico, debe tirar de la palanca del embrague hacia el manillar.

Botón de las luces de emergencia

Para encender o apagar las luces de emergencia, pulse y suelte el botón de las luces de emergencia.

El encendido debe estar conectado para que las luces de emergencia funcionen.

Las luces de emergencia permanecerán encendidas si el encendido se desconecta, hasta que vuelva a pulsarse de nuevo el botón de las luces de emergencia.

Conmutadores del lado izquierdo del manillar

Sin control de crucero, sin DRL

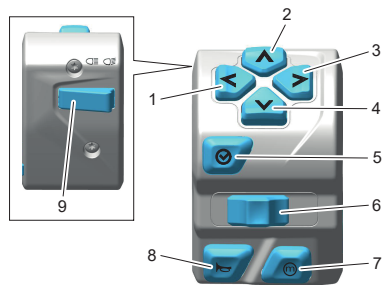

1. Botón Izquierda
2. Botón Arriba
3. Botón Derecha
4. Botón Abajo
5. Botón de selección
6. Conmutador del indicador de dirección
7. Botón MODE
8. Botón del claxon
9. Botón de las luces de carretera

INFORMACIÓN GENERAL

Con control de crucero, sin DRL

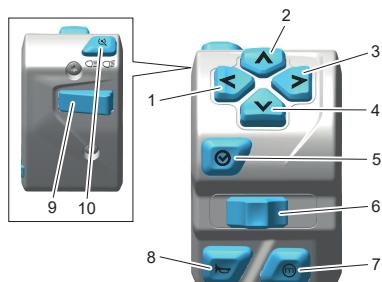

1. Botón Izquierda
2. Botón Arriba
3. Botón Derecha
4. Botón Abajo
5. Botón de selección
6. Conmutador del indicador de dirección
7. Botón MODE
8. Botón del claxon
9. Botón de las luces de carretera
10. Botón de control de crucero

Con control de crucero, con DRL

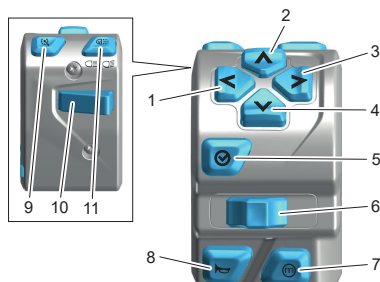

1. Botón Izquierda
2. Botón Arriba
3. Botón Derecha
4. Botón Abajo
5. Botón de selección
6. Conmutador del indicador de dirección
7. Botón MODE
8. Botón del claxon
9. Botón de control de crucero
10. Botón de las luces de carretera
11. Botón de las luces de conducción diurna (DRL)

Botones de navegación

Los botones de navegación se utilizan para activar las siguientes funciones de los instrumentos:

- ▼ Arriba - Desplazar el menú de abajo a arriba
- ▼ Abajo - Desplazar el menú de arriba a abajo
- ▼ Izquierda - Desplazar el menú hacia la izquierda
- ▼ Derecha - Desplazar el menú hacia la derecha.

Conmutador del indicador de dirección

Cuando el conmutador del indicador de dirección se empuja hacia la derecha o hacia la izquierda, los indicadores de dirección correspondientes parpadearán.

Los indicadores de dirección se pueden cancelar manualmente. Para cancelar los indicadores de dirección de forma manual, pulse y suelte el conmutador del indicador de dirección en la posición central.

Los indicadores con autocancelación se pueden activar en la función Configuración de la motocicleta en la pantalla, consulte página 85.

Cuando se está en el modo de autocancelación automática y si la motocicleta se detiene por cualquier motivo, los indicadores parpadearán durante el tiempo y la distancia restantes, salvo que el conductor los cancele manualmente.

Botón MODE

Al pulsar y soltar el botón Modo, se activará la pantalla del modo de conducción. Al pulsar más veces el botón MOD0, el menú se desplazará por los modos de conducción disponibles, consulte página 75.

Botón del claxon

Al pulsar el botón del claxon con el conmutador de encendido en la posición de contacto (ON), sonará el claxon.

Botón de las luces de carretera

Al pulsar el botón de las luces de carretera, se encenderá la luz de carretera. Cada pulsación del botón cambiará entre la luz de cruce y la luz de carretera.

Si la motocicleta está equipada con luces de conducción diurna, el botón de las luces de carretera tiene una funcionalidad adicional.

Si las DRL están encendidas, mantenga pulsado el botón de las luces de carretera para encender las luces de carretera. Ésta permanecerá encendida mientras el botón se mantenga pulsado, y se apagará al soltar el botón.

El faro delantero se encenderá cuando el conmutador de encendido esté en la posición de contacto (ON). El faro se apagará al pulsar el botón de arranque hasta que el motor se ponga en marcha.

Este modelo no dispone de conmutador de encendido y apagado de luces. La luz de posición, la luz trasera y la luz de la placa de matrícula se encienden automáticamente al girar el conmutador de encendido a la posición de contacto (ON).

Este modelo no dispone de función de señalización de adelantamiento.

Botón de control de crucero (si está instalado)

Al pulsar el botón del control de crucero, el control de crucero se sitúa en espera (indicador ámbar). Una segunda pulsación del botón activará el control de crucero (indicador verde).

Para apagar el indicador ámbar, mantenga pulsado el botón de control de crucero durante tres segundos.

El control de crucero puede activarse o desactivarse en cualquier momento, pero no puede activarse hasta que se cumplan ciertas condiciones. Para obtener más información, consulte página 112.

Botón de las luces de conducción diurna (DRL) automáticas (si están instaladas)

ADVERTENCIA

No conduzca más tiempo del necesario con condiciones de iluminación ambiental deficientes con las luces de conducción diurna (DRL) en uso.

Si se conduce con las DRL en la oscuridad, en túneles o en zonas con poca luz ambiental se puede reducir la visibilidad del conductor o deslumbrar a otros usuarios de la carretera.

Deslumbrar a otros usuarios de la carretera o la reducción de visibilidad con niveles bajo de luz ambiental puede provocar la pérdida del control de la motocicleta, lo que podría provocar lesiones graves o la muerte.

AVISO

Durante el día, las luces de conducción diurna mejoran la visibilidad de la motocicleta para otros usuarios de la carretera.

Las luces de cruce deben utilizarse en cualquier otro caso, salvo que las condiciones de la carretera permitan utilizar las luces de carretera.

Al conectar el encendido, se activa la característica de luces de conducción diurna (DRL) automáticas. En este modo, el faro cambia automáticamente entre DRL y luz de cruce en función de la luminosidad ambiente.

Cuando se pulsa el botón de DRL automáticas, se enciende la luz de cruce.

El indicador luminoso de DRL se encenderá en el panel de instrumentos cuando las DRL estén encendidas.

Para encender las DRL automáticas, pulse de nuevo el botón.

Botón de los puños calefactados (si están instalados)

Los puños calefactados solo funcionarán con el motor en marcha.

Si los puños calefactados están activados, el símbolo de los puños calefactados aparecerá en la pantalla y se mostrará el nivel de calor seleccionado.

Hay tres niveles de calor: bajo, medio y alto. Se indica mediante los diferentes colores de los símbolos mostrados en la pantalla.

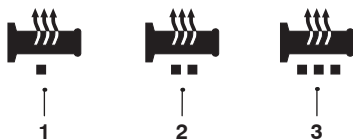

1. Símbolo de calor bajo (amarillo)
2. Símbolo de calor medio (naranja)
3. Símbolo de calor alto (rojo)

Para obtener las mayores ventajas en condiciones de frío, desde la posición de apagado pulse una vez el botón para ajustar el calor alto inicialmente y, a continuación, reduzca el nivel de calor pulsando de nuevo el botón para un ajuste de calor bajo cuando los puños se hayan calentado.

Para apagar los puños calefactados, pulse y suelte el botón hasta que ya no aparezca el símbolo de los puños calefactados en la pantalla.

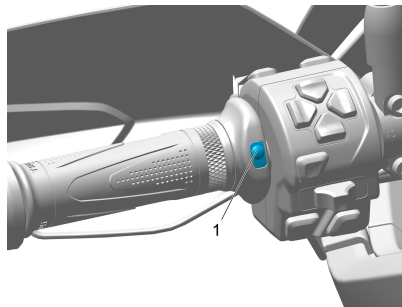

1. Botón de los puños calefactados

Corte por baja tensión de alimentación

Si se detecta baja tensión, los puños calefactados se apagarán. Los puños calefactados no volverán a funcionar hasta que la tensión aumente hasta un nivel seguro.

Los puños calefactados no se volverán a encender automáticamente incluso si la tensión aumenta hasta un nivel seguro. Debe pulsarse nuevamente el botón de los puños calefactados de forma manual para activar los puños calefactados.

Combustible



La clasificación del combustible requerida para la motocicleta se indica en la sección de Especificaciones correspondiente. Compruebe siempre que se esté usando la clasificación del combustible correcta antes de llenar el depósito.

Las motocicletas Triumph han sido diseñadas para el consumo de combustible sin plomo. El uso de un combustible adecuado propiciará el rendimiento óptimo del motor.

La clasificación del combustible se describe como octanaje de investigación (RON) u octanaje de motor (MON), u octanaje del Comité del coste de vida (CLC) o de índice antidetonación (AKI) $(R+M)/2$.

En Norteamérica, la normativa federal exige que los surtidores que suministran gasolina sin plomo lleven la indicación "SIN PLOMO" y que aparezca también el octanaje CLC o AKI. Estas clasificaciones son una media del RON y el MON.

Etanol

En Europa, las motocicletas Triumph son compatibles con el combustible sin plomo Etanol E5 y E10 (5% y 10% de etanol).

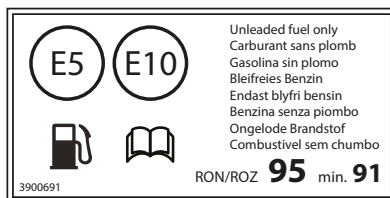

Se muestra la etiqueta de clasificación del combustible 91 RON

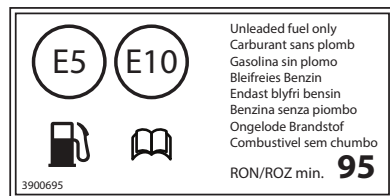

Se muestra la etiqueta de clasificación del combustible 95 RON

En el resto de mercados, se puede usar etanol hasta E25 (25% de etanol).

Calibración del motor

En algunas circunstancias puede ser necesaria la calibración del motor. Esta operación debe ser realizada por una persona competente con conocimientos especializados y comprensión técnica de motocicletas, tal como un concesionario autorizado Triumph.

AVISO

La motocicleta se puede dañar de manera permanente si se circula con la clasificación del combustible incorrecta o con una calibración del motor incorrecta.

Asegúrese siempre de que el combustible utilizado tiene la clasificación y la calidad correctas.

Los daños causados por el uso de un combustible incorrecto o por una calibración del motor incorrecta no se consideran un defecto de fabricación y no están cubiertos por la garantía.

AVISO

En muchos países, el sistema de escape de este modelo dispone de un convertidor catalítico que contribuye a la reducción de los niveles de emisión de humos.

y además dañará el convertidor catalítico. Además, si el nivel de combustible alcanzase límites muy bajos o llegara a agotarse, el convertidor catalítico podría sufrir daños irreversibles.

Asegúrese siempre de disponer del combustible suficiente para cubrir el trayecto previsto.

AVISO

El uso de gasolina con plomo es ilegal en algunos países, estados o áreas.

AVISO

Si con el motor funcionando a una velocidad uniforme y carga normal se aprecian detonaciones (golpes o sonidos metálicos), cambie de marca de gasolina o utilice gasolina de octanaje más alto.

Gasolina oxigenada

Para ayudar al cumplimiento de los estándares medioambientales, en algunas zonas de EE.UU. se utiliza gasolina oxigenada, que contribuye a reducir las emisiones nocivas. Estas gasolinas son una mezcla de gasolina convencional y otro compuesto, tal como alcohol. Esta motocicleta Triumph proporcionará un mejor rendimiento al utilizar gasolina sin plomo. No obstante, deberán tenerse en cuenta las siguientes indicaciones al utilizar carburantes oxigenados.

Etanol

El combustible de etanol es una mezcla de un 10% de etanol y un 90% de gasolina, al cual a veces también se le aplican las denominaciones 'gasohol', 'etanol enriquecido' o 'combustible con etanol'. Este combustible puede utilizarse en su motocicleta Triumph.

MTBE (metil terbutil éter)

El uso de gasolinas con un contenido de hasta un 15% de MTBE (metil terbutil éter) está permitido en esta motocicleta Triumph.

Metanol

Los combustibles que contengan metanol no deben utilizarse, puesto que los componentes del sistema de combustible pueden dañarse al entrar en contacto con el metanol.

AVISO

Debido a la por lo general mayor volatilidad de los combustibles oxigenados, el arranque, la respuesta del motor y el consumo de combustible pueden verse afectados negativamente por el uso de este tipo de combustible. En caso de observar alguno de esos síntomas, utilice combustible sin plomo normal en la motocicleta.

Repostaje

ADVERTENCIA

Con el fin de reducir al mínimo los riesgos asociados al repostaje de combustible, observe siempre las siguientes instrucciones de seguridad:

- La gasolina es altamente inflamable y puede explotar en determinadas circunstancias. Ponga el conmutador de encendido en posición de apagado (OFF) siempre que llene el depósito de combustible.
- No fume.
- No utilice teléfonos móviles.
- Asegúrese de que el área en donde realiza el llenado esté bien ventilada y de que no exista ninguna llama o fuente de chispas, incluido cualquier aparato que disponga de llama piloto.
- Preste mucha atención y permanezca alerta mientras reposta.
- Al llenar el depósito evite que el nivel del combustible alcance la boca de llenado del depósito. El calor del sol o de otras fuentes puede hacer que el combustible se expanda y rebose, constituyendo un peligro de incendio.
- Una vez realizada la operación de repostaje, asegúrese siempre de cerrar correctamente el tapón del depósito.
- Debido a la alta inflamabilidad de la gasolina, el incumplimiento de las instrucciones de seguridad anteriores, así como cualquier fuga o derrame de combustible, generará un riesgo de incendio que podría causar daños a la propiedad, lesiones graves e incluso la muerte.

AVISO

Evite llenar el depósito bajo la lluvia o si hay mucho polvo en el aire, ya que estos elementos podrían contaminar el combustible.

Un combustible contaminado podría causar daños a los componentes del sistema de combustible.

Tapón del depósito de combustible

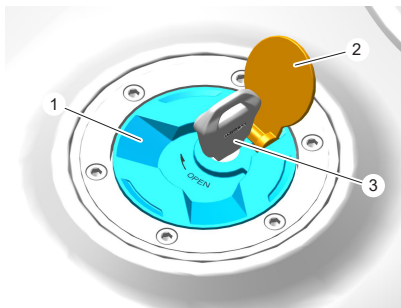

1. Tapón del depósito de combustible (se muestra la Trident 660)
2. Cubierta del tapón del depósito de combustible
3. Llave

Para abrir el tapón del depósito de combustible:

- ▼ Levante la cubierta del tapón del depósito de combustible.
- ▼ Introduzca la llave en la cerradura del tapón del depósito de combustible y gire la llave en sentido horario.
- ▼ Retire el tapón y la llave del depósito de combustible.

Para cerrar y bloquear el tapón del depósito de combustible:

- ▼ Sustituya el tapón del depósito de combustible con la llave introducida y presione hacia abajo hasta que la cerradura encaje en su lugar.
- ▼ Retire la llave y cierre el tapón del depósito de combustible.

AVISO

El cierre del tapón del depósito de combustible sin la llave puesta provocará daños en el tapón, el depósito y el mecanismo de cierre.

Llenado del depósito de combustible

Llene el depósito lentamente para evitar posibles derrames. No rebase nunca la parte inferior de la boca de llenado del depósito. De esta manera dejará un espacio para el aire suficiente para permitir una eventual expansión del combustible contenido en el depósito por causa del calor del motor o de la exposición directa a la luz solar.

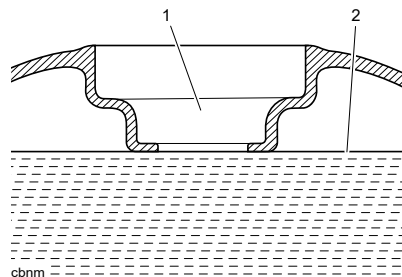

1. Boca de llenado de combustible
2. Nivel máximo de combustible

Una vez realizada la operación de repostaje, asegúrese siempre de cerrar correctamente el tapón del depósito.

Control de crucero (si está instalado)

⚠ ADVERTENCIA

El control de crucero debe usarse únicamente en circunstancias en las que pueda circular con seguridad y a una velocidad estable.

El control de crucero no debe usarse en tráfico denso o en carreteras con curvas cerradas o ciegas o con firme resbaladizo.

Si no se siguen los consejos anteriores, se puede perder el control de la motocicleta, lo que podría provocar lesiones graves o la muerte.

⚠ ADVERTENCIA

Esta motocicleta debe conducirse siempre dentro de los límites de velocidad legales establecidos para la carretera por la que se circule.

La conducción de una motocicleta a alta velocidad puede resultar peligrosa, ya que el tiempo de reacción disponible ante cualquier peligro se reduce considerablemente a alta velocidad.

Aminore la velocidad siempre que se encuentre en condiciones potencialmente peligrosas tales como una climatología adversa o tráfico intenso.

Si no se siguen los consejos anteriores, se puede perder el control de la motocicleta, lo que podría provocar lesiones graves o la muerte.

AVISO

El control de crucero no funcionará si existe alguna anomalía en el ABS y la luz de advertencia del ABS está encendida.

El botón del control de crucero está ubicado en el grupo de instrumentos izquierdo y puede manipularse con un movimiento mínimo del conductor.

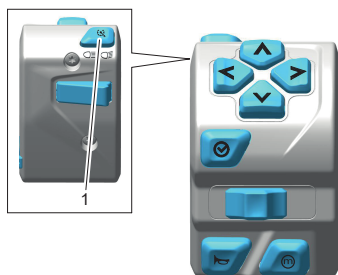

1. Botón del control de crucero (sin DRL)

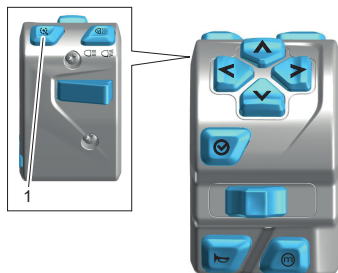

1. Botón del control de crucero (con DRL)

El control de crucero puede activarse o desactivarse en cualquier momento, pero no puede activarse hasta que se cumplan todas las condiciones descritas en página 113.

Activación del control de crucero

Deben cumplirse las siguientes condiciones para activar el control de crucero:

- ▼ La motocicleta debe circular a una velocidad entre 30 y 160 km/h.
- ▼ La motocicleta debe estar en la 2ª marcha o superior.

Para activar el control de crucero:

- ▼ Pulse el botón de control de crucero para encender el sistema del control de crucero. El indicador luminoso del control de crucero se mostrará en ámbar indicando que el control de crucero está en espera.
- ▼ Cuando se alcance la velocidad de crucero requerida, pulse el botón del control de crucero otra vez para activar el control de crucero. La luz del control de crucero se mostrará en verde indicando que el control de crucero está activo.

Desactivación del control de crucero

El control de crucero puede desactivarse aplicando uno de los siguientes métodos:

- ▼ Gire el puño giratorio del acelerador completamente hacia delante.
- ▼ Aplique la palanca del embrague.
- ▼ Accione el freno delantero o trasero.
- ▼ Incremente la velocidad accionando el acelerador durante más de un segundo.

Al desactivarlo, el indicador luminoso del control de crucero se mostrará en color ámbar.

Control de tracción (TC)

ADVERTENCIA

Los sistemas de control de tracción y control de tracción con giro optimizado no son sustitutos de una conducción apropiada a través de la superficie vige y con las condiciones meteorológicas existentes. Los sistemas no pueden evitar la pérdida de tracción debido a: velocidad excesiva al tomar curvas, acelerar con un ángulo de inclinación pronunciado y frenar.

El control de tracción o el control de tracción con giro optimizado no puede evitar el deslizamiento de la rueda delantera.

Si no se siguen los consejos anteriores, se puede perder el control de la motocicleta, lo que podría provocar lesiones graves o la muerte.

AVISO

El control de tracción no funcionará si el ABS presenta alguna anomalía. Las luces de advertencia del ABS, el control de tracción y el MIL se iluminarán.

INFORMACIÓN GENERAL

El control de tracción (TC) es un sistema que ayuda a mantener la tracción al acelerar en superficies húmedas/resbaladizas. Si los sensores detectan que la rueda trasera está perdiendo tracción (está deslizándose), el sistema de control de tracción entrará en acción y modificará la potencia del motor hasta restablecer la tracción a la rueda trasera.

El indicador luminoso del control de tracción parpadeará mientras el sistema esté actuando, y puede que el conductor note un cambio en el sonido del motor.

Control de tracción con giro optimizado (OCTC) (si está disponible)

Todos los modelos excepto Daytona 660

El control de tracción con giro optimizado (OCTC) es un sistema diseñado para proporcionar al piloto un mayor control si se activa el control de tracción (TC) mientras la motocicleta toma una curva en posición inclinada.

El sistema monitoriza constantemente el ángulo de inclinación de la motocicleta y adapta el nivel de intervención del control de tracción mantener la tracción de la rueda trasera durante el giro.

! ADVERTENCIA

Si el sistema de control de tracción (TC) no funciona, tenga cuidado al acelerar y tomar curvas en firmes mojados o resbaladizos para evitar que la rueda trasera patine.

En caso de que se produzca un fallo, además de la luz de advertencia de TC desactivado también se encenderá el indicador luminoso de anomalía del sistema de gestión del motor y/o la luz de advertencia del ABS.

En caso de que alguna de las luces de advertencia anteriores se encienda, no circule más tiempo del estrictamente necesario. Póngase en contacto con una persona competente con conocimientos especializados y comprensión técnica de motocicletas, tal como un concesionario autorizado Triumph.

La aceleración y los giros bruscos pueden hacer que la rueda trasera patine, causando la pérdida del control de la motocicleta, lo que podría provocar lesiones graves o la muerte.

ADVERTENCIA

Si se produce un fallo en el sistema de control de tracción con giro optimizado (OCTC), la luz de advertencia de TC desactivado se encenderá y se mostrará un mensaje en la pantalla.

El sistema TC seguirá funcionando pero sin la función de giro optimizado, siempre que:

- No haya otros fallos en el sistema TC.
- El conductor NO haya desactivado el TC (consulte Configuración de la motocicleta en página 85).

Tenga cuidado al acelerar y tomar curvas en firmes mojados o resbaladizos para evitar que la rueda trasera patine.

En caso de que se produzca un fallo, además de la luz de advertencia de TC desactivado también se encenderá el indicador luminoso de anomalía del sistema de gestión del motor y/o la luz de advertencia del ABS.

En caso de que alguna de las luces de advertencia anteriores se encienda, no circule más tiempo del estrictamente necesario. La avería debe ser revisada y corregida por una persona competente con conocimientos especializados y comprensión técnica sobre motocicletas, tal como un concesionario autorizado Triumph.

La aceleración y los giros bruscos pueden hacer que la rueda trasera patine, causando la pérdida del control de la motocicleta, lo que podría provocar lesiones graves o la muerte.

AVISO

El control de tracción con giro optimizado no funcionará si el sistema ABS presenta alguna anomalía. En esta situación, las luces de advertencia del ABS, el TC y el MIL se iluminarán.

Para obtener todos los detalles del funcionamiento de la luz de advertencia de TC desactivado y sus mensajes de advertencia de los instrumentos asociados, consulte página 62.

Ajustes del control de tracción

ADVERTENCIA

No intente ajustar el control de tracción mientras la motocicleta está en movimiento.

Ajustar el control de tracción mientras conduce la motocicleta es peligroso.

Si no se siguen los consejos anteriores, se puede perder el control de la motocicleta, lo que podría provocar lesiones graves o la muerte.

⚠ ADVERTENCIA

Si el control de tracción está desactivado, la motocicleta podrá conducirse con normalidad pero sin control de tracción.

En esta situación, acelerar demasiado sobre superficies mojadas o resbaladizas puede hacer que la rueda trasera patine.

Si no se siguen los consejos anteriores, se puede perder el control de la motocicleta, lo que podría provocar lesiones graves o la muerte.

El sistema de control de tracción puede desactivarse de la manera descrita en Config Moto en página 85, o ajustarse a las condiciones descritas en Configuración del modo de conducción en página 83.

Al desactivar el control de tracción, se encenderá la luz de advertencia de TC desactivado.

El control de tracción se activa de manera predeterminada después de apagar y volver a conectar el encendido.

Sistema de supervisión de la presión de inflado de neumáticos (TPMS) (si está instalado)**⚠ ADVERTENCIA**

No se debe omitir la comprobación diaria de la presión de los neumáticos debido a la instalación del sistema de supervisión de presión de inflado de los neumáticos (TPMS).

El TPMS no debe utilizarse como manómetro para ajustar la presión de los neumáticos.

Para que la presión de inflado de los neumáticos sea correcta, esta debe comprobarse siempre con los neumáticos fríos y utilizando para ello un manómetro para neumáticos preciso.

El uso del sistema de supervisión de presión de inflado de los neumáticos (TPMS) para ajustar la presión de inflado de los neumáticos puede dar lugar a un inflado incorrecto de los mismos, con el consiguiente riesgo de pérdida del control de la motocicleta, lo que podría provocar lesiones graves o la muerte.

AVISO

El sistema de supervisión de presión de inflado de los neumáticos (TPMS) está disponible como un accesorio opcional y debe ser instalado por una persona competente con conocimientos especializados y conocimientos técnicos en motocicletas, tal como un concesionario autorizado Triumph.

La pantalla del TPMS en los instrumentos solo se activará una vez instalado el sistema.

Tanto el neumático delantero como el trasero incorporan sensores de presión de inflado de los neumáticos. Estos sensores miden la presión del aire en el interior del neumático y transmiten ese dato a los instrumentos. Los sensores no transmitirán información sobre la presión hasta que la motocicleta no circule a más de 20 km/h. Mientras no se reciba información sobre la presión de los neumáticos, el área de visualización correspondiente mostrará dos guiones.

Una etiqueta adherida a la llanta indicará la posición del sensor de la presión del neumático, que se encuentra cerca de la válvula.

Presiones de neumáticos**⚠ ADVERTENCIA**

El sistema de supervisión de la presión de inflado de neumáticos (TPMS) no debe utilizarse como manómetro para neumáticos al ajustar la presión de inflado de los neumáticos.

Para que la presión de inflado de los neumáticos sea correcta, esta debe comprobarse siempre con los neumáticos fríos y utilizando para ello un manómetro para neumáticos preciso.

El uso del sistema de supervisión de presión de inflado de los neumáticos (TPMS) para ajustar la presión de inflado de los neumáticos puede dar lugar a un inflado incorrecto de los mismos, con el consiguiente riesgo de pérdida del control de la motocicleta, lo que podría provocar lesiones graves o la muerte.

AVISO

No utilice líquido antipinchazos ni ningún otro elemento que pueda obstruir el flujo de aire hacia los orificios del sensor del TPMS. cualquier bloqueo en el orificio de presión de aire del sensor de TPMS durante el funcionamiento causará el bloqueo del sensor, produciendo daños irreparables en el conjunto del sensor del TPMS.

Los daños causados por el uso de líquido antipinchazos o un mantenimiento incorrecto no se consideran un defecto de fabricación y no serán cubiertos por la garantía.

Los neumáticos siempre deben ser instalados por una persona competente con conocimientos especializados y comprensión técnica de motocicletas, tal como un concesionario autorizado Triumph. Es importante informarles que los sensores de presión de los neumáticos están instalados en las ruedas antes de retirar los neumáticos.

AVISO

Una etiqueta adherida a la llanta indica la posición del sensor de la presión del neumático.

Es preciso tener cuidado de no dañar los sensores de presión de inflado al sustituir los neumáticos.

Los neumáticos siempre deben ser instalados por una persona competente con conocimientos especializados y comprensión técnica de motocicletas, tal como un concesionario autorizado Triumph. Es importante informarles que los sensores de presión de los neumáticos están instalados en las ruedas antes de retirar los neumáticos.

Las presiones de inflado de los neumáticos mostradas en el panel de instrumentos corresponden a la presión de inflado real del neumático en el momento de seleccionar el visor. Es posible que este dato difiera del dato mostrado cuando los neumáticos estaban fríos, porque durante la conducción los neumáticos se calientan y hacen que el aire en su interior se expanda y la presión de inflado aumente. Las presiones de inflado en frío especificadas por Triumph tienen en cuenta este hecho.

Las presiones de inflado de los neumáticos solo deben ajustarse con los neumáticos fríos y utilizando para ello un manómetro para neumáticos adecuado. La pantalla de la presión de inflado de los neumáticos en los instrumentos no debe utilizarse al ajustar la presión de inflado de los neumáticos. Para obtener las presiones recomendadas para los neumáticos, consulte la sección Especificaciones.

Pilas del sensor de presión de los neumáticos

Cuando la tensión de la pila de un sensor de presión sea baja, se mostrará un mensaje en la pantalla de instrumentos, y el símbolo o mensaje del TPMS indicará a qué sensor pertenece la pila con una baja tensión.

Si las pilas están completamente agotadas, la pantalla de instrumentos mostrará únicamente guiones, la luz roja de advertencia del TPMS estará encendida y el símbolo del TPMS parpadeará de forma continua.

Póngase en contacto con una persona competente con conocimientos especializados y comprensión técnica de motocicletas, tal como un concesionario autorizado Triumph, para sustituir el sensor y registrar el nuevo número de serie en los espacios proporcionados en el Manual de Taller de la motocicleta.

Con el conmutador de encendido activado, si el símbolo del TPMS parpadea continuamente o la luz de advertencia del TPMS permanece encendida, quiere decir que hay una avería en el sistema TPMS. La avería debe ser revisada y corregida por una persona competente con conocimientos especializados y comprensión técnica sobre motocicletas, tal como un concesionario autorizado Triumph.

Número de serie del sensor de presión de los neumáticos

El número de serie del sensor de presión del neumático se encuentra impreso en una etiqueta adherida al sensor. Es posible que se le solicite este número a efectos de mantenimiento o diagnóstico.

Si se va a instalar en la motocicleta el sistema de supervisión de la presión de inflado de los neumáticos, asegúrese de registrar los números de serie de los sensores de presión de los neumáticos delantero y trasero en los espacios proporcionados en el Manual de Taller de la motocicleta.

Neumáticos de recambio

Cuando sustituya los neumáticos, póngase en contacto con una persona competente con conocimientos especializados y comprensión técnica de motocicletas, tal como un concesionario autorizado Triumph, para instalar los neumáticos. Asegúrese de informar de que hay sensores de presión de los neumáticos instalados en las ruedas.

Caballetes

Caballete lateral

⚠ ADVERTENCIA

La motocicleta dispone de un sistema de bloqueo que evita que pueda circular con el caballete lateral bajado.

Nunca intente conducir con el caballete lateral bajado ni interfiera con el mecanismo de enclavamiento, ya que esto provocará una condición de conducción peligrosa.

Si no se siguen los consejos anteriores, se puede perder el control de la motocicleta, lo que podría provocar lesiones graves o la muerte.

⚠ PRECAUCIÓN

No se apoye, no se siente ni se suba a la motocicleta cuando esté apoyada en el caballete lateral.

Esto puede provocar la caída de la motocicleta o causar graves daños al caballete lateral o al bastidor de la motocicleta.

El incumplimiento de los consejos anteriores podría provocar lesiones leves o moderadas.

La motocicleta dispone de un caballete lateral para su estacionamiento.

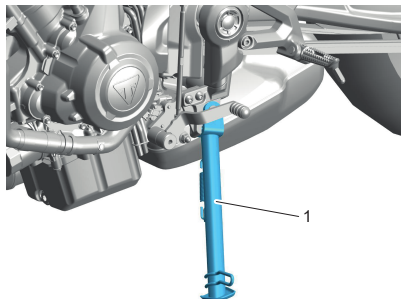

1. Caballete lateral (se muestra la Trident 660)

Cuando utilice el caballete lateral, gire siempre el manillar de la motocicleta completamente hacia la izquierda y deje engranada la primera marcha.

Siempre que utilice el caballete lateral, antes de sentarse en la motocicleta asegúrese de que éste está completamente subido.

Para obtener las instrucciones para un estacionamiento seguro, consulte la sección Cómo conducir la motocicleta.

Caballote central (si está instalado)

AVISO

No utilice nunca como asidero los paneles de la carrocería o el sillín para colocar la motocicleta sobre el caballote central, ya que podría dañarlos.

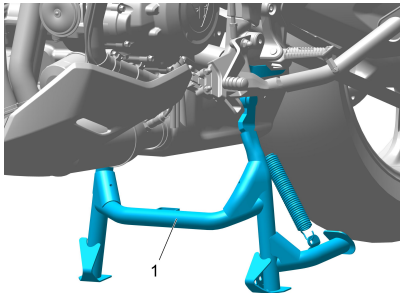

1. Caballote central

Para subir la motocicleta sobre el caballote central, pise con firmeza sobre el estribo del caballote y a continuación levante la motocicleta empujándola hacia atrás usando el soporte trasero como asidero.

Para obtener las instrucciones para un estacionamiento seguro, consulte la sección Cómo conducir la motocicleta.

Clavijas del caballote central

Tiger Sport 800 únicamente

AVISO

En esta motocicleta no deben instalarse clavijas del caballote central.

Es posible que la clavija del caballote central entre en contacto con el silenciador de escape, causando daños tanto al silenciador como a la clavija del caballote central.

Recomendamos instalar el kit opcional de caballote central de los accesorios Triumph, disponible en su concesionario autorizado Triumph.

Si se va a utilizar un caballote central, debe ser del tipo que soporta el brazo basculante desde la parte inferior.

Sillines

Cuidado del sillín

Para obtener información sobre la limpieza del sillín, consulte página 270.

Cierre del sillín

⚠ ADVERTENCIA

Para evitar que el sillín pueda salirse de su sitio con la motocicleta en marcha, agarre el sillín una vez colocado y tire de él hacia arriba con firmeza.

Si el sillín no está bien sujeto, se soltará del cierre.

Un sillín suelto o desprendido puede provocar la pérdida del control de la motocicleta, lo que podría provocar lesiones graves o la muerte.

AVISO

La motocicleta no debe conducirse con la llave en el cierre del sillín.

Bloquee siempre el sillín y retire la llave antes de conducir la motocicleta.

El cierre del sillín se encuentra en el lado izquierdo de la motocicleta, en la zona del bastidor situada bajo el sillín.

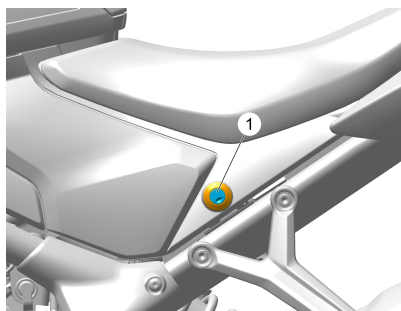

1. Cierre del sillín (se muestra la Trident 660)

El sillín se puede retirar para acceder a la batería y los fusibles.

Sillín - Retirada

⚠ ADVERTENCIA

Asegúrese de que la motocicleta esté estable y se encuentre convenientemente apoyada.

No apoye la motocicleta sobre ningún componente auxiliar, el sistema de escape o cualquier otra parte no estructural del chasis de la motocicleta.

Apoyar correctamente la motocicleta ayudará a evitar que se caiga.

El incumplimiento de los consejos anteriores podría provocar lesiones graves o la muerte.

AVISO

Para evitar dañar los asientos o sus cubiertas, se debe tener cuidado de no dejar caer los asientos.

No apoye los asientos en la motocicleta ni en cualquier superficie que pueda dañar los asientos o las cubiertas. En su lugar, coloque los sillines, con la cubierta mirando hacia arriba, sobre una superficie plana y limpia cubierta por un paño suave.

No coloque sobre los asientos ningún objeto que pueda producir daños o manchas en las cubiertas.

Tiger Sport 660, Tiger Sport 800 y Tiger Sport 800 Tour

Sillín

- ▼ Inserte la llave de contacto en el cierre del sillín y gírela hacia la izquierda. El sillín quedará entonces suelto, de manera que podrá deslizarlo hacia atrás hasta extraerlo completamente de la motocicleta.

Daytona 660, Trident 660 y Trident 800

Sillín del pasajero

AVISO

Es necesario retirar el sillín del acompañante antes de retirar el sillín del conductor.

- ▼ Inserte la llave de contacto en el cierre del sillín y gírela hacia la izquierda. El sillín del pasajero quedará entonces suelto, de manera que podrá deslizarlo hacia atrás hasta extraerlo completamente de la motocicleta.

Sillín del conductor

- ▼ Retire el sillín del acompañante tal como se describe anteriormente.
- ▼ Extraiga las dos fijaciones en la parte trasera del sillín.

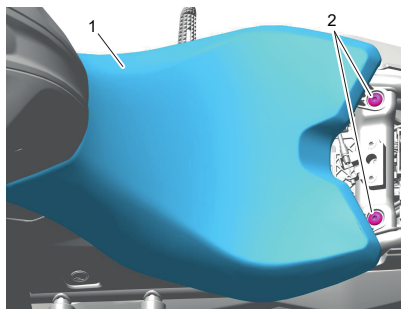

1. Sillín del conductor
2. Fijaciones

- ▼ Levante el sillín desde la parte trasera y deslícelo hacia atrás para retirarlo completamente de la motocicleta.

Sillín - Instalación

⚠ ADVERTENCIA

Asegúrese de que la motocicleta esté estable y se encuentre convenientemente apoyada.

No apoye la motocicleta sobre ningún componente auxiliar, el sistema de escape o cualquier otra parte no estructural del chasis de la motocicleta.

Apoyar correctamente la motocicleta ayudará a evitar que se caiga.

El incumplimiento de los consejos anteriores podría provocar lesiones graves o la muerte.

Tiger Sport 660, Tiger Sport 800 y Tiger Sport 800 Tour

Sillín

- ▼ Alinee las dos ranuras de posicionamiento en la parte delantera del sillín con las lengüetas de posicionamiento en el bastidor.
- ▼ Enganche la lengüeta del sillín con la posición de posicionamiento de la lengüeta del sillín en el panel trasero del depósito de combustible.

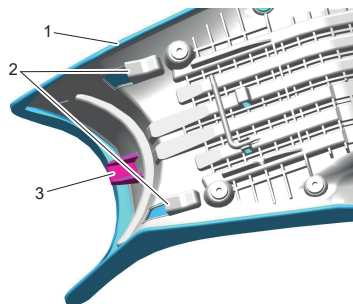

1. Sillín
2. Ranuras de posicionamiento
3. Lengüeta del sillín

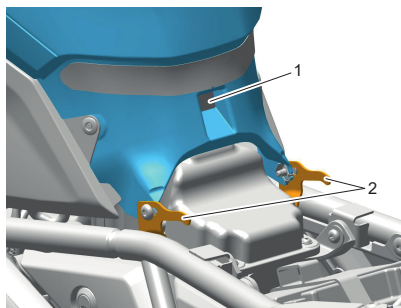

1. Posición de posicionamiento de la lengüeta del sillín (se muestra Tiger Sport 660)
2. Lengüetas de posicionamiento

- ▼ Alinee la clavija del cierre del sillín con la cerradura y presione hacia abajo para encajar el cierre del sillín. Cuando el sillín encaje en el cierre se oirá un 'clíc'.

⚠ ADVERTENCIA

Para evitar que el sillín pueda salirse de su sitio con la motocicleta en marcha, agarre el sillín una vez colocado y tire de él hacia arriba con firmeza.

Si el sillín no está bien sujeto, se soltará del cierre.

Un sillín suelto o desprendido puede provocar la pérdida del control de la motocicleta, lo que podría provocar lesiones graves o la muerte.

- ▼ Agarre el sillín y tire firmemente hacia arriba para asegurarse de que está sujeto de forma segura.

Daytona 660, Trident 660 y Trident 800

Sillín del conductor

- ▼ Alinee las dos ranuras de posicionamiento en la parte delantera del sillín con las lengüetas de posicionamiento en el bastidor.
- ▼ Baje la parte trasera del sillín y alinee los orificios para las fijaciones.
- ▼ Coloque las dos fijaciones en la parte trasera del sillín y apriete a 5 Nm.

⚠ ADVERTENCIA

Nunca conduzca la motocicleta con las fijaciones sueltas o retiradas, ya que el sillín del piloto no estará seguro y podría moverse.

El sillín del piloto solo se sujeta correctamente cuando las fijaciones se han apretado correctamente.

Un sillín suelto o desprendido puede provocar la pérdida del control de la motocicleta, lo que podría provocar lesiones graves o la muerte.

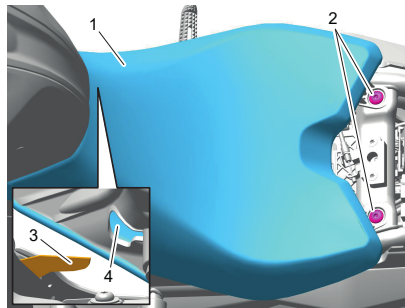

1. Sillín del conductor
 2. Fijaciones
 3. Lengüetas de posicionamiento (se muestra el lado derecho)
 4. Ranuras de posicionamiento (se muestra el lado derecho)
- ▼ Agarre el sillín y tire firmemente hacia arriba para asegurarse de que está sujeto de forma segura.
 - ▼ Instale el asiento del pasajero de la siguiente manera.

INFORMACIÓN GENERAL

Sillín del pasajero

- ▼ Enganche la lengüeta del sillín con la posición de posicionamiento de la lengüeta del sillín en la motocicleta.
- ▼ Alinee la clavija del cierre del sillín con la cerradura y presione hacia abajo para encajar el cierre del sillín. Cuando el sillín encaje en el cierre se oirá un 'clic'.

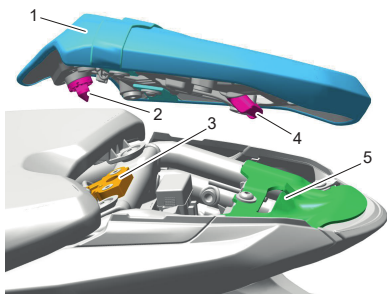

1. Sillín del acompañante
2. Clavija del cierre del sillín
3. Cierre del sillín
4. Lengüeta del sillín
5. Posición de posicionamiento de la lengua del sillín

⚠ ADVERTENCIA

Para evitar que el sillín pueda salirse de su sitio con la motocicleta en marcha, agarre el sillín una vez colocado y tire de él hacia arriba con firmeza.

Si el sillín no está bien sujeto, se soltará del cierre.

Un sillín suelto o desprendido puede provocar la pérdida del control de la motocicleta, lo que podría provocar lesiones graves o la muerte.

- ▼ Agarre el sillín y tire firmemente hacia arriba para asegurarse de que está sujeto de forma segura.

Carenados

AVISO

Para evitar dañar los carenados, se debe tener cuidado de no dejar caer los sillines ni apoyarlos en una superficie que pueda dañarlos.

Coloque el carenado sobre una superficie plana y limpia cubierta por un paño suave.

No coloque sobre el carenado ningún objeto que pudiera dañarlo.

Carenados - Retirada

Daytona 660 únicamente

⚠ ADVERTENCIA

Asegúrese de que la motocicleta esté estable y se encuentre convenientemente apoyada.

No apoye la motocicleta sobre ningún componente auxiliar, el sistema de escape o cualquier otra parte no estructural del chasis de la motocicleta.

Apoyar correctamente la motocicleta ayudará a evitar que se caiga.

El incumplimiento de los consejos anteriores podría provocar lesiones graves o la muerte.

AVISO

Sólo es necesario retirar el carenado izquierdo para cambiar el aceite del motor y el filtro de aceite.

Para retirar el carenado izquierdo:

- ▼ Retire los asientos del conductor y del pasajero, consulte página 123.
- ▼ Desconecte los cables de la batería, primero el cable negativo (negro) y luego el cable positivo, consulte página 241.
- ▼ Desprenda la parte superior del carenado del deflector de la motocicleta hasta que quede libre del pasatubos de retención (dejando el pasatubos en su lugar) y la grapa.
- ▼ Deslice el carenado del deflector hacia abajo para desprenderlo de su lengüeta de retención.

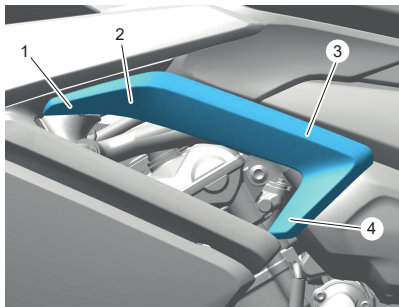

1. Carenado del deflector
2. Ubicación del pasatubos de retención
3. Ubicación de la grapa de retención
4. Ubicación de la lengüeta de retención

AVISO

Tenga en cuenta la posición del extremo delantero del panel de relleno de la cabina para la instalación.

- ▼ Retire el remache de plástico de liberación a presión que sujeta el panel de relleno de la cabina al carenado.

- ▼ Levante el borde inferior del panel de relleno de la cabina para liberarlo de sus dos grapas de retención.
- ▼ Deslice el panel de relleno de la cabina hacia atrás para retirarlo.

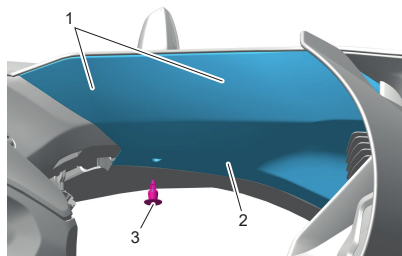

1. Ubicación de las grapas de retención
2. Panel de relleno de la cabina
3. Remache de plástico de liberación a presión

- ▼ Retire la fijación que fija la parte superior del carenado al soporte de montaje de la caja de fusibles.

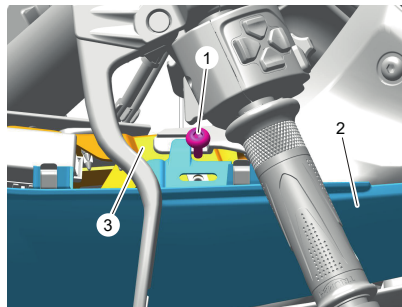

1. Fijación
2. Carenado
3. Soporte de montaje de la caja de fusibles

INFORMACIÓN GENERAL

- ▼ Retire los cinco remaches de plástico de liberación a presión y retire el panel de relleno.

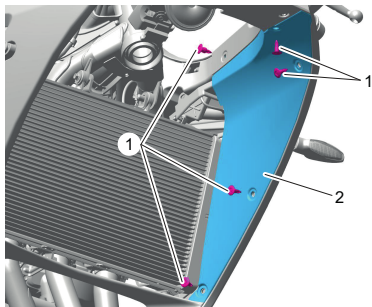

1. Remaches de plástico de liberación a presión
2. Panel de relleno

- ▼ Retire la fijación que sujeta el carenado al panel de relleno central.

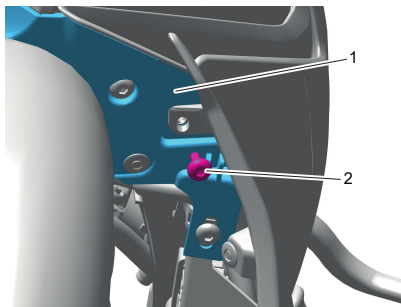

1. Panel de relleno central
2. Fijación

- ▼ Retire el remache de plástico de liberación a presión que sujeta el panel de relleno inferior al carenado.
- ▼ Retire la fijación superior.
- ▼ Retire las dos fijaciones inferiores que fijan entre sí las dos mitades inferiores del carenado.

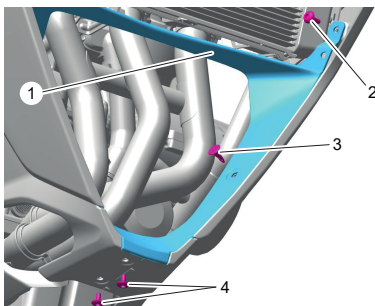

1. Panel de relleno inferior
2. Fijación superior
3. Remache de plástico de liberación a presión
4. Fijaciones inferiores

- ▼ Retire la fijación de la parte trasera del carenado.
- ▼ Separe el carenado de la cabina.
- ▼ Separe el carenado del panel de relleno del depósito de combustible.

- ▼ Deslice el carenado hacia adelante para soltarlo de su soporte de retención.

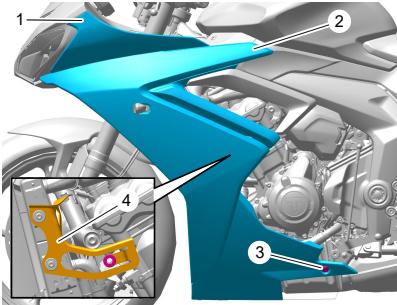

1. Ubicación de las grapas de retención (cabina)
2. Ubicación del pasatubos de retención (panel de relleno del depósito de combustible)
3. Fijación
4. Soporte de retención con pasatubos

AVISO

Tome nota de la disposición del mazo de cables del indicador de dirección para su instalación.

- ▼ Desconecte del mazo de cables principal el indicador de dirección.

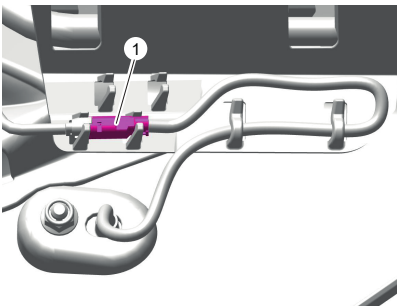

1. Conector de los indicadores de dirección
- ▼ Retire el carenado.

Carenados - Instalación

Daytona 660 únicamente

⚠ ADVERTENCIA

Asegúrese de que la motocicleta esté estable y se encuentre convenientemente apoyada.

No apoye la motocicleta sobre ningún componente auxiliar, el sistema de escape o cualquier otra parte no estructural del chasis de la motocicleta.

Apoyar correctamente la motocicleta ayudará a evitar que se caiga.

El incumplimiento de los consejos anteriores podría provocar lesiones graves o la muerte.

Para instalar el carenado izquierdo:

- ▼ Disponga los mazos de cables de los indicadores de dirección de la misma forma en que estaban antes de su retirada y conéctelos al mazo de cables principal.

AVISO

Antes de montar el carenado, asegúrese de que el pasatubos esté colocado en el soporte de retención.

Mientras instala el carenado, asegúrese de que el soporte superior del carenado esté ubicado encima del panel de relleno del depósito de combustible.

INFORMACIÓN GENERAL

- ▼ Deslice el carenado hacia atrás para acoplar el elemento de posicionamiento en su soporte de retención.

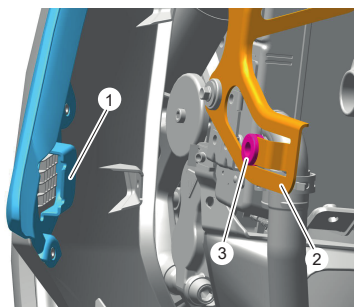

1. Elemento de posicionamiento del carenado
2. Soporte de retención
3. Pasatubos

- ▼ Acople el carenado al panel de relleno del depósito de combustible.
- ▼ Acople el carenado a la cabina.
- ▼ Monte la fijación en la parte trasera del carenado. No apriete aún en esta etapa.

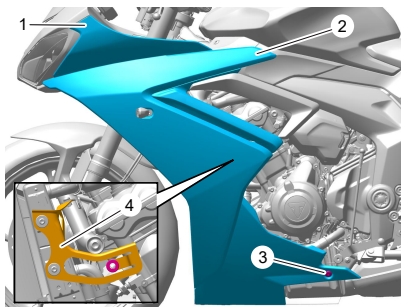

1. Ubicación de las grapas de retención (cabina)
2. Ubicación del pasatubos de retención (panel de relleno del depósito de combustible)
3. Fijación
4. Soporte de retención con pasatubos

- ▼ Coloque las dos fijaciones inferiores que sujetan entre sí las dos mitades inferiores del carenado y apriételas a 3 Nm.
- ▼ Coloque la fijación superior que sujeta el panel de relleno inferior al carenado y apriete a 3 Nm.
- ▼ Coloque el remache de plástico de liberación a presión.

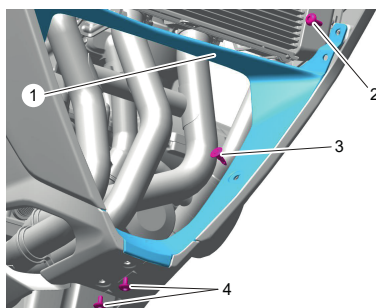

1. Panel de relleno inferior
2. Fijación superior
3. Remache de plástico de liberación a presión
4. Fijaciones inferiores

- ▼ Coloque la fijación que sujeta el carenado al panel de relleno central y apriete a 3 Nm.

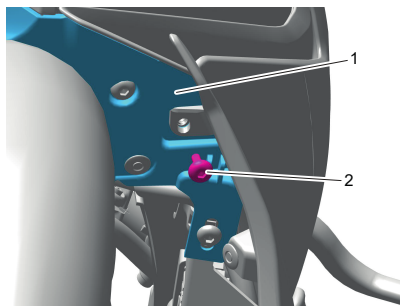

1. Panel de relleno central
2. Fijación

- ▼ Coloque los cinco remaches de plástico de liberación a presión que sujetan el panel de relleno al carenado.

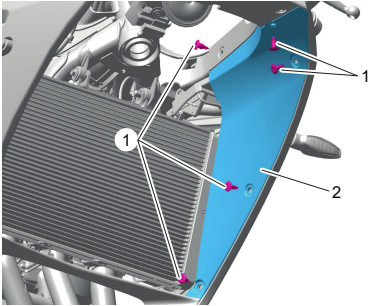

1. Remaches de plástico de liberación a presión
2. Panel de relleno

- ▼ Coloque la fijación que fija la parte superior del carenado al soporte de montaje de la caja de fusibles y apriete a 3 Nm.

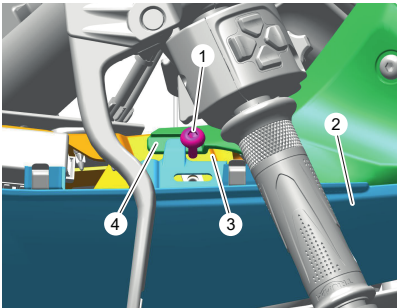

1. Fijación
2. Carenado
3. Soporte de montaje de la caja de fusibles
4. Panel de relleno del depósito de combustible

- ▼ Coloque el extremo delantero del panel de relleno de la cabina de la manera observada en la retirada y deslice las orejetas en las dos grapas de retención.

- ▼ Coloque el remache de plástico de liberación a presión que sujeta el panel de relleno de la cabina al carenado.

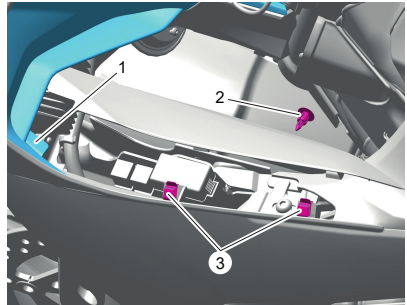

1. Elemento de posicionamiento del panel de relleno de la cabina
2. Remache de plástico de liberación a presión
3. Grapas de retención

INFORMACIÓN GENERAL

- ▼ Coloque el elemento de posicionamiento del carenado del deflector en la lengüeta de retención y presione el panel dentro del pasatubos de retención y la grapa.

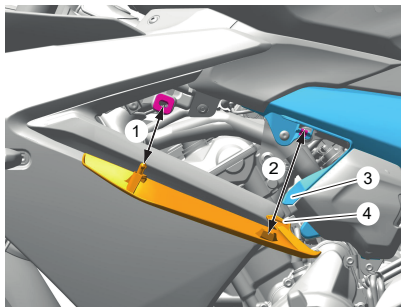

1. Pasatubos de retención
2. Grapa de retención
3. Lengüeta de retención
4. Elemento de posicionamiento

- ▼ Apretar la fijación trasera del carenado a 3 Nm.
- ▼ Conecte los polos de la batería, empezando por el cable positivo (rojo), y a continuación el cable negativo, consulte página 246.
- ▼ Coloque los asientos del conductor y el pasajero, consulte página 124.

Sistemas de portaequipajes

Alforjas - Funcionamiento

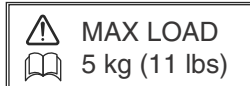

⚠ ADVERTENCIA

La carga de seguridad máxima para cada portaobjetos se indica en una etiqueta dentro del portaobjetos y no debe superarse.

Superar este límite de carga puede afectar a la maniobrabilidad, la estabilidad u otros aspectos del funcionamiento de la motocicleta.

Si no se siguen los consejos anteriores, se puede perder el control de la motocicleta, lo que podría provocar lesiones graves o la muerte.

- ▼ Para abrir la tapa de la maleta, gire la llave hasta la posición de DESBLOQUEO.

INFORMACIÓN GENERAL

- Levante la palanca de cierre de la tapa de la maleta y muévala hacia la tapa para separarla de la tapa de la maleta.

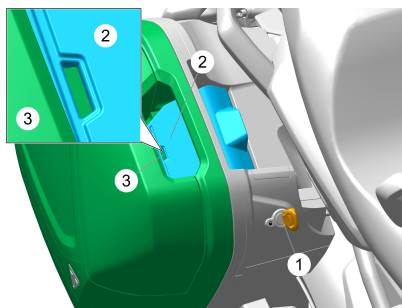

- Posición de DESBLOQUEO
- Palanca de cierre de la tapa de la maleta
- Tapa de la maleta (sujeta por el asa de liberación)

AVISO

Cuando la tapa de la alforja está correctamente cerrada y bloqueada, no debe haber una sección de color visible en la palanca de cierre de la tapa de la alforja.

Si la sección de color es visible, la tapa no está asegurada en la posición cerrada.

- Cierre la tapa de la maleta.
- Coloque la palanca de cierre de la tapa de la maleta sobre la tapa, presione la palanca de cierre en el lado de la maleta para asegurar la tapa.

- Compruebe que la sección de color de la palanca de cierre de la tapa no sea visible.

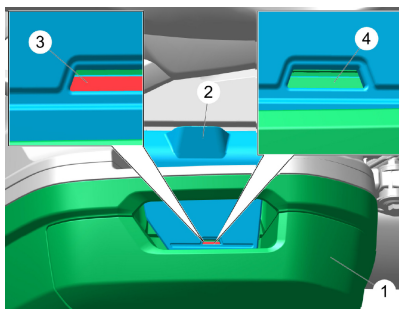

- Tapa de la alforja
- Palanca de cierre de la tapa de la maleta
- Sección de color (no asegurada)
- Mismo color que la tapa (asegurada)

- Antes de iniciar la marcha, asegúrese siempre de que las alforjas están correctamente montadas y de que el cilindro de cerradura está girado a la posición de bloqueo (LOCK) y la llave extraída.

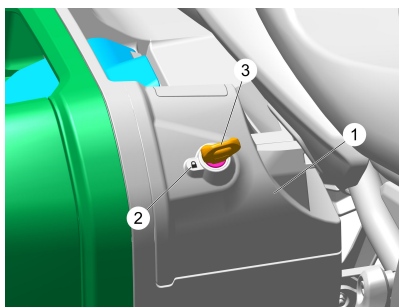

- Alforja
- Posición de bloqueo (LOCK)
- Chaveta

ADVERTENCIA

Siempre que instale o retire las alforjas, circule con la motocicleta por un área segura y sin tráfico con el fin de familiarizarse con las nuevas características de conducción.

Conducir la motocicleta sin estar familiarizado con sus nuevas características comporta riesgo de pérdida del control de la motocicleta y de accidente.

El incumplimiento de los consejos anteriores podría provocar lesiones graves o la muerte.

Limpieza del sistema de equipaje

Deberá limpiar con regularidad todas las piezas del sistema de equipaje de su motocicleta para evitar que su aspecto se deteriore.

Lavado

Prepare una mezcla de agua fría y limpiador suave para automóviles. No use los jabones de alto contenido alcalino usualmente disponibles en el mercado puesto que dejan residuos.

Lave el sistema de equipaje con un paño suave. No utilice un estropajo de cocina o metálico, ya que dañará los acabados.

Enjuague concienzudamente el sistema de equipaje.

Asegúrese de que no entra agua o jabón en el compartimiento interior.

Seque el máximo posible el sistema de equipaje con un paño suave.

Protección

Cuando el sistema de equipaje esté seco, protéjalo con un spray lubricante incoloro.

AVISO

El uso de limpiadores abrasivos dañará el sistema, por lo que su uso debe asimismo evitarse.

Se recomienda aplicar regularmente protector al sistema, ya que de esta manera se protegerá y realzará su aspecto.

Se recomienda utilizar las bolsas interior de Triumph para proteger tanto el contenido del equipaje como las superficies interiores del equipaje.

Alforjas - Retirada

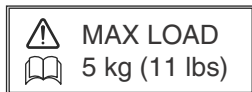

⚠ ADVERTENCIA

Siempre que instale o retire las alforjas, circule con la motocicleta por un área segura y sin tráfico con el fin de familiarizarse con las nuevas características de conducción.

Conducir la motocicleta sin estar familiarizado con sus nuevas características comporta riesgo de pérdida del control de la motocicleta y de accidente.

El incumplimiento de los consejos anteriores podría provocar lesiones graves o la muerte.

AVISO

El mismo procedimiento es válido para montar o retirar el portaobjetos izquierdo o derecho.

- ▼ Introduzca la llave en la cerradura y gírela hasta la posición de DESBLOQUEO.

- ▼ Levante la palanca de cierre situada en la parte delantera de la alforja para retraer el mecanismo de bloqueo.

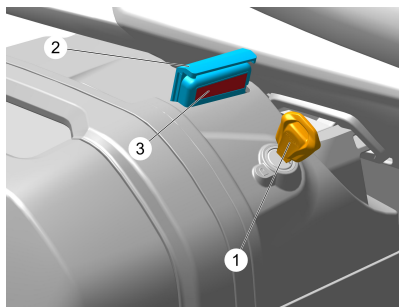

1. Llave (posición de DESBLOQUEO)
2. Asa del cierre
3. Sección de color

- ▼ Deslice la alforja hacia atrás para liberarla del tercer soporte.

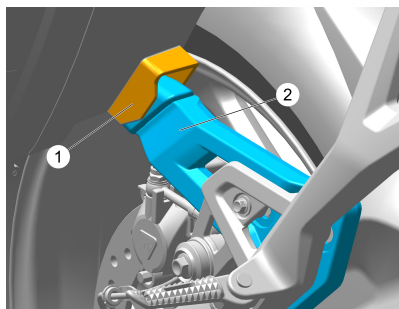

1. Soporte inferior de la alforja
2. Tercer soporte

- ▼ La alforja puede retirarse ahora de la motocicleta.

Alforjas - Instalación



MAX LOAD
5 kg (11 lbs)

⚠ ADVERTENCIA

Para evitar que la alforja se suelte durante la conducción, una vez colocada la alforja sujétela y tire firmemente de ella hacia fuera y hacia la parte trasera.

Si la alforja no está bien sujeta, se soltará de los soportes de las alforjas en la motocicleta.

Una alforja suelta o desprendida puede provocar la pérdida del control de la motocicleta, lo que podría provocar lesiones graves o la muerte.

AVISO

Las alforjas deben estar bloqueadas mientras se conduce la motocicleta.

- ▼ Introduzca la llave en la cerradura y gírela hasta la posición de DESBLOQUEO.

- ▼ Levante la palanca de cierre situada en la parte delantera de la alforja para retraer el mecanismo de bloqueo.

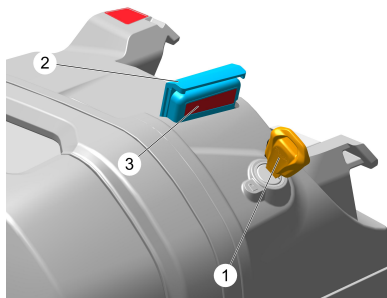

1. Llave (posición de DESBLOQUEO)
2. Asa del cierre
3. Sección de color

- ▼ Coloque la alforja en la motocicleta, asegurándose de que los soportes superiores de la alforja están completamente introducidos en los soportes de la alforja en la motocicleta.

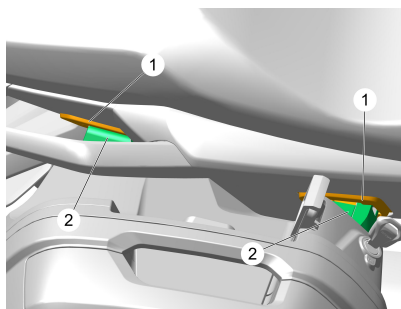

1. Soportes de las alforjas, motocicleta
2. Soportes superiores de la alforja, alforja

- ▼ Deslice la alforja hacia delante asegurándose de que el soporte inferior de la alforja se coloque en el tercer soporte.

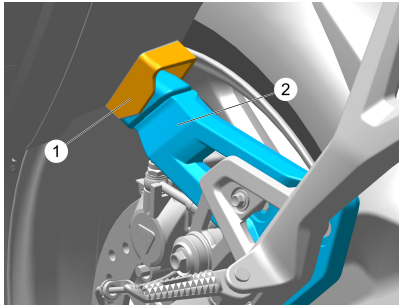

1. Soporte inferior de la alforja
2. Tercer soporte

AVISO

Cuando la alforja está colocada correctamente, no debe haber ninguna sección de color visible en el soporte de la alforja trasero.

- ▼ Compruebe que el soporte de la alforja trasero está correctamente instalado.

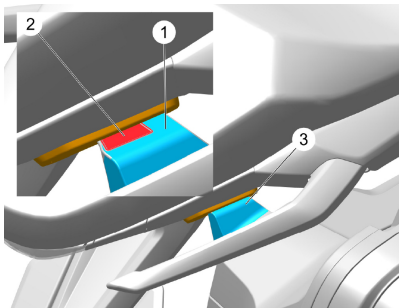

1. Soporte de la alforja trasero
2. Sección de color (alforja no asegurada)
3. Soporte trasero correctamente instalado

- ▼ Presione el asa del cierre completamente hacia la alforja. La sección de color del asa del cierre no debe ser visible cuando la alforja está correctamente instalada.
- ▼ Para bloquear el asa del cierre de la alforja, gire el cilindro de cerradura a la posición de BLOQUEO y retire la llave.

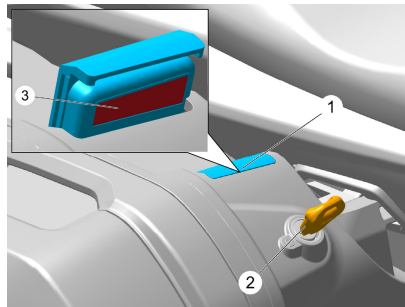

1. Asa del cierre
2. Llave (posición de BLOQUEO)
3. Sección de color

Baúl para dos cascos - Funcionamiento

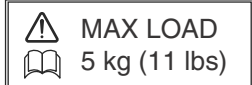

⚠ ADVERTENCIA

Un baúl incorrectamente montado podría desprenderse durante la conducción, dando lugar a una conducción peligrosa.

Antes de conducir, asegúrese siempre de que el baúl esté correctamente montado. Asegúrese de que el cilindro de cerradura esté girado hasta la posición de bloqueo (LOCK) y con la llave retirada.

Si no se siguen los consejos anteriores, se puede perder el control de la motocicleta, lo que podría provocar lesiones graves o la muerte.

⚠ ADVERTENCIA

La carga máxima de seguridad del baúl es de 5 kg.

Nunca exceda la carga máxima de seguridad, ya que podría hacer que la motocicleta se vuelva inestable.

Si no se siguen los consejos anteriores, se puede perder el control de la motocicleta, lo que podría provocar lesiones graves o la muerte.

La cerradura del baúl tiene dos posiciones: BLOQUEO y DESBLOQUEO. Introduzca la llave en la cerradura y gírela hasta la posición de DESBLOQUEO.

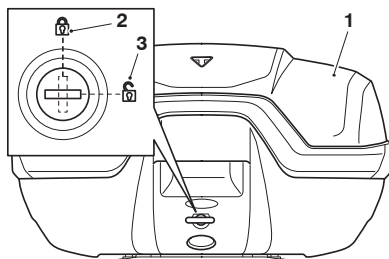

1. Baúl
2. Cerradura, posición de BLOQUEO
3. Cerradura, posición de DESBLOQUEO

- ▼ Para abrir la tapa del baúl, introduzca la llave en la cerradura y gírela hasta la posición de DESBLOQUEO.
- ▼ Pulse el botón situado encima de la cerradura para abrir la tapa.

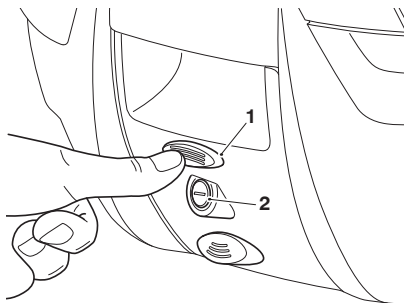

1. Botón superior
 2. Cierre
- ▼ Cierre la tapa y gírela la llave hasta la posición de BLOQUEO y retire la llave.

Limpieza del sistema de equipaje

Deberá limpiar con regularidad todas las piezas del sistema de equipaje de su motocicleta para evitar que su aspecto se deteriore.

Lavado

Prepare una mezcla de agua fría y limpiador suave para automóviles. No use los jabones de alto contenido alcalino usualmente disponibles en el mercado puesto que dejan residuos.

Lave el sistema de equipaje con un paño suave. No utilice un estropajo de cocina o metálico, ya que dañará los acabados.

Enjuague concienzudamente el sistema de equipaje.

Asegúrese de que no entra agua o jabón en el compartimiento interior.

Seque el máximo posible el sistema de equipaje con un paño suave.

Protección

Cuando el sistema de equipaje esté seco, protéjalo con un spray lubricante incoloro.

AVISO

El uso de limpiadores abrasivos dañará el sistema, por lo que su uso debe asimismo evitarse.

Se recomienda aplicar regularmente protector al sistema, ya que de esta manera se protegerá y realzará su aspecto.

Se recomienda utilizar las bolsas interior de Triumph para proteger tanto el contenido del equipaje como las superficies interiores del equipaje.

Baúl para dos cascos - Retirada

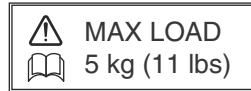

⚠️ ADVERTENCIA

Un baúl incorrectamente montado podría desprenderse durante la conducción, dando lugar a una conducción peligrosa.

Antes de conducir, asegúrese siempre de que el baúl esté correctamente montado. Asegúrese de que el cilindro de cerradura esté girado hasta la posición de bloqueo (LOCK) y con la llave retirada.

Si no se siguen los consejos anteriores, se puede perder el control de la motocicleta, lo que podría provocar lesiones graves o la muerte.

⚠️ ADVERTENCIA

La carga máxima de seguridad del baúl es de 5 kg.

Nunca exceda la carga máxima de seguridad, ya que podría hacer que la motocicleta se vuelva inestable.

Si no se siguen los consejos anteriores, se puede perder el control de la motocicleta, lo que podría provocar lesiones graves o la muerte.

INFORMACIÓN GENERAL

La cerradura del baúl tiene dos posiciones: BLOQUEO y DESBLOQUEO. Introduzca la llave en la cerradura y girela hasta la posición de DESBLOQUEO.

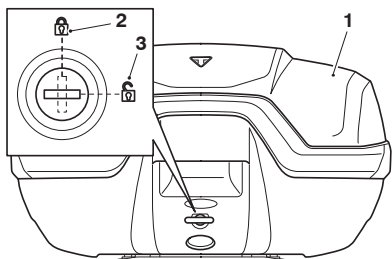

1. Baúl
2. Cerradura, posición de BLOQUEO
3. Cerradura, posición de DESBLOQUEO

- ▼ Para retirar el baúl de la plataforma del soporte, introduzca la llave en la cerradura y girela hasta la posición de DESBLOQUEO.
- ▼ Presione el botón situado bajo la cerradura del baúl; de este modo liberará el baúl de la plataforma del soporte.

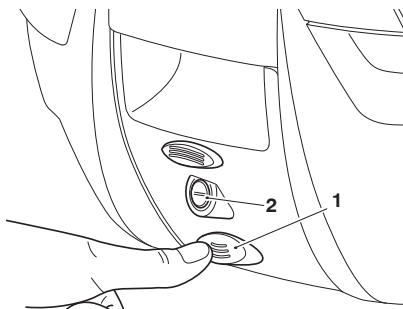

1. Botón inferior
2. Cierre

- ▼ Levante la parte trasera del baúl para liberar el mecanismo de bloqueo del cierre trasero.

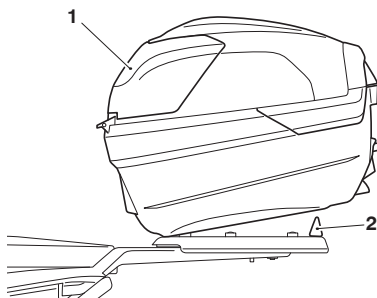

1. Baúl
2. Cierre

- ▼ Deslice el baúl hacia atrás para desenganchar las clavijas delanteras y extraiga el baúl de la placa de montaje.

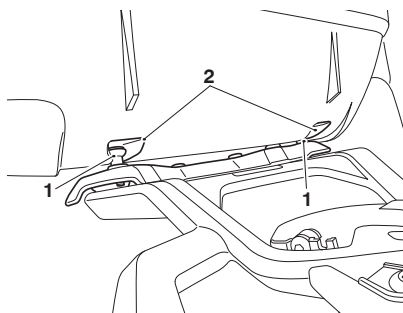

1. Ranuras de montaje
2. Clavijas

Instalación del baúl

- Coloque el baúl de forma que las ranuras de montaje situadas en la parte inferior del mismo se sitúen en las clavijas de la placa de montaje del baúl.

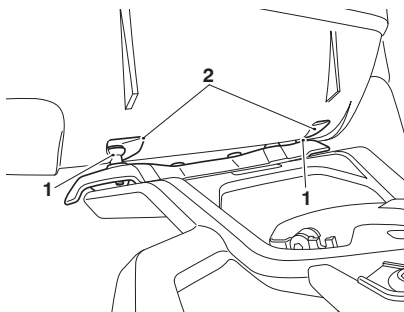

- Ranuras de montaje
- Clavijas

AVISO

El baúl se bloqueará en la placa de montaje cuando el cierre de la placa de montaje se alinee con el mecanismo de bloqueo del baúl.

- Empuje el baúl hacia delante contra las clavijas y baje la parte trasera del baúl hasta que el mecanismo de bloqueo engarce en el cierre trasero.

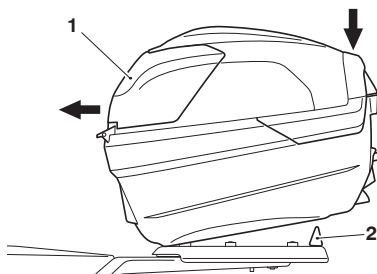

- Baúl
- Cierre

AVISO

Cuando el mecanismo de bloqueo del baúl se bloquee correctamente en la placa de montaje del baúl se oirá un clic.

Si no se oye un clic, puede que el baúl no esté correctamente bloqueado en la placa de montaje del baúl.

INFORMACIÓN GENERAL

- ▼ Bloquee el baúl en la placa de montaje del baúl empujándolo hacia abajo para encajarlo completamente.

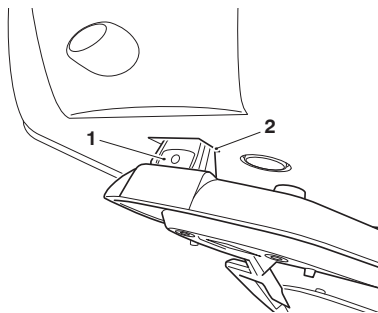

1. Cierre
2. Mecanismo de bloqueo

AVISO

No debe haber ningún movimiento entre el baúl y la placa de montaje del baúl cuando el baúl esté correctamente asegurado.

El baúl debe estar bloqueado mientras se conduce la motocicleta.

- ▼ Compruebe que el baúl esté seguro tirando de él firmemente hacia arriba y hacia atrás. Si el baúl no está bien asegurado, retírelo y vuelva a colocarlo.

- ▼ Para bloquear el baúl sobre el conjunto del soporte del baúl, introduzca la llave en la cerradura y gírela hasta la posición de BLOQUEO, tal como se muestra a continuación. Observe que esta acción también bloqueará la tapa del baúl.

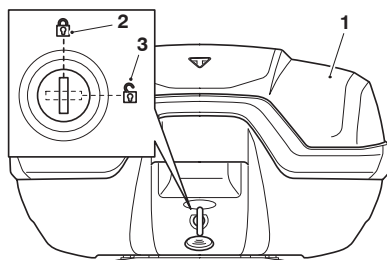

1. Baúl
2. Cerradura, posición de BLOQUEO
3. Cerradura, posición de DESBLOQUEO

- ▼ Compruebe que el baúl esté fijado con firmeza al conjunto del soporte del baúl.

Lubricación del mecanismo de liberación del baúl

AVISO

Se recomienda la lubricación periódica del mecanismo de liberación del baúl para mantener un funcionamiento fiable y sin problemas del mecanismo de liberación.

- ▼ Abra la tapa del baúl y localice las cuatro fijaciones que fijan la carcasa del cierre al baúl. Mientras sujeta la carcasa del cierre, retire las fijaciones. Guarde los tornillos de fijación para volver a utilizarlos.

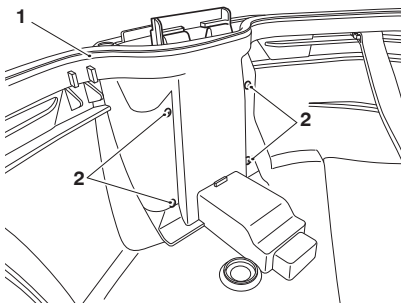

1. Baúl
2. Tornillos

- ▼ Retire la carcasa del cierre del baúl moviendo el borde inferior de la carcasa hacia fuera del baúl para mostrar el botón de liberación, luego mueva la carcasa del cierre hacia abajo y hacia fuera del baúl.

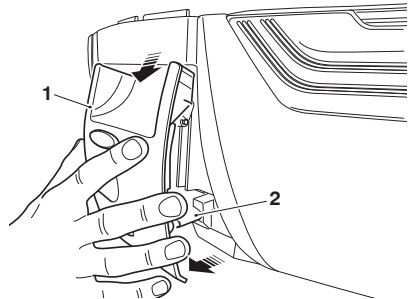

1. Carcasa del cierre
2. Botón de liberación

- ▼ Retire el botón de liberación del baúl. Guarde el botón de liberación para reutilizarlo.

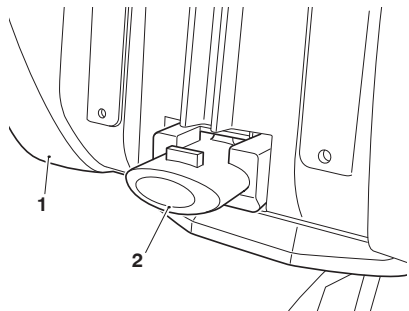

1. Baúl
2. Botón de liberación

INFORMACIÓN GENERAL

- ▼ Aplique lubricante a los laterales del mecanismo de liberación del baúl.

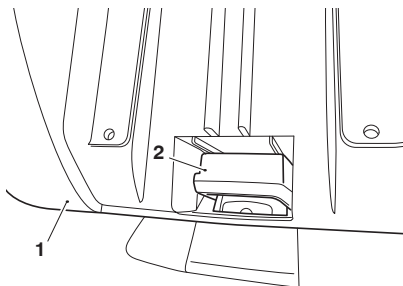

1. Baúl
2. Mecanismo de liberación

- ▼ Vuelva a colocar el botón de liberación y la carcasa del cierre en el baúl utilizando los tornillos de fijación originales. Apriete las fijaciones a 1,5 Nm.

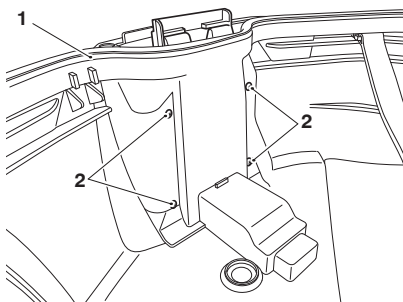

1. Baúl
2. Tornillos

Limpieza del sistema de equipaje

Deberá limpiar con regularidad todas las piezas del sistema de equipaje de su motocicleta para evitar que su aspecto se deteriore.

Lavado

Prepare una mezcla de agua fría y limpiador suave para automóviles. No use los jabones de alto contenido alcalino usualmente disponibles en el mercado puesto que dejan residuos.

Lave el sistema de equipaje con un paño suave. No utilice un estropajo de cocina o metálico, ya que dañará los acabados.

Enjuague concienzudamente el sistema de equipaje.

Asegúrese de que no entra agua o jabón en el compartimiento interior.

Seque el máximo posible el sistema de equipaje con un paño suave.

Protección

Cuando el sistema de equipaje esté seco, protéjalo con un spray lubricante incoloro.

AVISO

El uso de limpiadores abrasivos dañará el sistema, por lo que su uso debe asimismo evitarse.

Se recomienda aplicar regularmente protector al sistema, ya que de esta manera se protegerá y realzará su aspecto.

Se recomienda utilizar las bolsas interior de Triumph para proteger tanto el contenido del equipaje como las superficies interiores del equipaje.

Baúl para dos cascos - Instalación

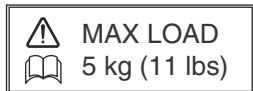
**⚠ ADVERTENCIA**

Un baúl incorrectamente montado podría desprenderse durante la conducción, dando lugar a una conducción peligrosa.

Antes de conducir, asegúrese siempre de que el baúl esté correctamente montado. Asegúrese de que el cilindro de cerradura esté girado hasta la posición de bloqueo (LOCK) y con la llave retirada.

Si no se siguen los consejos anteriores, se puede perder el control de la motocicleta, lo que podría provocar lesiones graves o la muerte.

- ▼ Coloque el baúl de forma que las ranuras de montaje situadas en la parte inferior del mismo se sitúen en las clavijas de la placa de montaje del baúl.

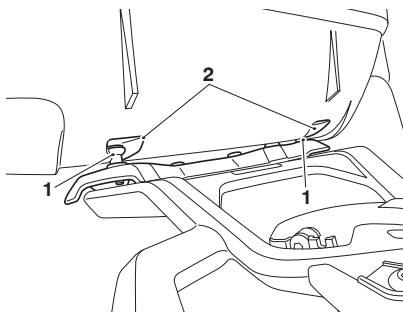

1. Ranuras de montaje
2. Clavijas

AVISO

El baúl se bloqueará en la placa de montaje cuando el cierre de la placa de montaje se alinee con el mecanismo de bloqueo del baúl.

- ▼ Empuje el baúl hacia delante contra las clavijas y baje la parte trasera del baúl hasta que el mecanismo de bloqueo engarce en el cierre trasero.

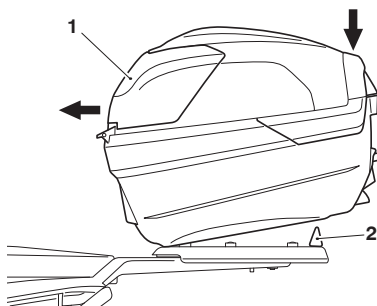

1. Baúl
2. Cierre

AVISO

Cuando el mecanismo de bloqueo del baúl se bloquee correctamente en la placa de montaje del baúl se oirá un clic.

Si no se oye un clic, puede que el baúl no esté correctamente bloqueado en la placa de montaje del baúl.

- ▼ Bloquee el baúl en la placa de montaje del baúl empujándolo hacia abajo para encajarlo completamente.

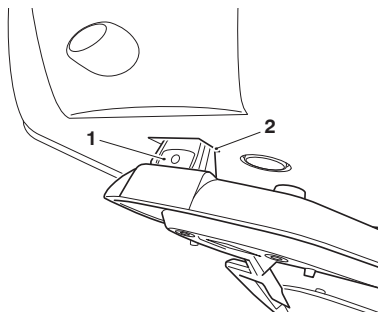

1. Cierre
2. Mecanismo de bloqueo

AVISO

No debe haber ningún movimiento entre el baúl y la placa de montaje del baúl cuando el baúl esté correctamente asegurado.

El baúl debe estar bloqueado mientras se conduce la motocicleta.

- ▼ Compruebe que el baúl esté seguro tirando de él firmemente hacia arriba y hacia atrás. Si el baúl no está bien asegurado, retírelo y vuelva a colocarlo.

- ▼ Para bloquear el baúl sobre el conjunto del soporte del baúl, introduzca la llave en la cerradura y gírela hasta la posición de BLOQUEO, tal como se muestra a continuación. Observe que esta acción también bloqueará la tapa del baúl.

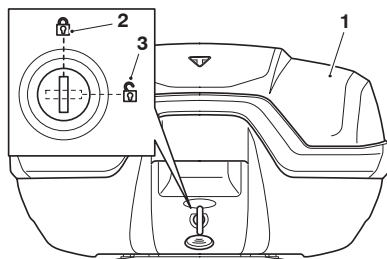

1. Baúl
2. Cerradura, posición de BLOQUEO
3. Cerradura, posición de DESBLOQUEO

- ▼ Compruebe que el baúl esté fijado con firmeza al conjunto del soporte del baúl.

Baúl para dos cascos - Lubricación del mecanismo de liberación

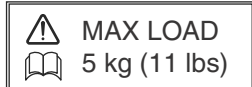

AVISO

Se recomienda la lubricación periódica del mecanismo de liberación del baúl para mantener un funcionamiento fiable y sin problemas del mecanismo de liberación.

- ▼ Abra la tapa del baúl y localice las cuatro fijaciones que fijan la carcasa del cierre al baúl. Mientras sujeta la carcasa del cierre, retire las fijaciones. Guarde los tornillos de fijación para volver a utilizarlos.

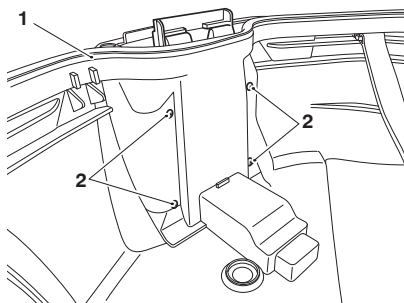

1. Baúl
2. Tornillos

- ▼ Retire la carcasa del cierre del baúl moviendo el borde inferior de la carcasa hacia fuera del baúl para mostrar el botón de liberación, luego mueva la carcasa del cierre hacia abajo y hacia fuera del baúl.

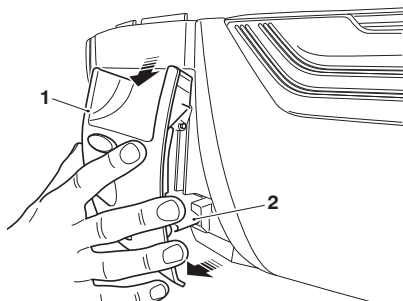

1. Carcasa del cierre
2. Botón de liberación

- ▼ Retire el botón de liberación del baúl. Guarde el botón de liberación para reutilizarlo.

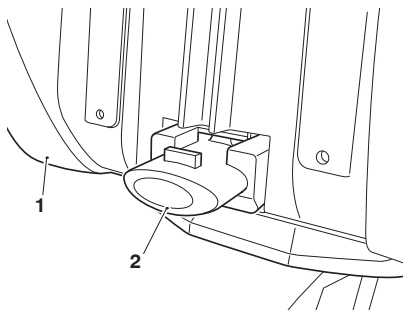

1. Baúl
2. Botón de liberación

INFORMACIÓN GENERAL

- ▼ Aplique lubricante a los laterales del mecanismo de liberación del baúl.

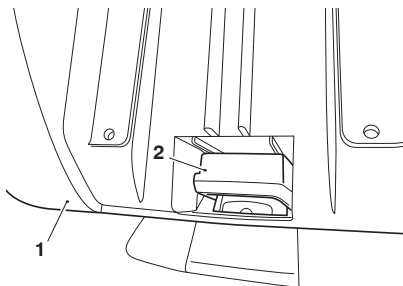

1. Baúl
2. Mecanismo de liberación

- ▼ Vuelva a colocar el botón de liberación y la carcasa del cierre en el baúl utilizando los tornillos de fijación originales. Apriete las fijaciones a 1,5 Nm.

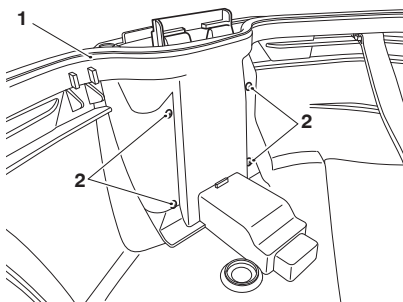

1. Baúl
2. Tornillos

Parabrisas (si está instalado)

⚠ ADVERTENCIA

No trate nunca de limpiar el parabrisas mientras conduce la motocicleta.

Si el piloto retira sus manos del manillar mientras conduce la motocicleta, disminuirá su capacidad para mantener el control de la misma.

Intentar limpiar el parabrisas mientras se conduce la motocicleta puede causar la pérdida del control de la motocicleta, lo que podría provocar lesiones graves o la muerte.

⚠ ADVERTENCIA

Asegúrese de que el parabrisas queda ajustado en la misma posición en ambos lados.

Conducir la motocicleta con un parabrisas mal ajustado puede afectar a la maniobrabilidad, la estabilidad u otros aspectos del funcionamiento de la motocicleta.

Si no se siguen los consejos anteriores, se puede perder el control de la motocicleta, lo que podría provocar lesiones graves o la muerte.

El parabrisas instalado en la Tiger Sport 660 y la Tiger Sport 800 se puede ajustar manualmente sin utilizar herramientas.

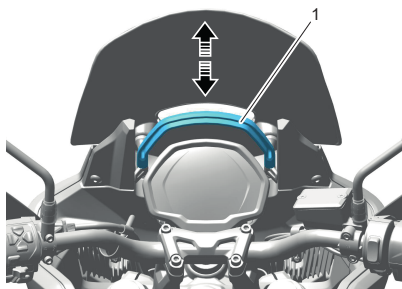

1. Asa de ajuste de altura (se muestra Tiger Sport 660)

Para ajustar la altura del parabrisas:

- ▼ Siéntese bien en la motocicleta.
- ▼ Agarre firmemente la palanca de ajuste de altura.
- ▼ Mueva la palanca hacia arriba o hacia abajo para ajustar el parabrisas hasta la altura requerida.

Para obtener información sobre la limpieza del parabrisas, consulte página 270.

Manual del propietario y juego de herramientas

Manual del propietario/Guía de inicio rápido

El Manual del propietario o la Guía de inicio rápido se suministran con la motocicleta.

Juego de herramientas

Tiger Sport 660 y Tiger Sport 800

Hay una llave Allen ubicada en la parte inferior del sillín.

Daytona 660, Trident 660 y Trident 800

Hay una llave Allen ubicada en la parte inferior del asiento del pasajero.

Se proporciona un juego de herramientas con la motocicleta que incluye una llave en C y un asa de extensión.

Rodaje



Se le da el nombre de 'rodaje' al proceso que sucede durante las primeras horas de funcionamiento de un vehículo nuevo.

En particular, la fricción interna del motor será mayor cuando los componentes son nuevos. Más adelante, una vez que el funcionamiento continuo del motor haya asegurado que los componentes se han 'asentado', esta fricción interna se verá sustancialmente reducida.

Un rodaje llevado a cabo con cuidado asegurará un menor nivel de emisión de gases de escape, además de optimizar el rendimiento, el consumo y la vida útil del motor y de otros componentes.

Durante los primeros 1.000 kilómetros:

- ▼ No acelere completamente.
- ▼ Evite siempre las velocidades de motor altas.
- ▼ Evite circular a velocidad constante, tanto rápida como lenta, durante periodos prolongados.
- ▼ Evite los arranques y las frenadas bruscas, así como los acelerones, excepto en casos de emergencia.
- ▼ No circule a velocidades superiores a las tres cuartas partes de la velocidad máxima del motor.

De 1.000 a 1.500 kilómetros:

- ▼ La velocidad del motor puede incrementarse gradualmente hasta la velocidad máxima del motor durante unos instantes.

Durante el periodo de rodaje y una vez finalizado este:

- ▼ No sobrerevolucione el motor en frío.
- ▼ No fatigue el motor. Reduzca siempre de marcha antes de que el motor se fatigue.
- ▼ No conduzca la motocicleta a velocidades innecesariamente altas. Cambiar a una marcha superior reduce el consumo de combustible y la emisión de ruidos, y ayuda a proteger el medio ambiente.

Comprobaciones de seguridad diarias



ADVERTENCIA

Realice siempre las comprobaciones de seguridad diarias todos los días antes de conducir la motocicleta.

Si no se realizan estas comprobaciones de seguridad diarias, se puede perder el control de la motocicleta, lo que podría provocar daños en la motocicleta, lesiones graves o la muerte.

Compruebe los siguientes puntos cada día, antes de ponerse en marcha. Le llevará muy poco tiempo, y estas comprobaciones le ayudarán a asegurarse de disfrutar de una conducción segura y fiable.

Si se encuentra alguna irregularidad durante estas comprobaciones, consulte la sección Mantenimiento y Ajuste o póngase en contacto con una persona competente con conocimientos especializados y comprensión técnica de motocicletas, tal como un concesionario autorizado Triumph, para tomar las medidas necesarias para volver a dejar la motocicleta en condiciones de funcionamiento seguras.

Comprobar:

Combustible: Cantidad adecuada de combustible en el depósito, ausencia de fugas de combustible (consulte página 108).

Aceite del motor: Nivel correcto en la varilla de nivel. Añadir el aceite de la especificación adecuada que sea necesario. Ausencia de fugas de la zona del motor o del enfriador de aceite (consulte página 188).

Cadena de transmisión: Ajuste correcto (consulte página 203).

Neumáticos/Ruedas: Presión de neumáticos correcta (en frío). Profundidad de la banda de rodadura/desgaste del neumático/daños de las ruedas, pinchazos, etc. (consulte página 234).

Tuercas, pernos, fijaciones: Compruebe visualmente que los componentes, ejes y controles de la dirección y la suspensión están correctamente atornillados o fijados. Inspeccione todas las zonas en busca de fijaciones sueltas o dañadas.

INFORMACIÓN GENERAL

Movimiento de la dirección: Suave pero no flojo de un tope al otro. Cables de control sin bucles o nudos (consulte página 221).

Frenos: Tire de la palanca de freno y pise el pedal de freno para comprobar que la resistencia es la correcta. Investigue cualquier palanca/pedal que tenga un recorrido excesivo antes de encontrar resistencia, o si se percibe que algún control tiene un funcionamiento esponjoso (consulte página 210).

Pastillas de freno: Compruebe queda una cantidad correcta de material de fricción en todas las pastillas de freno (consulte página 211).

Niveles de líquido de frenos: Ausencia de fugas de líquido de frenos. Los niveles de líquido de frenos deben estar entre las marcas MAX y MIN de ambos depósitos (consulte página 213).

Horquilla delantera: Movimiento suave. No hay fugas de aceite de horquilla (consulte página 224).

Acelerador: Asegúrese de que el puño del acelerador vuelve a la posición de reposo sin agarrotarse (consulte página 97).

Embrague: Funcionamiento suave y holgura del cable correcta (consulte página 201).

Refrigerante: Ausencia de fugas de refrigerante. Compruebe el nivel del refrigerante en el depósito de expansión (con el motor frío) (consulte página 196).

Aparatos eléctricos: Todas las luces y el claxon funcionan correctamente (consulte página 103).

Parada del motor: El conmutador de arranque/parada del motor desactiva el motor cuando el conmutador se mueve hasta la posición de PARADA (consulte página 102).

Caballetes: Vuelta del caballete a la posición totalmente levantada por acción del muelle de tensión. El muelle no está flojo o dañado (consulte página 120).

Índice

Parada del motor	154
Puesta en marcha del motor	155
Inicio de la marcha	156
Cambio de marchas	157
Asistente al cambio de Triumph (TSA) (si está instalado)	158
Frenada	159
Sistema Antibloqueo de frenos (ABS)	162
ABS con giro optimizado (OCABS) (si está instalado)	164
Estacionamiento	165
Consideraciones sobre la conducción a altas velocidades	167

CÓMO CONDUCIR LA MOTOCICLETA

Parada del motor

⚠ ADVERTENCIA

No pare el motor utilizando el conmutador de encendido o el conmutador de arranque/parada del motor mientras la motocicleta está en movimiento.

Detenga siempre la motocicleta con seguridad y seleccione el punto muerto antes de parar el motor.

Si se para el motor desactivando el encendido o el conmutador de arranque/parada del motor mientras la motocicleta está en movimiento, se puede bloquear la rueda trasera, causando la pérdida del control de la motocicleta, lo que puede provocar lesiones graves o la muerte.

AVISO

Aunque la posición de parada (STOP) del conmutador de arranque/parada de motor apaga el motor, no desconecta todos los sistemas eléctricos, y por tanto podría causar alguna dificultad a la hora de volver a poner en marcha el motor debido a la eventual descarga de la batería. La práctica usual consiste en parar el motor utilizando únicamente el conmutador de encendido.

No deje el conmutador de encendido en posición de contacto (ON) a no ser que el motor esté en marcha ya que provocaría daños a los componentes eléctricos y descargaría la batería.

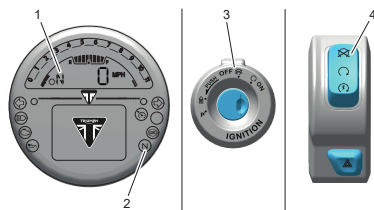

1. Indicador de punto muerto
 2. Indicador luminoso de punto muerto
 3. Posición de apagado del interruptor de encendido
 4. Posición de parada del interruptor de arranque/parada del motor
- ▼ Cierre completamente el acelerador.
 - ▼ Ponga punto muerto.
 - ▼ Ponga el conmutador de encendido en posición de apagado (OFF).
 - ▼ Seleccione la primera marcha.
 - ▼ Apoye la motocicleta sobre el caballete lateral en una superficie firme y sin inclinación.
 - ▼ Bloquee la dirección.

Puesta en marcha del motor

⚠ PELIGRO

Nunca arranque el motor ni lo deje en marcha en una zona cerrada.

Ponga siempre en marcha su motocicleta al aire libre o en una zona con una ventilación adecuada.

Los gases de escape son tóxicos y pueden causar en poco tiempo la pérdida del conocimiento y la muerte.

AVISO

No accione el sistema de arranque durante más de cinco segundos seguidos ya que provocaría el sobrecalentamiento del motor de arranque y la descarga de la batería.

Espere 15 segundos antes de volver a accionar el sistema de arranque para permitir el enfriamiento y la recuperación de la potencia de la batería.

Un motor al ralentí durante largos periodos de tiempo puede provocar un sobrecalentamiento que dañe el motor.

AVISO

La luz de advertencia de baja presión de aceite debería apagarse poco después de arrancar el motor.

En caso de que el indicador luminoso de baja presión de aceite permanezca encendido tras poner en marcha el motor, detenga inmediatamente el motor e investigue la causa.

Circular con una presión de aceite demasiado baja provocará graves daños al motor.

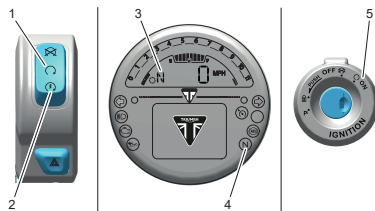

1. Posición RUN del interruptor de arranque/parada del motor
2. Posición de ARRANQUE del interruptor de arranque/parada del motor
3. Indicador de punto muerto
4. Indicador luminoso de punto muerto
5. Posición ON del interruptor de encendido

- ▼ Compruebe que el conmutador de arranque/parada de motor esté en la posición de funcionamiento (RUN).
- ▼ Compruebe que la transmisión esté en punto muerto.
- ▼ Accione completamente la palanca del embrague hasta que toque el manillar.
- ▼ Ponga el conmutador de encendido en posición de encendido (ON).

AVISO

Al conectar el encendido, las luces de advertencia de los instrumentos se iluminarán y a continuación se apagarán (excepto las que normalmente permanecen encendidas hasta que el motor se pone en marcha, consulte página 58).

La llave incorpora un transpondedor que desactiva el inmovilizador del motor. Para garantizar que el inmovilizador funciona correctamente, tenga siempre solo una de las llaves de contacto cerca del conmutador de encendido. Si hay dos llaves de contacto cerca del conmutador de contacto, la señal entre el transpondedor y el inmovilizador del motor podría verse interrumpida. En tal caso, el inmovilizador del motor permanecerá activado hasta que no retire una de las llaves de contacto.

- ▼ Con el acelerador totalmente cerrado, pulse el botón de arranque hasta lograr la puesta en marcha del motor.
- ▼ Suelte lentamente la palanca del embrague.

La motocicleta dispone de interruptores de bloqueo de arranque. Estos conmutadores evitan que el sistema de encendido electrónico se ponga en funcionamiento al engranar una marcha con el caballete lateral bajado.

Si el caballete lateral está bajado con el motor en marcha y la transmisión no está en punto muerto, el motor se parará inmediatamente, con independencia de la posición del embrague.

Inicio de la marcha

- ▼ Tire de la palanca de embrague y engrane la primera marcha.
- ▼ Abra un poco el acelerador y suelte el embrague muy lentamente.
- ▼ A medida que el embrague va embragando, abra un poco más el acelerador, de manera que el motor alcance una velocidad suficiente para evitar su calado.

Cambio de marchas

⚠ ADVERTENCIA

Evite abrir demasiado el acelerador en cualquiera de las marchas cortas ya que ello provocaría la elevación de la rueda delantera (fenómeno conocido como wheelie) y la pérdida de tracción del neumático trasero (patinado de rueda).

Abra siempre el acelerador con cuidado, especialmente si no está familiarizado con la motocicleta.

Realizar un "caballito" o la pérdida de tracción puede provocar la pérdida del control de la motocicleta, lo que podría provocar lesiones graves o la muerte.

⚠ ADVERTENCIA

No reduzca de marcha a velocidades que puedan revolucionar en exceso el motor.

La reducción de marchas debería hacerse de tal forma que se asegure de que el motor va a trabajar a velocidades bajas.

Cambiar a una marcha más baja a alta velocidad puede bloquear la rueda trasera y causar la pérdida del control de la motocicleta, lo que podría provocar lesiones graves o la muerte.

AVISO

El mecanismo de cambio de marchas es del tipo 'tope fijo'. Esto significa que con cada movimiento del pedal de cambio de marchas usted solo podrá seleccionar marchas consecutivas, en orden ascendente o descendente.

Para modelos equipados con Asistente al cambio de Triumph (TSA), consulte página 158.

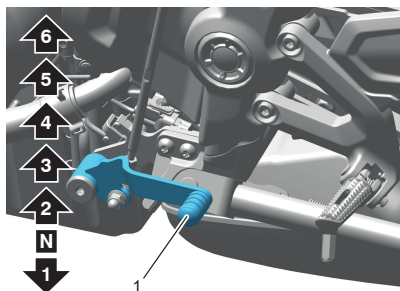

- Pedal de cambio de marchas (se muestra la Trident 660)**
 - ▼ Cierre el acelerador tirando a la vez de la palanca del embrague.
 - ▼ Cambie a la siguiente o la anterior marcha.
 - ▼ Abra parcialmente el acelerador y suelte a la vez la palanca del embrague.
 - ▼ Utilice siempre el embrague para cambiar de marchas.

CÓMO CONDUCIR LA MOTOCICLETA

Asistente al cambio de Triumph (TSA) (si está instalado)

AVISO

Si se produce un fallo en el sistema TSA durante la conducción, el sistema TSA se desactivará.

Use el embrague para cambiar de marcha de la manera normal; de lo contrario, podría dañar el motor o la caja de cambios.

La avería debe ser revisada y corregida por una persona competente con conocimientos especializados y comprensión técnica sobre motocicletas, tal como un concesionario autorizado Triumph.

AVISO

El cambio de marchas debe completarse con un movimiento rápido y contundente del pedal, asegurándose de que el pedal se desplace a lo largo de todo su recorrido.

Tenga siempre cuidado al cambiar de marcha. Después de un cambio de marcha, el pedal debe soltarse por completo antes de poder realizar otro cambio de marcha.

Los cambios de marcha incorrectos pueden dañar el motor y la transmisión.

El asistente al cambio de Triumph (TSA) ajusta el par del motor para que las marchas se puedan engranar sin cerrar el puño giratorio ni accionar el embrague.

El TSA no es un sistema de cambio de marcha automático. Las marchas deben seleccionarse y cambiarse de la manera normal usando el pedal de cambio de marchas, tal como se describe en Cambio de marchas, consulte página 157.

El TSA funciona tanto para cambios de marcha ascendentes como descendentes. El embrague debe usarse para parar y arrancar. El embrague se debe usar cuando se selecciona una marcha desde punto muerto, y también cuando se selecciona punto muerto desde cualquier otra marcha.

El Asistente al cambio de Triumph no funcionará si:

- ▼ El embrague está aplicado.
- ▼ Se intenta subir de marcha por error en la marcha superior.
- ▼ Se intenta bajar de marcha por error en la 1ª marcha.
- ▼ Se intenta subir de marcha en un régimen del motor muy bajo.
- ▼ Se intenta bajar de marcha en un régimen del motor muy alto.
- ▼ Se intenta un cambio ascendente durante la sobremarcha.

- ▼ El limitador de velocidad del vehículo (si está instalado) está activo.
- ▼ El control de cruceo (si está instalado) está activo.
- ▼ El control de tracción está desactivado.
- ▼ Si la marcha anterior no se ha engranado completamente.
- ▼ El acelerador se cambia durante un cambio de marcha.

Si el TSA no está en funcionamiento, el embrague se puede usar para cambiar de marchas de la manera normal.

Para obtener más información sobre la activación y desactivación de la función TSA, consulte página 84.

Frenada

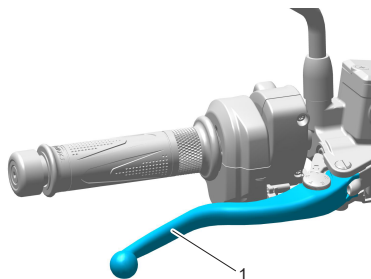

1. Palanca del freno delantero (se muestra Trident 660)

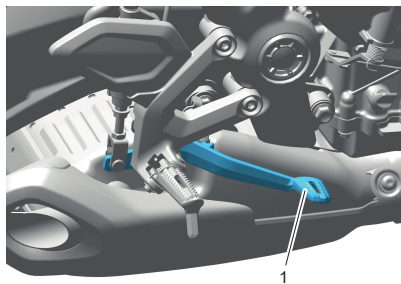

1. Pedal del freno trasero (se muestra Trident 660)

CÓMO CONducir LA MOTOCICLETA

ADVERTENCIA

AL FRENAR TENGA EN CUENTA LAS SIGUIENTES CONSIDERACIONES:

- Cierre el acelerador completamente, dejando el embrague engranado para ayudar a que el motor actúe como freno.
- Reduzca las marchas de una en una de manera que la motocicleta se encuentre en primera cuando se detenga por completo.
- Al detenerse, frene con los dos frenos a la vez. Normalmente, el freno delantero debe accionarse un poco más que el trasero.
- Reduzca de marcha o desengrane completamente el embrague para evitar el calado del motor.
- Nunca bloquee los frenos, ya que podría causar la pérdida del control de la motocicleta.

El incumplimiento de los consejos anteriores podría provocar lesiones graves o la muerte.

ADVERTENCIA

En caso de frenada de emergencia olvide la reducción progresiva de marchas y concéntrese en accionar los frenos delantero y trasero lo más fuerte posible, evitando derrapar.

Los pilotos deben practicar la frenada de emergencia en una zona sin tráfico.

Triumph recomienda encarecidamente que todos los pilotos tomen un curso de formación que trate las particularidades de la frenada de emergencia. Una técnica de frenado incorrecta puede provocar la pérdida del control de la motocicleta, lo que podría provocar lesiones graves o la muerte.

ADVERTENCIA

Por su propia seguridad, extreme siempre las precauciones al frenar, acelerar o tomar una curva ya que cualquier imprudencia podría ocasionar la pérdida del control de la motocicleta y provocar un accidente. El uso independiente de los frenos delantero y trasero reduce el rendimiento global de la frenada. Las frenadas intensivas pueden provocar el bloqueo de alguna de las ruedas, reduciendo el control del vehículo y pudiendo provocar un accidente (véase las advertencias sobre el ABS).

Siempre que sea posible, reduzca la velocidad o frene antes de entrar en una curva ya que cerrar el acelerador o frenar en plena curva pueden hacer derrapar el vehículo, lo cual podría ocasionar la pérdida del control.

Cuando conduzca con lluvia o sobre pavimentos húmedos o poco firmes, la capacidad de maniobra y frenada del vehículo se verá mermada. En esas condiciones deberá realizar todas las maniobras suavemente. Una aceleración, frenada o toma de curva brusca podría ocasionar la pérdida del control de la motocicleta.

Si no se siguen los consejos anteriores, se puede perder el control de la motocicleta, lo que podría provocar lesiones graves o la muerte.

ADVERTENCIA

Cuando descienda por un gradiente pronunciado y largo o un puerto de montaña, utilice el efecto de frenado del motor reduciendo de marcha y use los frenos delanteros y traseros de manera intermitente.

La aplicación continua de los frenos o el uso del freno trasero solo puede sobrecalentar los frenos y reducir su eficacia.

Si no se siguen los consejos anteriores, se puede perder el control de la motocicleta, lo que podría provocar lesiones graves o la muerte.

ADVERTENCIA

Al conducir con su pie sobre el pedal de freno o su mano sobre la palanca de freno puede ser que accione ligeramente los frenos, despistando a los demás conductores.

Puede asimismo provocar el sobrecalentamiento de los frenos, reduciendo su eficacia.

Si no se siguen los consejos anteriores, se puede perder el control de la motocicleta, lo que podría provocar lesiones graves o la muerte.

CÓMO CONDUCIR LA MOTOCICLETA

ADVERTENCIA

No descienda por pendientes con el motor apagado ni remolque la motocicleta.

La transmisión se lubrica por efecto de la presión solo cuando el motor está en marcha.

Una lubricación inadecuada puede causar daños o agarrotamiento de la transmisión, ocasionando la pérdida del control de la motocicleta, lo que puede provocar lesiones graves o la muerte.

Sistema Antibloqueo de frenos (ABS)

ADVERTENCIA

La función de ABS intenta maximizar las posibilidades de mantener la motocicleta bajo control al frenar. Las potencialmente más cortas distancias de frenada que el ABS proporciona en ciertas circunstancias no deben hacer olvidar los buenos hábitos de conducción.

Circule siempre respetando los límites legales de velocidad.

Conduzca siempre con cuidado y prestando la máxima atención, y adecue siempre la velocidad a las circunstancias climatológicas, del pavimento y del tráfico.

En determinadas circunstancias, es posible que una motocicleta equipada con ABS requiera una distancia de frenado más larga.

Tome las curvas con precaución. Si acciona los frenos en una curva, el ABS no será capaz de contrarrestar el peso y el momento de la motocicleta.

Si no se siguen los consejos anteriores, se puede perder el control de la motocicleta, lo que podría provocar lesiones graves o la muerte.

AVISO

El funcionamiento del ABS puede experimentarse en forma de mayor presión sobre pedal o una pulsación de la palanca del freno y el pedal.

Dado que el ABS no es un sistema integrado de freno y que no controla al mismo tiempo los frenos delantero y trasero, es posible que sienta esta sensación en la palanca del freno, en el pedal de freno o en ambos.

El sistema ABS puede activarse a causa de cambios súbitos de nivel en la superficie de la carretera.

Luz de advertencia del sistema ABS



Es normal que la luz de advertencia del ABS parpadee cuando el conmutador de encendido está en la posición de contacto (ON), consulte página 60. Si el indicador luminoso de advertencia del ABS está permanentemente encendido, indica que la función ABS no está disponible porque existe una anomalía en el ABS que debe ser investigada.

! ADVERTENCIA

Si el ABS no funciona, el sistema de frenos operará normalmente como sistema de frenos sin ABS. En caso de que se encienda la luz de advertencia del ABS, reduzca la velocidad y no circule más tiempo del necesario.

La avería debe ser revisada y corregida por una persona competente con conocimientos especializados y comprensión técnica sobre motocicletas, tal como un concesionario autorizado Triumph.

Una frenada demasiado brusca hará que las ruedas se bloqueen, causando la pérdida del control de la motocicleta, lo que podría provocar lesiones graves o la muerte.

! ADVERTENCIA

El ABS funciona comparando la velocidad relativa de las ruedas delantera y trasera.

El uso de neumáticos no recomendados puede afectar la velocidad de las ruedas y hacer que el ABS no funcione. Instale siempre los neumáticos recomendados.

Si no se siguen los consejos anteriores, se puede perder el control de la motocicleta, lo que podría provocar lesiones graves o la muerte.

CÓMO CONDUCIR LA MOTOCICLETA

AVISO

El indicador luminoso del ABS se iluminará cuando la rueda trasera gire a alta velocidad durante más de 30 segundos con la motocicleta apoyada sobre un caballete. Se trata de un comportamiento normal.

Al poner el conmutador de encendido en posición de apagado y arrancar de nuevo la motocicleta, el indicador luminoso se encenderá hasta que la motocicleta supere la velocidad de 30 km/h.

ABS con giro optimizado (OCABS) (si está instalado)

Todos los modelos excepto Daytona 660

El ABS con giro optimizado (OCABS) es un sistema diseñado para ayudar al conductor en situaciones de frenado de emergencia. OCABS también proporcionará al piloto un mayor control si se activa el ABS cuando la motocicleta está tomando una curva en posición inclinada.

Un sensor monitoriza constantemente el ángulo de inclinación de la motocicleta. Si la motocicleta está inclinándose en una curva y el ABS está activado, el sistema utilizará la medida del ángulo de inclinación para aplicar el ABS de la manera más adecuada para ayudar al conductor a mantener el control de la motocicleta.

El mayor control potencial que ofrece el sistema de frenos con giro optimizado bajo ciertas condiciones no es un sustituto de unas buenas prácticas de conducción.

! ADVERTENCIA

Circule siempre respetando los límites legales de velocidad. Conduzca siempre con cuidado y prestando la máxima atención, y adecue siempre la velocidad a las circunstancias climatológicas, del pavimento y del tráfico. Tome las curvas con precaución.

Bajo algunas circunstancias es posible que una motocicleta equipada con OCABS pueda necesitar una distancia de frenado mayor que una motocicleta equivalente sin ABS, o una motocicleta equivalente equipada con ABS pero sin OCABS.

Si la motocicleta está tomando una curva en posición inclinada y el ABS está activado, el OCABS utilizará la medición del ángulo de inclinación procedente de un sensor para aplicar el ABS de forma que ayude al piloto a mantener el control de la motocicleta.

El OCABS no podrá contrarrestar completamente el peso y el momento de la motocicleta si se frena demasiado durante el giro. Esto puede provocar la pérdida del control de la motocicleta, lo que podría provocar lesiones graves o la muerte.

ADVERTENCIA

Si el OCABS no funciona, la luz de advertencia del ABS se encenderá y se mostrará un mensaje de advertencia en la pantalla.

En esta situación, el ABS seguirá funcionando pero sin la función de giro optimizado, siempre que no haya otros fallos del ABS.

En caso de que la luz de advertencia se encienda, no circule más tiempo del estrictamente necesario. En caso de una avería, póngase en contacto con una persona competente con conocimientos especializados y comprensión técnica de motocicletas, tal como un concesionario autorizado Triumph.

En esta situación, frenar demasiado en una curva puede conducir a la pérdida del control de la motocicleta, lo que podría provocar lesiones graves o la muerte.

Estacionamiento

ADVERTENCIA

La gasolina es altamente inflamable y puede explotar en determinadas circunstancias.

Si estaciona en un garaje u otro edificio, asegúrese de que existe una ventilación adecuada y de que la motocicleta no se encuentra cerca de ninguna fuente de llamas o chispas, incluido cualquier aparato que disponga de llama piloto.

Si no se cumple la anterior advertencia, podría producirse un incendio causando daños materiales, lesiones graves o la muerte.

PRECAUCIÓN

El motor y el sistema de escape están calientes después de un desplazamiento.

NO ESTACIONE en zonas en donde peatones y niños puedan tener contacto con la motocicleta.

Tocar cualquier parte del motor o del sistema de escape cuando está caliente puede provocar lesiones leves o moderadas.

CÓMO CONDUCIR LA MOTOCICLETA

⚠ PRECAUCIÓN

Tenga cuidado al estacionar sobre terreno poco sólido o en pendientes pronunciadas.

Estacionar en estas condiciones puede provocar que la motocicleta se caiga, lo que podría provocar lesiones leves o moderadas.

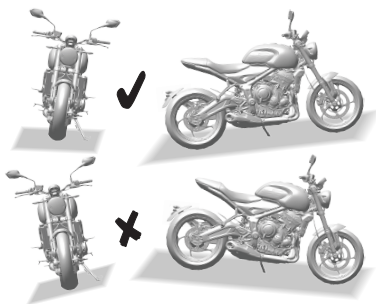

Se muestra Trident 660

- ▼ Ponga la palanca de cambios en punto muerto y sitúe el conmutador de encendido en posición de apagado (OFF).
 - ▼ Seleccione la primera marcha.
 - ▼ Bloquee la dirección para evitar el robo del vehículo.
 - ▼ Estacione siempre sobre una superficie firme y sin inclinación para evitar que la motocicleta pueda caerse. Sobre todo si va a estacionar fuera de la carretera.
- ▼ Si tiene que estacionar en una pendiente, hágalo encarando la motocicleta cuesta arriba para evitar que se caiga del caballete. Ponga la primera marcha para inmovilizar el vehículo.
 - ▼ En una inclinación lateral, estacione siempre de tal manera que la inclinación empuje naturalmente la motocicleta hacia el caballete lateral.
 - ▼ Nunca estacione en terrenos con una inclinación lateral superior a 6° o encarando la motocicleta cuesta abajo.
 - ▼ Asegúrese de que el caballete lateral esté completamente retraído antes de ponerse en marcha.
 - ▼ No deje el conmutador en la posición P (PARK) (estacionamiento) durante periodos de tiempo prolongados ya que de esa manera se descargará la batería.

AVISO

Si estaciona de noche en una zona cercana al tráfico, o en un lugar en el que el código de circulación exige la presencia de luces de estacionamiento, deje encendidas las luces trasera, de posición y de placa de matrícula poniendo el conmutador de encendido en la posición P (PARK) (estacionamiento).

Consideraciones sobre la conducción a altas velocidades

ADVERTENCIA

Esta motocicleta debe conducirse siempre dentro de los límites de velocidad legales establecidos para la carretera por la que se circule.

La conducción de una motocicleta a alta velocidad puede resultar peligrosa, ya que el tiempo de reacción disponible ante cualquier peligro se reduce considerablemente a alta velocidad.

Aminore la velocidad siempre que se encuentre en condiciones potencialmente peligrosas tales como una climatología adversa o tráfico intenso.

Si no se siguen los consejos anteriores, se puede perder el control de la motocicleta, lo que podría provocar lesiones graves o la muerte.

ADVERTENCIA

Esta motocicleta sólo debe circular a alta velocidad en competiciones en circuito cerrado sobre carretera o en circuitos de carreras.

La conducción a gran velocidad debe quedar limitada a aquellos pilotos que hayan sido entrenados en la adquisición de las habilidades necesarias para ello y que estén familiarizados con las características de la motocicleta bajo cualquier circunstancia.

La conducción a alta velocidad en cualquier otra circunstancia es peligrosa y puede provocar la pérdida del control de la motocicleta, lo que podría provocar lesiones graves o la muerte.

ADVERTENCIA

Las características de manejo de una motocicleta a alta velocidad pueden ser diferentes de aquellas a las que usted esté acostumbrado en la conducción dentro de los límites de velocidad legales.

No intente conducir a alta velocidad a menos que haya recibido suficiente formación y tenga las habilidades requeridas.

Si no se siguen los consejos anteriores, se puede perder el control de la motocicleta, lo que podría provocar lesiones graves o la muerte.

CÓMO CONducIR LA MOTOCICLETA

ADVERTENCIA

Los siguientes puntos son de extrema importancia y no deben ignorarse bajo ningún concepto.

Cualquier problema que a velocidad normal puede pasar desapercibido puede acrecentarse considerablemente a altas velocidades.

Compruebe los elementos enumerados a continuación antes de conducir a alta velocidad.

Si no se siguen los consejos anteriores, se puede perder el control de la motocicleta, lo que podría provocar lesiones graves o la muerte.

General

Asegúrese de realizar el mantenimiento de la motocicleta según el cuadro de mantenimiento planificado.

Frenos

Compruebe que los frenos delantero y trasero funcionan correctamente.

Refrigerante

Compruebe que el nivel de refrigerante en el tanque de expansión es correcto. Compruebe siempre el nivel con el motor frío.

Aparatos eléctricos

Asegúrese de que todos los dispositivos eléctricos, como por ejemplo el faro delantero, las luces trasera y de freno, los indicadores de dirección y el claxon funcionen correctamente.

Aceite del motor

Compruebe que el nivel de aceite de motor es correcto, así como de utilizar un aceite de clasificación y tipo correctos cuando proceda al rellenado.

Cadena de transmisión

Asegúrese de que la cadena de transmisión está correctamente ajustada y lubricada. Compruebe si la cadena presenta daños o desgaste.

Combustible

AVISO

En muchos países, el sistema de escape de este modelo dispone de un convertidor catalítico que contribuye a la reducción de los niveles de emisión de humos.

y además dañará el convertidor catalítico. Además, si el nivel de combustible alcanzase límites muy bajos o llegara a agotarse, el convertidor catalítico podría sufrir daños irreversibles.

Asegúrese siempre de disponer del combustible suficiente para cubrir el trayecto previsto.

Prevea siempre una cantidad adicional de combustible en el depósito, ya que la circulación a alta velocidad implica un mayor consumo de combustible.

Equipaje

Asegúrese de que cualquier portaequipajes que haya instalado esté cerrado con llave y bien sujeto a la motocicleta.

Miscelánea

Compruebe visualmente que todas las fijaciones estén bien apretadas.

Dirección

Compruebe que el manillar gira suavemente y sin aspereza o una holgura excesiva. Asegúrese de que los cables de control no interfieren en modo alguno con la dirección.

Neumáticos

La circulación a altas velocidades provoca un gran desgaste en los neumáticos, y el buen estado de los neumáticos es vital para su seguridad. Examine su estado general, inflelos a la presión correcta (en frío) y compruebe el equilibrio de las ruedas. Asegúrese de colocar correctamente los tapones de las válvulas tras comprobar la presión de inflado de los neumáticos. Tenga en cuenta la información facilitada en las secciones de mantenimiento y especificaciones sobre la seguridad de los neumáticos y las comprobaciones a realizar.

Esta página se ha dejado en blanco de forma intencionada

La instalación de accesorios o el transporte de peso adicional puede afectar a las características de conducción de la motocicleta y ocasionar cambios en la estabilidad, siendo necesario reducir la velocidad del vehículo. A continuación encontrará una serie de informaciones sobre los riesgos potenciales asociados a la instalación de accesorios en una motocicleta, así como al transporte de pasajeros y de cargas adicionales.

Accesorios

ADVERTENCIA

No instale accesorios o transporte cargas que disminuyan el control sobre la motocicleta.

Asegúrese de que no se vean afectados ningún elemento de alumbrado, la distancia al pavimento, el ángulo de inclinación, el control del vehículo, el recorrido de las ruedas, el movimiento de la horquilla delantera, la visibilidad en cualquier dirección o cualquier otro aspecto relacionado con la conducción de la motocicleta.

Si no se siguen los consejos anteriores, se puede perder el control de la motocicleta, lo que podría provocar lesiones graves o la muerte.

ACCESORIOS, CARGA Y PASAJEROS

ADVERTENCIA

Instale únicamente accesorios originales de Triumph en el modelo de motocicleta Triumph correcto.

Observe siempre las instrucciones de montaje de Triumph que acompañan al accesorio original de Triumph. Asegúrese de que el modelo de motocicleta Triumph en el que se va a instalar el accesorio Triumph esté homologado para dicho accesorio original de Triumph. Encontrará todas las instrucciones de instalación de Triumph en www.triumphinstructions.com.

Nunca instale accesorios originales de Triumph en un modelo de motocicleta Triumph que no esté enumerado en las instrucciones de montaje de Triumph asociadas, ya de hacerlo la maniobrabilidad, la estabilidad u otros aspectos del funcionamiento de la motocicleta podrían verse afectados, causando la pérdida del control de la motocicleta, lo que podría provocar lesiones graves o la muerte.

ADVERTENCIA

Los propietarios deben saber que las únicas piezas, conversiones y accesorios homologados para cualquier motocicleta Triumph son aquellos que cuentan con la autorización oficial de Triumph.

Se recomienda que los accesorios y las conversiones sean completados por una persona competente con conocimientos especializados y comprensión técnica de motocicletas, tal como un concesionario autorizado Triumph.

En particular, resulta extremadamente peligrosa la instalación o sustitución de piezas o accesorios que requieran para ello desmontar o añadir algún componente a los sistemas eléctrico o de combustible. Cualquier modificación de este tipo podría suponer un riesgo para la seguridad.

La instalación de piezas, conversiones o accesorios no homologados puede afectar a la maniobrabilidad, la estabilidad u otros aspectos del funcionamiento de la motocicleta, conduciendo a la pérdida del control de la motocicleta, lo que podría dar lugar a lesiones graves o la muerte.

Triumph no acepta ninguna responsabilidad por los defectos causados por la instalación de piezas, accesorios o conversiones no homologados.

Triumph no acepta ninguna responsabilidad por los defectos causados por la instalación incorrecta de piezas, accesorios o conversiones no homologados.

ADVERTENCIA

Nunca sobrepase los 130 km/h si la motocicleta incorpora algún tipo de accesorio o si transporta algún tipo de carga. En cualquiera de las dos condiciones anteriores, no sobrepase nunca los 130 km/h aunque los límites de velocidad legales se lo permitan.

Los accesorios instalados y/o la carga afectan a la estabilidad y a la conducción de la motocicleta.

La no previsión de posibles cambios en la estabilidad de la motocicleta puede acarrear la pérdida del control del vehículo. Cuando conduzca a alta velocidad, sea consciente siempre de que diversos factores medioambientales y de configuración de la motocicleta pueden afectar negativamente a la estabilidad de la misma. Por ejemplo:

- Cargas incorrectamente equilibradas a ambos lados de la motocicleta
- Ajustes de la suspensión delantera y trasera incorrectamente ajustados

ADVERTENCIA (continuación)

- Presiones de los neumáticos incorrectamente ajustados
- Neumáticos excesivamente desgastados o no uniformes
- Vientos laterales y turbulencias procedentes de otros vehículos
- Ropas flojas.

Recuerde que el citado límite absoluto de 130 km/h será inferior en caso de que instale accesorios no homologados, cargue la motocicleta de forma incorrecta, los neumáticos estén excesivamente desgastados, la motocicleta no esté en buen estado o las condiciones climatológicas o del pavimento no sean buenas.

Si no se siguen los consejos anteriores, se puede perder el control de la motocicleta, lo que podría provocar lesiones graves o la muerte.

ACCESORIOS, CARGA Y PASAJEROS

Carga

ADVERTENCIA

No deposite ningún objeto entre el bastidor y el depósito del combustible. Esto puede restringir la dirección de la motocicleta.

Un peso colocado en el manillar o en la horquilla delantera aumentará la masa del conjunto de la dirección. Esto puede afectar a la maniobrabilidad, la estabilidad u otros aspectos del funcionamiento de la motocicleta.

Si no se siguen los consejos anteriores, se puede perder el control de la motocicleta, lo que podría provocar lesiones graves o la muerte.

ADVERTENCIA

La carga de seguridad máxima para cada portaobjetos se indica en una etiqueta dentro del portaobjetos y no debe superarse.

Superar este límite de carga puede afectar a la maniobrabilidad, la estabilidad u otros aspectos del funcionamiento de la motocicleta.

Si no se siguen los consejos anteriores, se puede perder el control de la motocicleta, lo que podría provocar lesiones graves o la muerte.

ADVERTENCIA

No utilice el asiento del pasajero para transportar objetos.

El transporte de objetos en el sillín del pasajero puede afectar negativamente a la estabilidad de la motocicleta.

Si no se siguen los consejos anteriores, se puede perder el control de la motocicleta, lo que podría provocar lesiones graves o la muerte.

ADVERTENCIA

No lleve líquidos en recipientes en la motocicleta.

Los líquidos no son estables y afectarán negativamente a la estabilidad de la motocicleta.

Si no se siguen los consejos anteriores, se puede perder el control de la motocicleta, lo que podría provocar lesiones graves o la muerte.

⚠ ADVERTENCIA

Asegúrese siempre de que las cargas transportadas estén uniformemente distribuidas a ambos lados de la motocicleta. Asegúrese de que la carga esté sujeta de forma correcta, de manera que no exista peligro de desplazamientos durante el trayecto.

Cuando se monten dos alforjas, distribuya uniformemente la carga en cada una de ellas.

Coloque los objetos pesados en la parte inferior y en el lado interior del portaobjetos.

Compruebe regularmente que la carga esté bien sujeta (pero no lo haga con la motocicleta en marcha) y asegúrese de que no sobresale de la parte posterior de la motocicleta.

Nunca exceda el peso máximo de carga del vehículo especificado en la sección Especificaciones.

Este peso máximo autorizado corresponde a la suma de los pesos del piloto, el pasajero, los accesorios instalados y las cargas transportadas.

Para modelos con reglaje de la suspensión ajustable, asegúrese de que los ajustes de la amortiguación y la precarga del muelle trasero son los apropiados para el estado de carga de la motocicleta. Observe que la carga permitida máxima para los portaobjetos se indica en una etiqueta dentro del portaobjetos.

Si no se siguen los consejos anteriores, se puede perder el control de la motocicleta, lo que podría provocar lesiones graves o la muerte.

Pasajeros**⚠ ADVERTENCIA**

Esta motocicleta está diseñada para ser utilizada como vehículo de dos ruedas capaz de transportar al conductor y hasta un único pasajero (siempre y cuando la motocicleta disponga de sillín del pasajero y reposapiés del pasajero).

El peso total del conductor, el pasajero si lo hubiere, los accesorios instalados y el equipaje no debe superar el peso máximo autorizado que se especifica en la sección Especificaciones.

Si no se siguen los consejos anteriores, se puede perder el control de la motocicleta, lo que podría provocar lesiones graves o la muerte.

⚠ ADVERTENCIA

Al transportar un pasajero, el conductor debe tener en cuenta las características de conducción y frenado de la motocicleta.

El conductor no debe intentar llevar un pasajero a menos que esté familiarizado y se sienta cómodo con los cambios en estas características.

Si no se siguen los consejos anteriores, se puede perder el control de la motocicleta, lo que podría provocar lesiones graves o la muerte.

ACCESORIOS, CARGA Y PASAJEROS

ADVERTENCIA

No lleve pasajeros que debido a su poca altura no alcancen a apoyar sus pies en los reposapiés del vehículo.

En estas circunstancias, el pasajero no podrá sentarse en condiciones de seguridad en la motocicleta y podría provocar inestabilidad.

Si no se siguen los consejos anteriores, se puede perder el control de la motocicleta, lo que podría provocar lesiones graves o la muerte.

ADVERTENCIA

No transporte animales en la motocicleta.

Un animal podría realizar movimientos bruscos e imprevisibles que podrían afectar al manejo, la estabilidad u otro aspecto del funcionamiento de la motocicleta.

Si no se siguen los consejos anteriores, se puede perder el control de la motocicleta, lo que podría provocar lesiones graves o la muerte.

ADVERTENCIA

Se le debe indicar al pasajero que puede causar la pérdida del control de la motocicleta si realiza movimientos bruscos o si adopta una posición incorrecta en el sillín.

El piloto debe indicar al pasajero las siguientes instrucciones:

- Es importante que el pasajero permanezca sentado e inmóvil durante el trayecto y que no interfiera en la conducción de la motocicleta.
- Debe apoyar los pies en los reposapiés del pasajero y sujetarse con firmeza a la correa del sillín, a las asas de agarre (si están instaladas) o a la cintura o las caderas del piloto.
- Advierta al pasajero de la conveniencia de que se ladee de la misma forma que el piloto al tomar una curva, y de hacerlo solo en caso de que el piloto lo haga.

Si no se siguen los consejos anteriores, se puede perder el control de la motocicleta, lo que podría provocar lesiones graves o la muerte.

Índice

Mantenimiento planificado.....	179
Eliminación de líquidos usados	181
Tabla de mantenimiento planificado - Trident 800, Tiger Sport 800 y Tiger Sport 800 Tour.....	182
Tabla de mantenimiento planificado - Trident 660, Tiger Sport 660 y Daytona 660	185
Aceite de motor	188
Cubierta protectora inferior - Retirada	188
Cubierta protectora inferior - Instalación	189
Inspección del nivel de aceite del motor	190
Cambio de aceite del motor y del filtro de aceite.....	192
Especificación y grado de aceite del motor (10W/40 y 10W/50).....	194
Sistema de refrigeración.....	195
Comprobación del nivel de líquido refrigerante.....	196
Ajuste del nivel de líquido refrigerante	197
Cambio del líquido refrigerante.....	198
Radiador y latiguillos.....	199
Control del acelerador	200
Inspección del acelerador	200
Embrague	201
Inspección del embrague	201
Ajuste del embrague.....	201
Cadena de transmisión.....	202
Lubricación de la cadena de transmisión.....	203
Comprobación del movimiento libre de la cadena de transmisión.....	203
Ajuste del movimiento libre de la cadena de transmisión.....	204
Inspección del desgaste de la cadena de transmisión y los piñones.....	205
Protector de la cadena de transmisión final - Retirada	208
Protector de cadena de transmisión final - Instalación	209
Frenos	210
Rodaje de los discos de freno y las pastillas de freno nuevos.....	210
Compensación del desgaste de las pastillas de freno.....	211
Inspección del desgaste de los frenos delanteros.....	211
Inspección del desgaste de los frenos traseros.....	212
Líquido de frenos de disco	213
Inspección y ajuste del nivel de líquido de frenos delanteros	214
Inspección y ajuste del nivel de líquido de frenos traseros	216
Conmutadores de las luces de freno	217

Espejos retrovisores	217
Ajuste de los espejos retrovisores.....	219
Cojinetes de dirección y ruedas	220
Inspección de los cojinetes de la dirección.....	221
Comprobación de los cojinetes de las ruedas	222
Suspensión.....	223
Inspección de la horquilla delantera	224
Reglaje de la suspensión	225
Reglaje de la amortiguación del rebote de la suspensión delantera	229
Reglaje de la amortiguación de la compresión de la suspensión delantera	230
Ajuste de la precarga del muelle de suspensión trasera	231
Reglaje de la amortiguación del rebote de la suspensión trasera.....	232
Indicadores del ángulo de inclinación	233
Neumáticos.....	234
Presiones de inflado de neumáticos.....	235
Sistema de supervisión de presión de inflado de los neumáticos (TPMS) (si está instalado)	235
Desgaste de los neumáticos	236
Profundidad mínima recomendada de la banda de rodadura.....	237
Sustitución de neumáticos	237
Batería.....	240
Batería - Retirada.....	241
Eliminación de la batería	243
Mantenimiento de la batería	244
Descarga de la batería.....	244
Descarga de la batería durante los periodos de inactividad y de uso poco frecuente de la motocicleta.....	244
Carga de la batería.....	245
Batería - Instalación.....	246
Fusibles.....	250
Identificación de los fusibles	253
Luces.....	258
Faro(s) delantero(s)	258
Luz trasera.....	261
Indicadores luminosos de dirección	261
Luz de la placa de matrícula	261

Mantenimiento planificado

ADVERTENCIA

Triumph Motorcycles no asumirá responsabilidad alguna sobre posibles daños o lesiones derivadas de un mantenimiento incorrecto o un reglaje inadecuado.

El mantenimiento planificado debe ser realizado por una persona competente con conocimientos especializados y comprensión técnica de motocicletas, tal como un concesionario autorizado Triumph.

Un mantenimiento incorrecto o descuidado puede conducir a una condición de conducción peligrosa, causando la pérdida del control de la motocicleta, lo que podría provocar lesiones graves o la muerte.

ADVERTENCIA

Todas las operaciones de mantenimiento referidas son de vital importancia y no deben ignorarse. Un mantenimiento o reglaje incorrectos pueden provocar el mal funcionamiento de una o más piezas de la motocicleta.

El clima, el terreno y la ubicación geográfica afectan al mantenimiento. El plan de mantenimiento deberá adecuarse a las características específicas del entorno en el cual se utilice la motocicleta y a las demandas de cada usuario.

Para llevar a cabo correctamente las operaciones de mantenimiento listadas en el cuadro de mantenimiento planificado se necesitan herramientas, formación y conocimientos específicos. Un concesionario autorizado Triumph dispone de los conocimientos, el equipo y las habilidades necesarias para el correcto mantenimiento de su motocicleta Triumph.

El mantenimiento planificado debe ser realizado por una persona competente con conocimientos especializados y comprensión técnica de motocicletas, tal como un concesionario autorizado Triumph.

Un mantenimiento incorrecto o descuidado puede conducir a una condición de conducción peligrosa, causando la pérdida del control de la motocicleta, lo que podría provocar lesiones graves o la muerte.

MANTENIMIENTO Y REGLAJE

Para mantener la motocicleta en condiciones óptimas de seguridad y fiabilidad, las operaciones de mantenimiento y reglaje descritas en esta sección deben llevarse a cabo tal y como se especifica en la planificación de comprobaciones diarias, y de acuerdo también con el cuadro de mantenimiento planificado. La información que encontrará a continuación describe los procedimientos a seguir para realizar correctamente las comprobaciones diarias, así como algunas cuestiones simples sobre el mantenimiento y los reglajes.

El mantenimiento planificado puede realizarse de tres maneras: mantenimiento anual, mantenimiento basado en el kilometraje o una combinación de ambos, dependiendo del kilometraje que haga la motocicleta cada año.

- ▼ Las motocicletas que recorran menos de 16.000 km al año deben realizar un mantenimiento anual. Además, los elementos basados en el kilometraje requieren un mantenimiento en sus intervalos específicos, cuando la motocicleta alcance el kilometraje correspondiente.
- ▼ Las motocicletas que recorran aproximadamente 16.000 km al año deben realizar en conjunto el mantenimiento anual y los elementos basados en el kilometraje específicos.
- ▼ Las motocicletas que recorran más de 16.000 km al año deben realizar los elementos basados en el kilometraje cuando la motocicleta alcance el kilometraje específico. Además, los elementos anuales requerirán un mantenimiento en sus intervalos anuales específicos.

En todos los casos, el mantenimiento debe realizarse en los intervalos de mantenimiento especificados o antes. Para obtener asesoramiento sobre qué programa de mantenimiento es el más adecuado para su motocicleta, póngase en contacto con una persona competente con conocimientos especializados y comprensión técnica de motocicletas, tal como un concesionario autorizado Triumph.

Triumph Motorcycles no asumirá responsabilidad alguna sobre posibles daños o lesiones derivadas de un mantenimiento incorrecto o un reglaje inadecuado.

Símbolo de servicio/Símbolo de advertencia general



El símbolo de servicio se iluminará durante cinco segundos después de la secuencia de arranque de la motocicleta como un recordatorio de que un servicio vence en aproximadamente 100 km. El símbolo de servicio se iluminará permanentemente cuando se alcance el kilometraje, permanecerá iluminado permanentemente hasta que se reinicie el intervalo de servicio. Se recomienda que el intervalo de mantenimiento sea reiniciado por una persona competente con conocimientos especializados y comprensión técnica de motocicletas, tal como un concesionario autorizado Triumph.



El símbolo de advertencia general parpadeará si se ha producido un fallo del ABS o la gestión del motor y las luces de advertencia del ABS y/o MIL están encendidas. La avería debe ser revisada y corregida por una persona competente con conocimientos especializados y comprensión técnica sobre motocicletas, tal como un concesionario autorizado Triumph.

AVISO

Los elementos marcados con * en la Tabla de mantenimiento planificado están sujetos a una carga de trabajo adicional, además del coste y el tiempo necesarios para el mantenimiento básico, que sólo incluye el tiempo de comprobación.

Eliminación de líquidos usados

Con el fin de proteger el medio ambiente, no derrame los siguientes elementos sobre el suelo ni lo vacíe en alcantarillas, desagües o corrientes de agua:

- ▼ Aceite de motor
- ▼ Refrigerante
- ▼ Combustible
- ▼ Líquido de embrague y frenos
- ▼ Aceite de la horquilla delantera.

No tire a la basura los filtros de aceite usados.

Si tiene dudas sobre cómo eliminar los elementos anteriores, póngase en contacto con las autoridades locales.

MANTENIMIENTO Y REGLAJE

Tabla de mantenimiento planificado - Trident 800, Tiger Sport 800 y Tiger Sport 800 Tour

Descripción de la operación	Lectura del cuentakilómetros en kilómetros o periodo de tiempo, lo que ocurra antes					
		Primera revisión	Servicio anual	Revisión basada en el kilometraje		
	Diario	Mantenimiento de 1000 km o 6 meses	Año	Mantenimiento de 16.000 y 48.000 km	Mantenimiento de 32.000 km	Mantenimiento de 64.000 km
Lubricación						
Motor y enfriador de aceite - comprobación de fugas	•	•	•	•	•	•
Nivel de aceite del motor - Comprobación y ajuste	•					
Aceite de motor - sustitución		•	•	•	•	•
Filtro de aceite de motor - sustitución		•	•	•	•	•
Sistema de combustible y gestión del motor						
Sistema de combustible - comprobación de fugas	•	•	•	•	•	•
Filtro de aire: renueve (reemplace con más frecuencia si conduce con frecuencia en condiciones de humedad o polvo)				•		•
Tubería(s) de drenaje de la caja de admisión - Drenaje/limpieza (si está instalado)				•	•	•
Manguito de drenaje del sensor de MAP - Drenaje				•	•	•
Bujías - sustitución					•	•
Sistema de refrigeración						
Sistema de refrigeración - comprobación de fugas	•	•	•	•	•	•
Nivel de líquido refrigerante - comprobación/ajuste	•	•	•	•	•	•
Sistema de refrigeración - comprobación de los latiguillos de refrigerante en busca de desgaste, grietas, pellizcos o daños. Sustitúyalo si es necesario*		•	•	•	•	•
Refrigerante - sustitución - cada 4 años, independientemente del kilometraje*	Cada cuatro años, independientemente del kilometraje					
Motor						
Embrague - comprobación de funcionamiento	•	•	•	•	•	•
Cable del embrague - Comprobación del funcionamiento y ajuste/sustitución si es necesario (modelos equipados con cable del embrague únicamente)*		•	•	•	•	•
Pivote de la palanca del embrague - limpiar/engrasar			•	•	•	•
Holguras de válvulas - comprobación/ajuste*					•	•
Sincronización del árbol de levas - comprobación/ajuste*					•	•

Descripción de la operación	Lectura del cuentakilómetros en kilómetros o periodo de tiempo, lo que ocurra antes					
		Primera revisión	Servicio anual	Revisión basada en el kilometraje		
	Diario	Mantenimiento de 1000 km o 6 meses	Año	Mantenimiento de 16.000 y 48.000 km	Mantenimiento de 32.000 km	Mantenimiento de 64.000 km
Ruedas y neumáticos						
Ruedas - examen del estado	•	•	•	•	•	•
Desgaste o daños en neumáticos - comprobación	•	•	•	•	•	•
Presión de neumáticos - comprobación/reglaje	•	•	•	•	•	•
Cojinetes de las ruedas - inspección de desgaste/funcionamiento correcto					•	•
Dirección y suspensión						
Dirección - comprobación de libertad de movimientos	•	•	•	•	•	•
Suspensión delantera y trasera - comprobación de daños/fugas/movimiento suave	•	•	•	•	•	•
Cojinetes del cabezal - comprobación/ajuste - excepto el primer mantenimiento					•	•
Unidad de suspensión trasera y varillaje - lubricación (sólo unidades de suspensión trasera individuales)					•	•
Acéite de la horquilla - sustitución						•
Husillo del brazo oscilante - lubricación						•
Frenos						
Sistema de frenos - verificar funcionamiento	•	•	•	•	•	•
Pastillas de freno - comprobación de desgaste*	•	•	•	•	•	•
Niveles de líquido de frenos - comprobación	•	•	•	•	•	•
Líquido de frenos - sustitución cada 2 años, independientemente del kilometraje*	Cada dos años, independientemente del kilometraje					
Transmisión final						
Tensión de la cadena de transmisión - comprobación/ajuste	•	•	•	•	•	•
Cadena de transmisión - comprobación de desgaste*		•	•	•	•	•
Cadena de transmisión - lubricación	Cada 300 km					
Cinta de fricción de la cadena de transmisión - comprobación de desgaste, grietas o daños*		•	•	•	•	•

MANTENIMIENTO Y REGLAJE

Descripción de la operación	Lectura del cuentakilómetros en kilómetros o periodo de tiempo, lo que ocurra antes					
		Primera revisión	Servicio anual	Revisión basada en el kilometraje		
	Diario	Mantenimiento de 1000 km o 6 meses	Año	Mantenimiento de 16.000 y 48.000 km	Mantenimiento de 32.000 km	Mantenimiento de 64.000 km
Sistema eléctrico						
Luces, instrumentos y sistemas eléctricos - comprobación/ajuste	•	•	•	•	•	•
General						
Indicadores del ángulo de inclinación - comprobación del desgaste*	•	•	•	•	•	•
Caballote central y/o lateral - comprobación del desgaste/funcionamiento correcto	•	•	•	•	•	•
ECM del motor y los instrumentos - comprobación de la última descarga de calibración con la Herramienta de diagnóstico de Triumph		•	•	•	•	•
Exploración automática - realice una Exploración automática utilizando la herramienta de diagnóstico de Triumph (imprima una copia para el cliente)		•	•	•	•	•
Realice todo el trabajo pendiente del Boletín de Servicio y la garantía		•	•	•	•	•
Realice una prueba de conducción		•	•	•	•	•
Rellene el libro de registro de mantenimiento y reinicie el indicador de mantenimiento (si está instalado)		•	•	•	•	•
Pivotes del caballote central - limpieza/engrasado				•	•	•

Tabla de mantenimiento planificado - Trident 660, Tiger Sport 660 y Daytona 660

Descripción de la operación	Lectura del cuentakilómetros en kilómetros o periodo de tiempo, lo que ocurra antes					
		Primera revisión	Servicio anual	Revisión basada en el kilometraje		
	Diario	Mantenimiento de 1000 km o 6 meses	Año	Mantenimiento de 16.000 y 48.000 km	Mantenimiento de 32.000 km	Mantenimiento de 64.000 km
Lubricación						
Motor y enfriador de aceite - comprobación de fugas	•	•	•	•	•	•
Nivel de aceite del motor - Comprobación y ajuste	•					
Aceite de motor - sustitución		•	•	•	•	•
Filtro de aceite de motor - sustitución		•	•	•	•	•
Sistema de combustible y gestión del motor						
Sistema de combustible - comprobación de fugas	•	•	•	•	•	•
Filtro de aire: renueve (reemplace con más frecuencia si conduce con frecuencia en condiciones de humedad o polvo)				•	•	•
Bujías - sustitución					•	•
Sistema de refrigeración						
Sistema de refrigeración - comprobación de fugas	•	•	•	•	•	•
Nivel de líquido refrigerante - comprobación/ajuste	•	•	•	•	•	•
Sistema de refrigeración - comprobación de los latiguillos de refrigerante en busca de desgaste, grietas, pellizcos o daños. Sustitúyalo si es necesario*		•	•	•	•	•
Refrigerante - sustitución - cada 4 años, independientemente del kilometraje*	Cada cuatro años, independientemente del kilometraje					

MANTENIMIENTO Y REGLAJE

Descripción de la operación	Lectura del cuentakilómetros en kilómetros o periodo de tiempo, lo que ocurra antes					
		Primera revisión	Servicio anual	Revisión basada en el kilometraje		
	Diario	Mantenimiento de 1000 km o 6 meses	Año	Mantenimiento de 16.000 y 48.000 km	Mantenimiento de 32.000 km	Mantenimiento de 64.000 km
Motor						
Embrague - comprobación de funcionamiento	•	•	•	•	•	•
Cable del embrague - Comprobación del funcionamiento y ajuste/sustitución si es necesario (modelos equipados con cable del embrague únicamente)*		•	•	•	•	•
Pivote de la palanca del embrague - limpiar/engrasar			•	•	•	•
Holguras de válvulas - comprobación/ajuste*					•	•
Cadena de transmisión del árbol de levas - Sustitución					•	•
Sincronización del árbol de levas - comprobación/ajuste*					•	•
Ruedas y neumáticos						
Ruedas - examen del estado	•	•	•	•	•	•
Desgaste o daños en neumáticos - comprobación	•	•		•	•	•
Presión de neumáticos - comprobación/reglaje	•	•	•	•	•	•
Cojinetes de las ruedas - inspección de desgaste/funcionamiento correcto					•	•
Dirección y suspensión						
Dirección - comprobación de libertad de movimientos	•	•	•	•	•	•
Suspensión delantera y trasera - comprobación de daños/fugas/movimiento suave	•	•	•	•	•	•
Cojinetes del cabezal - comprobación/ajuste - excepto el primer mantenimiento					•	•
Unidad de suspensión trasera y varillaje - lubricación (sólo unidades de suspensión trasera individuales)					•	•
Aceite de la horquilla - sustitución						•
Husillo del brazo oscilante - lubricación						•
Frenos						
Sistema de frenos - verificar funcionamiento	•	•	•	•	•	•
Pastillas de freno - comprobación de desgaste*	•	•	•	•	•	•
Niveles de líquido de frenos - comprobación	•	•	•	•	•	•
Líquido de frenos - sustitución cada 2 años, independientemente del kilometraje*	Cada dos años, independientemente del kilometraje					

Descripción de la operación	Lectura del cuentakilómetros en kilómetros o periodo de tiempo, lo que ocurra antes					
		Primera revisión	Servicio anual	Revisión basada en el kilometraje		
	Diario	Mantenimiento de 1000 km o 6 meses	Año	Mantenimiento de 16.000 y 48.000 km	Mantenimiento de 32.000 km	Mantenimiento de 64.000 km
Transmisión final						
Tensión de la cadena de transmisión - comprobación/ajuste	•	•	•	•	•	•
Cadena de transmisión - comprobación de desgaste*		•	•	•	•	•
Cadena de transmisión - lubricación	Cada 300 km					
Cinta de fricción de la cadena de transmisión - comprobación de desgaste, grietas o daños*		•	•	•	•	•
Sistema eléctrico						
Luces, instrumentos y sistemas eléctricos - comprobación/ajuste	•	•	•	•	•	•
General						
Indicadores del ángulo de inclinación - comprobación del desgaste*	•	•	•	•	•	•
Caballote central y/o lateral - comprobación del desgaste/funcionamiento correcto	•	•	•	•	•	•
ECM del motor y los instrumentos - comprobación de la última descarga de calibración con la Herramienta de diagnóstico de Triumph		•	•	•	•	•
Exploración automática - realice una Exploración automática utilizando la herramienta de diagnóstico de Triumph (imprima una copia para el cliente)		•	•	•	•	•
Realice todo el trabajo pendiente del Boletín de Servicio y la garantía		•	•	•	•	•
Realice una prueba de conducción		•	•	•	•	•
Rellene el libro de registro de mantenimiento y reinicie el indicador de mantenimiento (si está instalado)		•	•	•	•	•

Aceite de motor



⚠ ADVERTENCIA

Asegúrese de que el nivel de aceite del motor sea correcto y de que el aceite se cambie de acuerdo con los requisitos del mantenimiento planificado.

El funcionamiento de la motocicleta con un nivel insuficiente de aceite de motor o con aceite degradado o contaminado acelerará el desgaste del motor, lo cual puede derivar en el gripado del motor o la transmisión, pudiendo conducir a la pérdida repentina del control de la motocicleta, lo que podría provocar lesiones graves o la muerte.

Para un correcto funcionamiento del motor, la transmisión y el embrague, mantenga el aceite de motor a un nivel correcto, y sustituya el aceite del motor y el filtro según los intervalos especificados en el cuadro de mantenimiento planificado.

Cubierta protectora inferior - Retirada

⚠ ADVERTENCIA

Asegúrese de que la motocicleta esté estable y se encuentre convenientemente apoyada.

No apoye la motocicleta sobre ningún componente auxiliar, el sistema de escape o cualquier otra parte no estructural del chasis de la motocicleta.

Apoyar correctamente la motocicleta ayudará a evitar que se caiga.

El incumplimiento de los consejos anteriores podría provocar lesiones graves o la muerte.

Tiger Sport 800 y Trident 800 únicamente

- ▼ Retire las dos fijaciones que acoplan el conjunto de la cubierta protectora inferior a los soportes del motor. Deseche los tornillos de fijación.
- ▼ Baje la parte trasera de la cubierta protectora inferior lo suficiente para exponer los soportes.
- ▼ Mueva la cubierta protectora inferior hacia delante para soltarla de las arandelas de montaje izquierda y derecha.

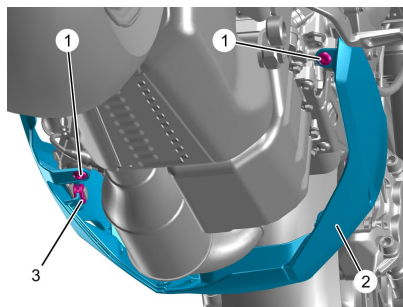

1. Fijaciones
2. Panel de la cubierta protectora inferior
3. Arandela de montaje (se muestra el lado izquierdo)

Cubierta protectora inferior - Instalación

⚠ ADVERTENCIA

Asegúrese de que la motocicleta esté estable y se encuentre convenientemente apoyada.

No apoye la motocicleta sobre ningún componente auxiliar, el sistema de escape o cualquier otra parte no estructural del chasis de la motocicleta.

Apoyar correctamente la motocicleta ayudará a evitar que se caiga.

El incumplimiento de los consejos anteriores podría provocar lesiones graves o la muerte.

Tiger Sport 800 y Trident 800 únicamente

- ▼ Enganche el conjunto de la cubierta protectora inferior en las arandelas de montaje izquierda y derecha.
- ▼ Alinee el conjunto de la cubierta protectora inferior con los soportes de fijación.

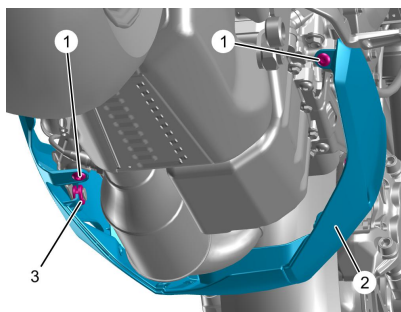

1. Tornillos
2. Panel de la cubierta protectora inferior
3. Arandela de montaje (se muestra el lado izquierdo)

MANTENIMIENTO Y REGLAJE

AVISO

Cuando instale las fijaciones, asegúrese de que el hombro esté completamente situado en la moldura de la cubierta protectora inferior.

- ▼ Coloque dos fijaciones nuevas y apriete a 3 Nm.

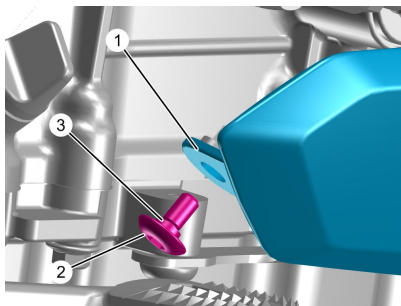

1. Moldura de la cubierta protectora inferior
2. Fijación
3. Hombro de la fijación

Inspección del nivel de aceite del motor

⚠ PELIGRO

Nunca arranque el motor ni lo deje en marcha en una zona cerrada.

Ponga siempre en marcha su motocicleta al aire libre o en una zona con una ventilación adecuada.

Los gases de escape son tóxicos y pueden causar en poco tiempo la pérdida del conocimiento y la muerte.

⚠ PRECAUCIÓN

Si el motor ha estado recientemente en funcionamiento, puede que los componentes de escape estén calientes al tacto.

Para evitar daños en la piel, deje siempre que los componentes calientes se enfrien antes de tocar el sistema de escape.

El contacto con los componentes calientes puede causar lesiones leves o moderadas en la piel expuesta.

AVISO

Asegúrese de que no se introduzca contaminación en el motor durante un cambio o rellenado de aceite del motor.

Si entran cuerpos extraños en el motor, podrían producirse daños al mismo.

AVISO

Si la presión del aceite de motor es demasiado baja, se encenderá la luz de advertencia de baja presión de aceite.

Si el indicador de baja presión de aceite permanece encendido, pare el motor inmediatamente e investigue la situación.

Circular con una presión de aceite demasiado baja provocará graves daños al motor.

AVISO

Solo se obtendrá una indicación precisa del nivel del aceite en el motor con el aceite a la temperatura normal de funcionamiento, la motocicleta en posición vertical (sin apoyar en el caballete lateral) y la varilla del nivel de aceite completamente enroscada en su sitio.

No añada aceite a través del orificio de la varilla en el cárter.

- ▼ Sitúe la motocicleta en posición vertical y sobre terreno llano.
- ▼ Ponga en marcha el motor y déjelo funcionar al ralenti durante aproximadamente cinco minutos.
- ▼ Pare el motor y espere por lo menos tres minutos para que el aceite se asiente.
- ▼ Extraiga la varilla.

- ▼ El nivel de aceite queda indicado en función de las líneas de la varilla. Con el depósito lleno, el nivel de aceite debe llegar justo hasta la marca superior de la varilla.
- ▼ Si el nivel de aceite está situado por debajo de la marca inferior, retire el tapón de la boca de llenado y añada aceite poco a poco a través del orificio de llenado situado en la cubierta del embrague hasta alcanzar el nivel correcto.
- ▼ Una vez alcanzado dicho nivel, coloque el tapón de llenado y apriételo.

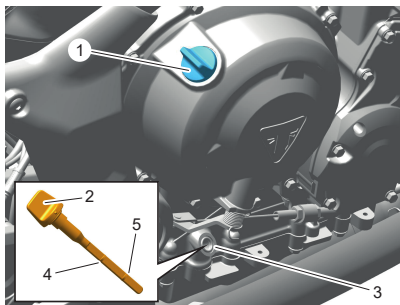

1. Boca de llenado de aceite del motor (se muestra Trident 660)
2. Varilla de nivel
3. Ubicación en el cárter de la varilla de nivel
4. Marca superior
5. Marca inferior

MANTENIMIENTO Y REGLAJE

Cambio de aceite del motor y del filtro de aceite

⚠ ADVERTENCIA

Lleve siempre prendas de protección adecuadas y evite el contacto del aceite del motor usado con la piel.

El contacto prolongado o repetido con el aceite de motor puede provocar sequedad e irritaciones en la piel, así como dermatitis.

El aceite de motor usado contiene sustancias nocivas que pueden provocar cáncer de piel.

El incumplimiento de los consejos anteriores podría provocar lesiones graves o la muerte.

⚠ PRECAUCIÓN

El aceite del motor puede estar caliente.

Evite el contacto con el aceite de motor caliente llevando una indumentaria apropiada, guantes y protección ocular.

El contacto con el aceite de motor caliente podría causar lesiones leves o moderadas en la piel expuesta.

⚠ PRECAUCIÓN

Si el motor ha estado recientemente en funcionamiento, puede que los componentes de escape estén calientes al tacto.

Para evitar daños en la piel, deje siempre que los componentes calientes se enfrien antes de tocar el sistema de escape.

El contacto con los componentes calientes puede causar lesiones leves o moderadas en la piel expuesta.

El aceite del motor y el filtro de aceite deben sustituirse en los periodos especificados en el cuadro de mantenimiento planificado.

- ▼ Para Tiger Sport 800 y Trident 800, retire la cubierta protectora inferior, consulte página 188.
- ▼ Para la Daytona 660, retire el carenado izquierdo, consulte página 126.
- ▼ Caliente el motor completamente y después deténgalo.
- ▼ Sitúe la motocicleta en posición vertical y sobre terreno llano.
- ▼ Coloque una bandeja de drenaje de aceite bajo el motor.
- ▼ Retire el tapón de drenaje de aceite.
- ▼ Deseche la arandela de sellado.
- ▼ Desatornille y retire el filtro de aceite mediante la herramienta de servicio Triumph T3880313. Deseche el filtro de aceite usado de forma respetuosa con el medio ambiente.
- ▼ Aplique una pequeña cantidad de aceite de motor limpio al anillo de estanqueidad del nuevo filtro de aceite.
- ▼ Coloque el filtro de aceite y apriete a 10 Nm.
- ▼ Una vez el aceite se ha vaciado por completo, coloque una nueva arandela de sellado en el tapón de drenaje.

- ▼ Coloque el tapón de drenaje y apriételo a 25 Nm.

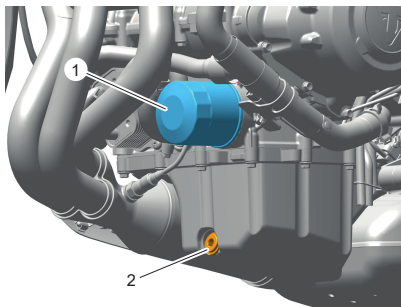

1. Filtro de aceite del motor (se muestra Trident 660)
2. Tapón de drenaje de aceite del motor

- ▼ Utilizando un embudo apropiado, llene el motor con un aceite de motor de motocicletas sintético o semisintético 10W/40 o 10W/50 conforme a la especificación API SN (o superior) y JASO MA2. Se recomienda el aceite de motor completamente sintético Triumph Performance.

AVISO

Se debe utilizar la clasificación del aceite del motor especificada.

El uso de una clasificación del aceite del motor incorrecta puede provocar daños en el motor.

- ▼ Ponga en marcha el motor y déjelo funcionar al ralenti durante un mínimo de 30 segundos.

AVISO

Si aumenta la velocidad antes de que el aceite llegue a todas las zonas del motor, éste puede dañarse o griparse.

Deje transcurrir 30 segundos con el motor en marcha antes de acelerar, con el fin de que el aceite fluya del todo.

- ▼ Asegúrese de que la luz de advertencia de baja presión de aceite permanezca apagada y de que la pantalla de instrumentos no muestre el mensaje de presión del aceite.

AVISO

Si la presión del aceite de motor es demasiado baja, se encenderá la luz de advertencia de baja presión de aceite.

Si el indicador de baja presión de aceite permanece encendido, pare el motor inmediatamente e investigue la situación.

Circular con una presión de aceite demasiado baja provocará graves daños al motor.

- ▼ Pare el motor y vuelva a comprobar el nivel de aceite. Ajustelo en caso necesario.
- ▼ Para Tiger Sport 800 y Trident 800, vuelva a instalar la cubierta protectora inferior, consulte página 189.
- ▼ Para la Daytona 660, vuelva a instalar el carenado izquierdo, consulte página 129.

MANTENIMIENTO Y REGLAJE

Especificación y grado de aceite del motor (10W/40 y 10W/50)

AVISO

Se debe utilizar la clasificación del aceite del motor especificada.

El uso de una clasificación del aceite del motor incorrecta puede provocar daños en el motor.

Este motor Triumph de inyección de combustible y alto rendimiento ha sido diseñado para utilizar aceite de motor de motocicletas 10W/40 o 10W/50 sintético o semisintético que cumpla con la especificación API SN (o superior) y JASO MA2. Se recomienda el aceite de motor sintético Triumph Performance.

Consulte el siguiente cuadro para obtener la viscosidad del aceite correcta (10W/40 o 10W/50) a utilizar en su zona de conducción.

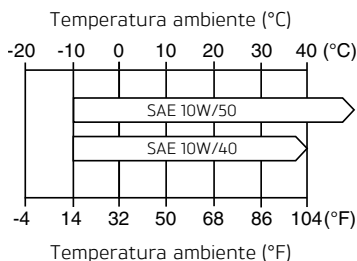

Intervalo de temperatura de viscosidad del aceite

No añada aditivos químicos al aceite de motor. El aceite de motor sirve también para la lubricación del embrague, y los aditivos podrían hacer que el embrague patinara.

No utilice aceite mineral, vegetal, no detergente, de ricino o cualquier otro aceite no conforme a la especificación requerida. El uso de este tipo de aceites puede ocasionar daños graves e instantáneos al motor.

Asegúrese de que no se introduzca ningún cuerpo extraño en el cárter durante un cambio o rellenado de aceite del motor.

Sistema de refrigeración



AVISO

La motocicleta está equipada con refrigerante D2053, un refrigerante de tecnología de aditivos orgánicos (conocida como OAT) que dura todo el año cuando sale de la fábrica. Es de color naranja y contiene una solución al 50% de anticongelante a base de monoetilenglicol.

El refrigerante D2053, suministrado por Triumph, proporciona protección contra congelamiento hasta -40°C (-40°F).

Para garantizar una refrigeración eficaz del motor, compruebe el nivel del líquido refrigerante cada día antes de utilizar la motocicleta, y rellene el depósito si el nivel de refrigerante es demasiado bajo.

Agentes anticorrosión

⚠ ADVERTENCIA

El refrigerante OAT D2053 contiene agentes anticorrosión y anticongelante adecuados para motores y radiadores de aluminio. Al utilizar el refrigerante siga siempre las instrucciones del fabricante.

El refrigerante contiene productos químicos tóxicos dañinos para el organismo.

El contacto de esta sustancia con la piel o los ojos puede provocar graves irritaciones. Utilice guantes protectores, ropa y protección ocular cuando manipule el refrigerante.

Si se inhala refrigerante, deje que la persona afectada respire aire fresco y manténgala cómoda para que respire. En caso de duda o síntomas persistentes, solicite atención médica.

Si el refrigerante entra en contacto con su piel, lávese inmediatamente con agua. Quitese la ropa contaminada.

Si el refrigerante entra en sus ojos, lávelos con agua durante un periodo mínimo de 15 minutos y SOLICITE INMEDIATAMENTE ATENCIÓN MÉDICA.

Si traga refrigerante, enjuáguese la boca con agua y SOLICITE INMEDIATAMENTE ATENCIÓN MÉDICA.

MANTENGA EL REFRIGERANTE FUERA DEL ALCANCE DE LOS NIÑOS.

El incumplimiento de los consejos anteriores podría provocar lesiones graves o la muerte.

AVISO

El refrigerante OAT D2053 proporcionado por Triumph se mezcla previamente, y no es necesario diluirlo antes de llenar o rellenar el sistema de refrigeración.

El uso de agentes químicos anticorrosión en el refrigerante es esencial para prevenir la corrosión del sistema de refrigeración.

Si no se utiliza un refrigerante que contenga agentes anticorrosión, el sistema de refrigeración acumulará en la camisa de agua y el radiador óxido y sedimentos que bloquearán los conductos de refrigeración y reducirán considerablemente la eficacia del sistema de refrigeración.

Los refrigerantes de diferentes tipos no deben mezclarse. Mezclar refrigerantes de diferentes tipos reducirá el rendimiento del refrigerante y su vida útil. Cuando cambie el refrigerante, se recomienda enjuagar completamente el sistema de refrigeración con agua limpia.

Comprobación del nivel de líquido refrigerante

AVISO

El nivel de refrigerante deberá comprobarse con el motor en frío (a temperatura ambiente).

- ▼ Sitúe la motocicleta en posición vertical y sobre terreno llano. El tanque de expansión puede verse desde el lado izquierdo de la motocicleta, por debajo del depósito de combustible y hacia su parte delantera.
- ▼ Compruebe el nivel de líquido refrigerante en el tanque de expansión. El nivel de refrigerante debe estar situado entre las marcas MAX y MIN.

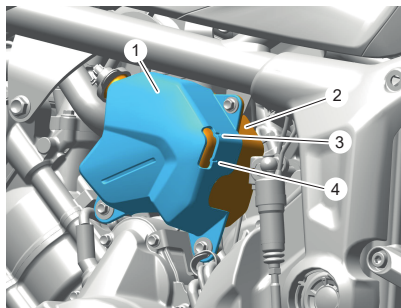

1. Cubierta del tanque de expansión (se muestra la Trident 660)
 2. Tanque de expansión
 3. Marca MAX
 4. Marca MIN
- ▼ Si el nivel se encuentra por debajo de la marca MIN, deberá proceder a su ajuste, consulte página 197.

Ajuste del nivel de líquido refrigerante

⚠ PRECAUCIÓN

No retire el tapón de presión del radiador con el motor caliente, ya que en tales circunstancias el líquido refrigerante contenido en el radiador también estará caliente y bajo presión.

El contacto con este refrigerante caliente y presurizado puede causar lesiones leves o moderadas en la piel expuesta.

AVISO

Si se utiliza agua dura en el sistema de refrigeración, se depositarán sedimentos en el motor y el radiador, con la consiguiente reducción de la eficacia del sistema de refrigeración,

pudiendo causar un sobrecalentamiento y daños graves en el motor.

- ▼ Deje que el motor se enfríe.

Daytona 660 únicamente

- ▼ Retire el carenado del deflector de la siguiente manera.
- ▼ Desprenda la parte superior del carenado del deflector de la motocicleta hasta que quede libre del pasatubos de retención (dejando el pasatubos en su lugar) y la grapa.
- ▼ Deslice el carenado del deflector hacia abajo para desprenderlo de su lengüeta de retención.

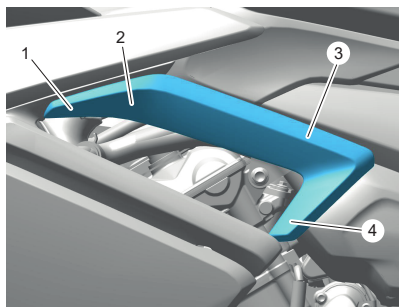

1. Carenado del deflector
2. Ubicación del pasatubos de retención
3. Ubicación de la grapa de retención
4. Ubicación de la lengüeta de retención

Todos los modelos

- ▼ Retire el tapón del tanque de expansión.
- ▼ Agregue la mezcla de refrigerante a través de la abertura de llenado hasta que el nivel alcance la marca MAX.

MANTENIMIENTO Y REGLAJE

- ▼ Coloque el tapón del tanque de expansión.

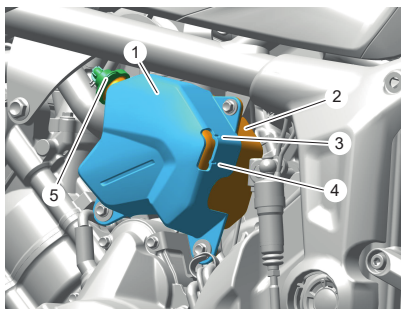

1. Cubierta del tanque de expansión (se muestra la Trident 660)
2. Tanque de expansión
3. Marca MAX
4. Marca MIN
5. Tapón del tanque de expansión

Daytona 660 únicamente

- ▼ Monte el carenado del deflector de la siguiente manera.
- ▼ Coloque el elemento de posicionamiento del carenado del deflector en la lengüeta de retención y presione el panel dentro del pasatubos de retención y la grapa.

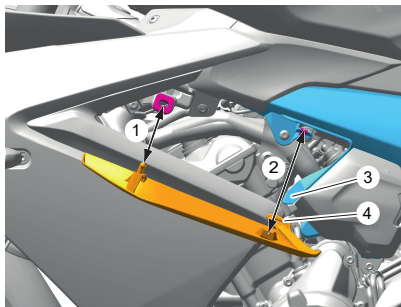

1. Pasatubos de retención
2. Grapa de retención
3. Lengüeta de retención
4. Elemento de posicionamiento

AVISO

Si está revisando el nivel de refrigerante debido a un sobrecalentamiento previo del refrigerante, compruebe también el nivel de líquido en el radiador y rellene en caso necesario.

En caso de emergencia, puede añadir agua destilada al sistema de refrigeración. Sin embargo, a continuación se debe drenar el refrigerante y volver a rellenarlo con el refrigerante OAT híbrido D2053 lo antes posible.

Cambio del líquido refrigerante

Se recomienda cambiar el refrigerante de acuerdo a los periodos estipulados en el cuadro de mantenimiento planificado.

Radiador y latiguillos

PRECAUCIÓN

El ventilador funciona automáticamente cuando el motor está en marcha.

Mantenga siempre las manos y la ropa alejadas del ventilador.

El contacto con el ventilador mientras está girando podría provocar lesiones leves o moderadas.

AVISO

El uso de chorros de agua a alta presión, como los disponibles en instalaciones de lavado de vehículos o en domicilios particulares, puede causar fugas, dañar las aletas del radiador y mermar su eficacia.

No instale frente al radiador ni detrás del ventilador accesorios no autorizados que obstruyan el radiador o desvíen el flujo de aire que circula a su través.

La interferencia con el flujo de aire del radiador puede ocasionar su sobrecalentamiento, con el consiguiente riesgo de daños en el motor.

Verifique que los manguitos del radiador no estén deteriorados o presentan grietas y que las abrazaderas de tensión estén correctamente apretadas de acuerdo con los requisitos del cuadro de mantenimiento planificado. Cualquier elemento defectuoso debe ser sustituido por una persona competente con conocimientos especializados y comprensión técnica de motocicletas, tal como un concesionario autorizado Triumph.

Compruebe que la rejilla y las aletas del radiador no estén obstruidas por insectos, hojas o barro. Elimine las obstrucciones con un chorro de agua a baja presión.

Control del acelerador

⚠ ADVERTENCIA

Esté siempre alerta a los cambios en la 'sensación' del control del acelerador. Estos cambios podrían deberse al desgaste del mecanismo, que podría ocasionar el agarrotamiento del control del acelerador.

Si se detecta algún cambio, el sistema del acelerador debe ser inspeccionado por una persona competente con conocimientos especializados y comprensión técnica de motocicletas, tal como un concesionario autorizado Triumph.

Un control del acelerador bloqueado o atascado puede causar la pérdida del control de la motocicleta, lo que podría provocar lesiones graves o la muerte.

Inspección del acelerador

⚠ ADVERTENCIA

El uso de la motocicleta con un control del acelerador atascado o dañado interferirá con el funcionamiento del acelerador. El acelerador puede ser difícil de controlar y el rendimiento se verá afectado.

Para evitar el uso continuado de un control del acelerador atascado o dañado, el sistema del acelerador debe ser inspeccionado por una persona competente con conocimientos especializados y conocimientos técnicos de motocicletas, tal como un concesionario autorizado Triumph.

Si no se siguen los consejos anteriores, se puede perder el control de la motocicleta, lo que podría provocar lesiones graves o la muerte.

- ▼ Compruebe que el acelerador se abre suavemente, sin fuerza indebida y que se cierra rápidamente bajo la fuerza de su propio muelle de retorno sin atascarse y sin intervención manual.
- ▼ Compruebe que el puño del acelerador tiene una holgura de entre 1 y 2 mm al girarlo ligeramente hacia atrás y hacia delante.
- ▼ Si se detecta un problema o existe alguna duda, o si hay una holgura incorrecta, el sistema del acelerador debe ser inspeccionado por una persona competente con conocimientos especializados y comprensión técnica de motocicletas, tal como un concesionario autorizado Triumph.

Embrague

La motocicleta cuenta con un embrague accionado por cable.

Si la palanca del embrague presenta una holgura excesiva, el embrague no se desacoplará completamente. Esto puede causar dificultades a la hora de cambiar de marcha y seleccionar el punto muerto. Esto puede hacer que el motor se cale y que la motocicleta sea difícil de controlar.

Por el contrario, si la holgura de la palanca de embrague es insuficiente, el embrague no embragará completamente y patinará, lo cual reducirá el rendimiento y provocará su desgaste prematuro.

La holgura de la palanca del embrague debe comprobarse conforme al cuadro de mantenimiento planificado.

Inspección del embrague

- ▼ Compruebe que la palanca de embrague tiene una holgura de entre 2 y 3 mm.
- ▼ Si la holgura es incorrecta, deberá procederse a su reglaje.

Ajuste del embrague

Ajuste de la palanca del embrague

- ▼ Afloje la contratuerca.
- ▼ Gire el manguito del regulador para dar la cantidad correcta de holgura.
- ▼ Apriete la contratuerca.

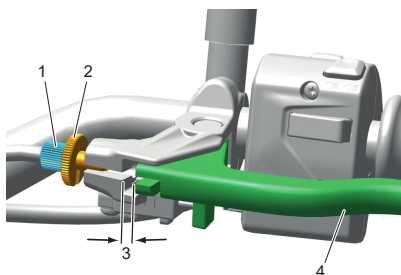

1. Manguito del regulador (se muestra Trident 660)
2. Contratuerca (se muestra la posición totalmente liberada)
3. Holgura correcta (2 - 3 mm)
4. Palanca del embrague

AVISO

Si no se puede conseguir el ajuste correcto utilizando el regulador de la palanca, utilice el regulador del cable en el extremo del cable correspondiente al embrague.

Ajuste del cable del embrague en el extremo del embrague

- ▼ Afloje la contratuerca en la palanca del embrague.
- ▼ Gire completamente el manguito del regulador en la carcasa de la palanca del embrague y luego gire hacia atrás dos vueltas completas.
- ▼ Apriete la contratuerca en la palanca del embrague.
- ▼ Si el cable del embrague está tenso, afloje la contratuerca delantera (2) y apriete la contratuerca trasera (1) para dar la cantidad correcta de holgura en la palanca del embrague.
- ▼ Si el cable del embrague está flojo, afloje la contratuerca trasera (1) y apriete la contratuerca delantera (2) para dar la cantidad correcta de holgura en la palanca del embrague.
- ▼ Apriete las contratuercas del regulador a 3 Nm.

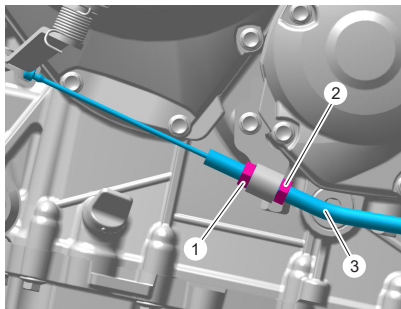

1. Contratuerca del regulador trasero (se muestra Trident 660)
 2. Contratuerca del regulador delantero
 3. Cable externo del embrague
- ▼ Compruebe que la palanca de embrague tiene una holgura de 2 - 3 mm. Ajuste en el extremo de la palanca del embrague si es necesario.

Cadena de transmisión



⚠ PELIGRO

Una cadena floja o desgastada, o una cadena que se rompe o se sale de los piñones puede trabarse en el piñón del motor o bloquear la rueda trasera.

Una cadena que se engancha en el piñón del motor o bloquea la rueda trasera dañará al conductor.

Si no se siguen los consejos anteriores, se perderá el control de la motocicleta, lo que provocará lesiones graves o la muerte.

Por razones de seguridad y con el fin de prevenir un desgaste excesivo, deberá proceder a la comprobación, ajuste y lubricación de la cadena de transmisión según los periodos especificados en el cuadro de mantenimiento planificado. En condiciones extremas tales como la conducción a alta velocidad, carreteras con arena o sal, las operaciones de comprobación, ajuste y lubricación deberán realizarse con mayor frecuencia.

Si la cadena está muy desgastada o ajustada de forma incorrecta (demasiado floja o demasiado tensa), podría salirse de los piñones o romperse. Por lo tanto, recomendamos sustituir siempre las cadenas desgastadas o dañadas con repuestos originales Triumph.

Lubricación de la cadena de transmisión

Es necesario lubricar la cadena cada 300 kilómetros y también tras circular bajo la lluvia o sobre pavimento mojado, y siempre que la cadena se reseque.

- ▼ Utilice el lubricante especial para cadenas de transmisión conforme a lo recomendado en la sección Especificaciones.
- ▼ Aplique lubricante a los laterales de los rodillos y después deje la motocicleta sin usar durante como mínimo ocho horas (durante la noche es lo ideal). Así el lubricante podrá penetrar en las juntas tóricas de la cadena de transmisión, etc.
- ▼ Antes de conducir, elimine el exceso de aceite.

AVISO

No utilice lavado de alta presión para limpiar la cadena de transmisión, ya que causaría daños a sus componentes.

- ▼ Si la cadena de transmisión está especialmente sucia, límpiela en primer lugar y después aplique el lubricante tal y como se ha descrito más arriba.

Comprobación del movimiento libre de la cadena de transmisión

⚠ ADVERTENCIA

Asegúrese de que la motocicleta esté estable y se encuentre convenientemente apoyada.

No apoye la motocicleta sobre ningún componente auxiliar, el sistema de escape o cualquier otra parte no estructural del chasis de la motocicleta.

Apoyar correctamente la motocicleta ayudará a evitar que se caiga.

El incumplimiento de los consejos anteriores podría provocar lesiones graves o la muerte.

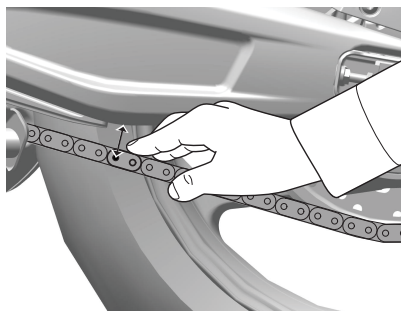

Se muestra Trident 660

- ▼ Coloque la motocicleta sobre una superficie llana y sujétela en posición vertical sin ningún peso sobre ella.
- ▼ Gire la rueda trasera empujando la motocicleta hasta encontrar la posición en que la cadena esté más tensa.
- ▼ Estire la cadena tensa aplicando presión a la cadena.

MANTENIMIENTO Y REGLAJE

- ▼ Mida desde la parte inferior del brazo basculante hasta el centro del pasador de la cadena, como se muestra en la ilustración.

AVISO

El valor de medición de holgura de la cadena de transmisión es diferente a la medición del ajuste de la cadena de transmisión. Consulte la medición correcta correspondiente al proceso que se está realizando.

- ▼ La medición debe estar en el rango de 43 - 50 mm.

Si la medición está por debajo o excede el rango, la cadena debe ajustarse.

Ajuste del movimiento libre de la cadena de transmisión

ADVERTENCIA

Cuando se complete el ajuste de la cadena de transmisión, asegúrese de que el husillo de la rueda y las contratueras del regulador estén apretados al par correcto.

El funcionamiento de la motocicleta con un husillo de la rueda flojo y/o con las contratueras del regulador sueltas puede afectar a la maniobrabilidad y a la estabilidad.

Si no se siguen los consejos anteriores, se puede perder el control de la motocicleta, lo que podría provocar lesiones graves o la muerte.

AVISO

El valor de medición de holgura de la cadena de transmisión es diferente a la medición del ajuste de la cadena de transmisión. Consulte la medición correcta correspondiente al proceso que se está realizando.

El movimiento vertical de la cadena de transmisión debe estar en el intervalo 43 - 46 mm.

Si la medición del movimiento libre de la cadena de transmisión es incorrecta, se deben realizar los siguientes ajustes:

- ▼ Afloje la tuerca del husillo de la rueda trasera.
- ▼ Afloje la contratuerca del perno del regulador de la cadena de transmisión de los lados derecho e izquierdo.
- ▼ Gire igualmente los pernos del regulador izquierdo y derecho en sentido horario (A) para aumentar el movimiento libre de la cadena de transmisión y en sentido antihorario (B) para disminuir el movimiento libre de la cadena de transmisión.
- ▼ Una vez logrado el movimiento libre correcto de la cadena de transmisión, empuje la rueda hasta que haga contacto firme con los reguladores.

- ▼ Asegúrese de que la marca del regulador está alineada con la misma marca del regulador del husillo a ambos lados del brazo oscilante.

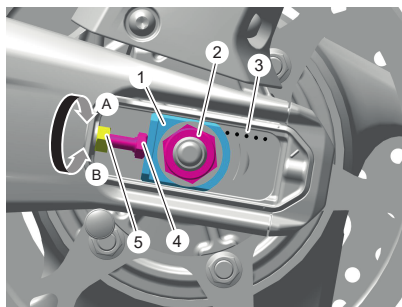

1. Regulador del husillo
2. Tuerca del husillo de la rueda trasera
3. Marcas del regulador
4. Perno del regulador
5. Contratuerca del perno del regulador

A. Sentido horario

B. Sentido antihorario

- ▼ Apriete ambas contratuercas del perno del regulador a 16 Nm y la tuerca del husillo de la rueda trasera a 110 Nm.
- ▼ Vuelva a realizar la comprobación del ajuste de la cadena de transmisión. Vuelva a ajustar en caso necesario.
- ▼ Compruebe la eficacia del freno trasero. Rectifique en caso necesario.

⚠ ADVERTENCIA

Es peligroso conducir la motocicleta con frenos defectuosos.

Si se detecta un problema o existe alguna duda, los frenos deben ser inspeccionados por una persona competente con conocimientos especializados y comprensión técnica de motocicletas, tal como un concesionario autorizado Triumph.

El funcionamiento de la motocicleta con frenos defectuosos puede provocar la pérdida del control de la motocicleta, lo que podría provocar lesiones graves o la muerte.

Inspección del desgaste de la cadena de transmisión y los piñones

⚠ ADVERTENCIA

Las cadenas de transmisión de repuesto deben ser instaladas por una persona competente con conocimientos especializados y comprensión técnica de motocicletas, tal como un concesionario autorizado Triumph.

Recomendamos sustituir siempre las cadenas desgastadas o dañadas con repuestos originales Triumph.

Las cadenas de transmisión instaladas incorrectamente pueden provocar que la cadena de transmisión se rompa o que la cadena de transmisión salte de los piñones, causando la pérdida del control de la motocicleta, lo que podría provocar lesiones graves o la muerte.

AVISO

Si los piñones están desgastados, sustituya siempre los piñones y la cadena de transmisión en conjunto.

Si los piñones desgastados se sustituyen sin sustituir también la cadena de transmisión, se producirá un desgaste prematuro de los nuevos piñones.

Inspección de daños en la cadena de transmisión**⚠ ADVERTENCIA**

Si se detecta que la cadena de transmisión tiene rodillos dañados, pasadores sueltos o eslabones rígidos, se debe sustituir la cadena de transmisión.

No intente aflojar ningún eslabón rígido. El eslabón rígido puede tener componentes dañados o desgastados.

Conducir con eslabones rígidos en la cadena de transmisión, o con eslabones rígidos sueltos, puede provocar que la cadena de transmisión se rompa o que la cadena de transmisión salte de los piñones, causando la pérdida del control de la motocicleta, lo que podría provocar lesiones graves o la muerte.

- ▼ Gire la rueda trasera e inspeccione la cadena de transmisión en busca de rodillos dañados, pasadores y eslabones sueltos.

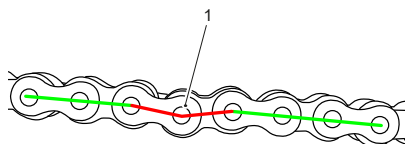
**1. Eslabón rígido**

- ▼ Si la cadena de transmisión tiene rodillos dañados, pasadores sueltos o eslabones rígidos, la cadena de transmisión debe ser sustituida por una persona competente con conocimientos especializados y comprensión técnica de motocicletas, tal como un concesionario autorizado Triumph.

Inspección del desgaste de la cadena de transmisión

- ▼ Estire la cadena de transmisión colgando de ella un peso de 10 - 20 kg.
- ▼ Mida la longitud de 20 eslabones en la parte recta de la cadena de transmisión desde el centro del pasador del 1º pasador hasta el centro del pasador del 21º pasador. Como la cadena de transmisión puede estar desgastada de manera no uniforme, tome medidas en varios lugares.

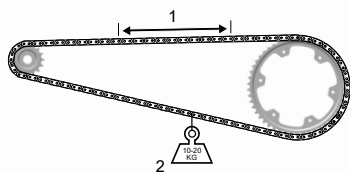

1. Mida en 20 eslabones

2. Peso

- ▼ Si la longitud supera el límite de servicio máximo, será necesario sustituir la cadena de transmisión. Consulte la sección Especificaciones para conocer el límite de servicio máximo.

Inspección del desgaste de los piñones

AVISO

La ilustración muestra desgaste en los piñones montados en el lado izquierdo de la motocicleta.

Para los piñones montados en el lado derecho de la motocicleta, el desgaste se produce en el lado opuesto de los dientes.

- ▼ Gire la rueda trasera e inspeccione los piñones en busca de dientes dañados o excesivamente desgastados.

Diente desgastado (Piñón del motor) Diente desgastado (Piñón trasero)

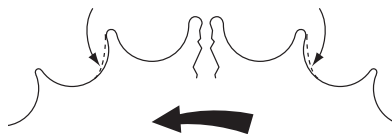

(El desgaste de los piñones se muestra exagerado con fines ilustrativos)

ccol

- ▼ Si hay algún desgaste o daño, la cadena de transmisión y los piñones deben ser sustituidos por una persona competente con conocimientos especializados y comprensión técnica de motocicletas, tal como un concesionario autorizado Triumph.

Protector de la cadena de transmisión final - Retirada

⚠ ADVERTENCIA

Asegúrese de que la motocicleta esté estable y se encuentre convenientemente apoyada.

No apoye la motocicleta sobre ningún componente auxiliar, el sistema de escape o cualquier otra parte no estructural del chasis de la motocicleta.

Apoyar correctamente la motocicleta ayudará a evitar que se caiga.

El incumplimiento de los consejos anteriores podría provocar lesiones graves o la muerte.

- ▼ Retire las dos fijaciones que sujetan el guardabarros trasero y el protector de cadena al brazo basculante.
- ▼ Mueva el guardabarros trasero y el protector de la cadena hacia atrás para separar las dos ranuras de posicionamiento de los pasatubos de retención.

- ▼ Desconecte el guardabarros trasero y el protector de la cadena del protector del varillaje de la suspensión trasera y retire el guardabarros trasero y el protector de la cadena.

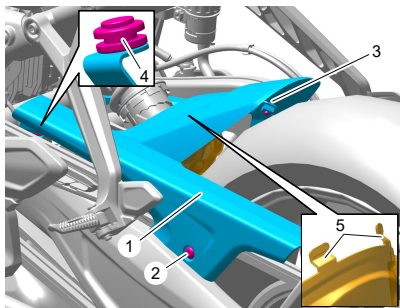

1. Guardabarros trasero y protector de la cadena (se muestra Trident 660)
2. Fijación (lado izquierdo)
3. Fijación (lado derecho)
4. Pasatubos de retención (se muestra el lado izquierdo)
5. Lengüetas de retención (en el protector del varillaje)

Protector de cadena de transmisión final - Instalación

⚠ ADVERTENCIA

Asegúrese de que la motocicleta esté estable y se encuentre convenientemente apoyada.

No apoye la motocicleta sobre ningún componente auxiliar, el sistema de escape o cualquier otra parte no estructural del chasis de la motocicleta.

Apoyar correctamente la motocicleta ayudará a evitar que se caiga.

El incumplimiento de los consejos anteriores podría provocar lesiones graves o la muerte.

- ▼ Acople el guardabarros y el protector de la cadena al protector del varillaje de la suspensión trasera.

- ▼ Asegúrese de que las dos lengüetas de retención del protector del varillaje de la suspensión trasera estén en los orificios de posicionamiento del guardabarros trasero y el protector de la cadena, como se muestra en la ilustración siguiente (elementos retirados para mayor claridad).

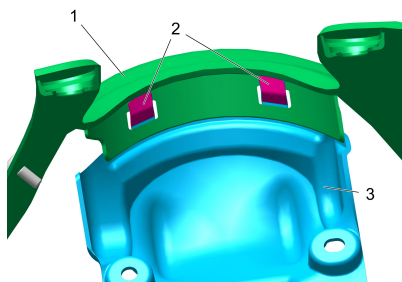

1. Guardabarros trasero y protector de la cadena
2. Lengüetas de retención
3. Protector del varillaje

- ▼ Coloque las dos ranuras de posicionamiento en el extremo delantero del guardabarros trasero y el protector de cadena sobre los pasatubos de retención.

- ▼ Coloque las dos fijaciones y apriete a 4 Nm.

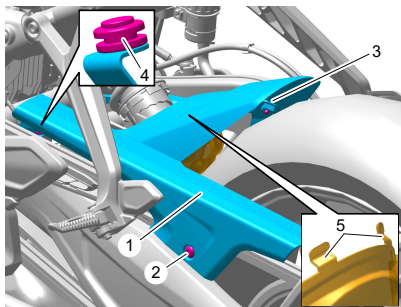

1. Guardabarros trasero y protector de la cadena (se muestra Trident 660)
2. Fijación (lado izquierdo)
3. Fijación (lado derecho)
4. Pasatubos de retención (se muestra el lado izquierdo)
5. Lengüetas de retención (en el protector del varillaje)

Frenos

Rodaje de los discos de freno y las pastillas de freno nuevos

⚠ ADVERTENCIA

Las pastillas de freno correspondientes a una rueda deben sustituirse siempre en bloque. En el caso de la rueda delantera, que tiene instaladas dos mordazas, sustituya todas las pastillas de freno en ambas mordazas.

Una vez instaladas las nuevas pastillas de freno, conduzca con mucha precaución hasta que las pastillas se hayan asentado.

Sustituir las pastillas individuales reducirá la eficiencia de frenada y puede provocar la pérdida del control de la motocicleta, lo que podría provocar lesiones graves o la muerte.

Las pastillas y discos de freno nuevos necesitan un periodo de cuidadoso rodaje que optimizará el rendimiento y duración de los discos y las pastillas.

La distancia recomendada para el rodaje de las nuevas pastillas y discos es de 300 km.

Durante el periodo de rodaje, evite las frenadas fuertes, conduzca con precaución y deje distancias de frenado mayores.

Compensación del desgaste de las pastillas de freno

⚠ ADVERTENCIA

Si la palanca o el pedal de freno se notan demasiado blandas al ser accionadas, o si su recorrido es excesivo, es posible que haya aire en los conductos y manguitos de frenado o que los frenos estén defectuosos.

La avería debe ser revisada y corregida por una persona competente con conocimientos especializados y comprensión técnica sobre motocicletas, tal como un concesionario autorizado Triumph.

Conducir con unos frenos defectuosos puede causar una condición de conducción peligrosa, provocando la pérdida del control de la motocicleta, lo que podría provocar lesiones graves o la muerte.

El desgaste de los discos y las pastillas de freno se compensa automáticamente y no tiene efecto alguno sobre el funcionamiento del pedal o la palanca de freno. Las piezas del sistema de frenado tanto delantero como trasero no precisan ningún reglaje.

Inspección del desgaste de los frenos delanteros

⚠ ADVERTENCIA

El uso de pastillas de freno de marcas propietarias no se recomienda, ya que éstas pueden tener un grosor reducido de la placa de soporte en comparación con las piezas originales de Triumph.

Las pastillas de freno con un grosor incorrecto de la placa de soporte pueden desplazarse potencialmente del cuerpo de la mordaza al desgastarse, causando el fallo de los frenos, la pérdida del control de la motocicleta y un accidente.

El incumplimiento de los consejos anteriores podría provocar lesiones graves o la muerte.

Las pastillas de freno deben comprobarse respetando los plazos planificados y sustituirse en caso de haberse alcanzado o rebasado el grosor mínimo.

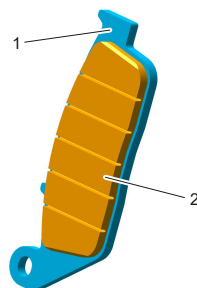

1. Placa de soporte (se muestra la Trident 660)
2. Revestimiento de la pastilla de freno

Las pastillas de freno para este modelo, proporcionadas por Triumph, deben tener una placa de soporte con el grosor recomendado. Se recomienda que las pastillas de freno sean sustituidas por una persona competente con conocimientos especializados y comprensión técnica de motocicletas, tal como un concesionario autorizado Triumph.

Si el grosor del revestimiento de alguna de las pastillas de freno es inferior al especificado en la tabla, sustituya todas las pastillas de esa rueda.

Modelo	Grosor mínimo del revestimiento de las pastillas de freno
Trident 660	1,5 mm
Trident 800	1,1 mm
Tiger Sport 660	1,5 mm
Tiger Sport 800	1,1 mm
Tiger Sport 800 Tour	1,1 mm
Daytona 660	1,1 mm

Inspección del desgaste de los frenos traseros

⚠ ADVERTENCIA

El uso de pastillas de freno de marcas propietarias no se recomienda, ya que éstas pueden tener un grosor reducido de la placa de soporte en comparación con las piezas originales de Triumph.

Las pastillas de freno con un grosor incorrecto de la placa de soporte pueden desplazarse potencialmente del cuerpo de la mordaza al desgastarse, causando el fallo de los frenos, la pérdida del control de la motocicleta y un accidente.

El incumplimiento de los consejos anteriores podría provocar lesiones graves o la muerte.

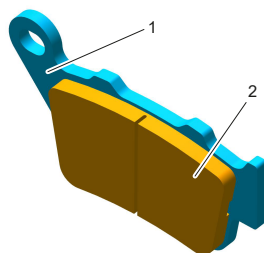

1. Placa de soporte (se muestra la Trident 660)
2. Revestimiento de la pastilla de freno

Las pastillas de freno para este modelo, proporcionadas por Triumph, deben tener una placa de soporte con el grosor recomendado. Se recomienda que las pastillas de freno sean sustituidas por una persona competente con conocimientos especializados y comprensión técnica de motocicletas, tal como un concesionario autorizado Triumph.

Si el grosor del revestimiento de alguna de las pastillas de freno es inferior al especificado en la tabla, sustituya todas las pastillas de esa rueda.

Trident 800	0,8 mm
Trident 660	0,8 mm
Tiger Sport 660	0,8 mm
Tiger Sport 800 Tour	0,8 mm
Tiger Sport 800	0,8 mm
Daytona 660	0,8 mm

Líquido de frenos de disco

ADVERTENCIA

El líquido de frenos es higroscópico; es decir, absorbe la humedad del aire.

La humedad absorbida reducirá en gran medida el punto de ebullición del líquido de frenos, con la consiguiente reducción de la eficacia de la frenada.

Por ello, sustituya siempre el líquido de frenos según los periodos especificados en el cuadro de mantenimiento planificado.

Utilice siempre líquido sin usar procedente de un recipiente precintado y nunca de recipientes no precintados o previamente abiertos.

No mezcle nunca líquidos de frenos de diferentes marcas o tipos.

Compruebe la ausencia de fugas de líquido de frenos alrededor de los racores, sellos y juntas de freno, y compruebe también que las mangueras no estén deterioradas ni presentan cortes u otros daños.

Corrija siempre cualquier anomalía antes de volver a circular con la motocicleta.

Si no se siguen los consejos anteriores, se puede perder el control de la motocicleta, lo que podría provocar lesiones graves o la muerte.

ADVERTENCIA

Si el ABS no funciona, el sistema de frenos operará normalmente como sistema de frenos sin ABS. En caso de que se encienda la luz de advertencia del ABS, reduzca la velocidad y no circule más tiempo del necesario.

La avería debe ser revisada y corregida por una persona competente con conocimientos especializados y comprensión técnica sobre motocicletas, tal como un concesionario autorizado Triumph.

Una frenada demasiado brusca hará que las ruedas se bloqueen, causando la pérdida del control de la motocicleta, lo que podría provocar lesiones graves o la muerte.

Compruebe el nivel del líquido de frenos en ambos depósitos y sustituya el líquido según los periodos especificados en el cuadro de mantenimiento planificado. Utilice líquido de frenos Triumph Performance DOT 4, tal y como se recomienda en la sección de especificaciones. El líquido de frenos debe sustituirse asimismo si se contamina con humedad u otros elementos contaminantes, o si se sospecha que puede estar contaminado.

AVISO

Se requiere una herramienta especial para purgar el sistema de frenos. Cuando sea necesario renovar el líquido de frenos o cuando el sistema hidráulico requiera mantenimiento, póngase en contacto con una persona competente con conocimientos especializados y comprensión técnica de motocicletas, tal como un concesionario autorizado Triumph.

Inspección y ajuste del nivel de líquido de frenos delanteros

ADVERTENCIA

Si se observa una disminución apreciable del nivel del líquido en cualquiera de los depósitos, será necesario inspeccionar el sistema de frenos.

Si la palanca o el pedal de freno se notan demasiado suaves al ser accionados, o si su recorrido es excesivo, es posible que haya aire en los conductos de frenado o que el freno esté defectuoso.

Conducir con niveles bajos de líquido de frenos o con una fuga de líquido de frenos es peligroso y reducirá el rendimiento de los frenos.

Póngase en contacto con una persona competente con los conocimientos especializados y comprensión técnica sobre motocicleta, como un concesionario autorizado Triumph para inspeccionar y, si es necesario, reparar el sistema de frenos.

Si no se siguen los consejos anteriores, se puede perder el control de la motocicleta, lo que podría provocar lesiones graves o la muerte.

AVISO

No derrame líquido de frenos sobre la carrocería para evitar dañar la pintura. El líquido de frenos que se derrame dañaría la pintura.

El depósito de líquido de frenos delantero está ubicado en el manillar del lado derecho.

Inspección del nivel del líquido de freno delantero

- ▼ Compruebe el nivel de líquido de frenos visible en la mirilla situada frente al depósito.
- ▼ El nivel de líquido de frenos debe estar situado entre las líneas de nivel superior e inferior (con el depósito en posición horizontal).

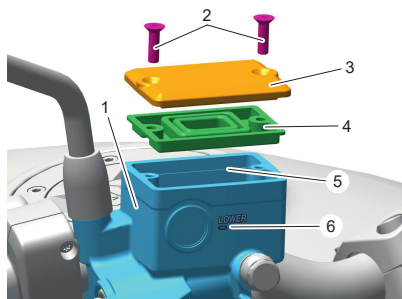

1. Depósito de líquido de frenos delantero (se muestra laTrident 660)
2. Tornillos de retención del tapón del depósito
3. Tapón del depósito
4. Sellado del diafragma
5. Línea de nivel superior
6. Línea de nivel inferior

Ajuste del nivel del líquido de freno delantero

- ▼ Suelte los tornillos de retención de la tapa del depósito y retire el tapón del depósito y el sello del diafragma.
- ▼ Llene el depósito hasta la línea de nivel superior con líquido de frenos DOT 4 procedente de un recipiente sellado. Se recomienda el líquido de frenos Triumph Performance DOT 4.
- ▼ Compruebe el estado del sello del diafragma. Sustitúyalo si es necesario.
- ▼ Coloque el tapón del depósito, asegurándose de que el sello del diafragma esté colocado de forma correcta entre el tapón del depósito y el depósito.

⚠ ADVERTENCIA

No apriete demasiado los tornillos de fijación de la tapa del depósito.

Apretar demasiado las fijaciones de la tapa del depósito puede dañar el depósito de líquido de frenos y provocar una fuga de líquido de frenos que reduzca la eficiencia de frenado.

Si no se siguen los consejos anteriores, se puede perder el control de la motocicleta, lo que podría provocar lesiones graves o la muerte.

- ▼ Apriete los tornillos de retención de la tapa del depósito a 1,5 Nm.

Inspección y ajuste del nivel de líquido de frenos traseros

⚠ ADVERTENCIA

Si se observa una disminución apreciable del nivel del líquido en cualquiera de los depósitos, será necesario inspeccionar el sistema de frenos.

Si la palanca o el pedal de freno se notan demasiado suaves al ser accionados, o si su recorrido es excesivo, es posible que haya aire en los conductos de frenado o que el freno esté defectuoso.

Conducir con niveles bajos de líquido de frenos o con una fuga de líquido de frenos es peligroso y reducirá el rendimiento de los frenos.

Póngase en contacto con una persona competente con los conocimientos especializados y comprensión técnica sobre motocicleta, como un concesionario autorizado Triumph para inspeccionar y, si es necesario, reparar el sistema de frenos.

Si no se siguen los consejos anteriores, se puede perder el control de la motocicleta, lo que podría provocar lesiones graves o la muerte.

AVISO

No derrame líquido de frenos sobre la carrocería para evitar dañar la pintura.

El líquido de frenos que se derrame dañaría la pintura.

El depósito de líquido de frenos trasero es visible desde el lado derecho de la motocicleta, delante del silenciador, debajo del sillín del conductor.

Inspección del nivel del líquido de freno trasero

- ▼ Compruebe el nivel de líquido de frenos visible en el depósito.
- ▼ El nivel de líquido de frenos debe estar situado entre las líneas de nivel superior e inferior (con el depósito en posición horizontal).

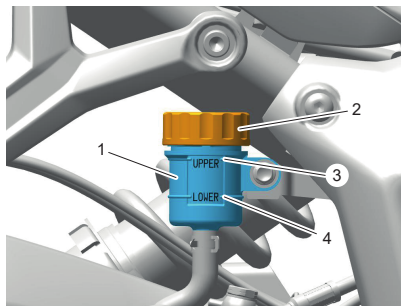

1. Depósito de líquido de frenos trasero (se muestra la Trident 660)
2. Tapón del depósito
3. Línea de nivel superior
4. Línea de nivel inferior

Ajuste del nivel del líquido de freno trasero

- ▼ Abra el tapón del depósito y retire el sello del diafragma.
- ▼ Llene el depósito hasta la línea de nivel superior con líquido de frenos DOT 4 procedente de un recipiente sellado. Se recomienda el líquido de frenos Triumph Performance DOT 4.
- ▼ Coloque el tapón del depósito asegurándose de que el sello del diafragma quede instalado correctamente.

Conmutadores de las luces de freno

ADVERTENCIA

La conducción de la motocicleta con las luces de freno defectuosas es una acción ilegal y peligrosa.

Antes de conducir la motocicleta, asegúrese de que todas las luces estén funcionando.

El incumplimiento de los consejos anteriores podría provocar lesiones graves o la muerte.

La luz de freno se activa de forma independiente al accionar tanto el freno delantero como el trasero. Si, con el conmutador de encendido en la posición de contacto (ON), la luz de freno no se enciende al tirar de la palanca del freno delantero o al accionar el pedal del freno trasero, el fallo debe ser revisado y corregido por una persona competente con conocimientos especializados y comprensión técnica de motocicletas, tal como un concesionario autorizado Triumph.

Espejos retrovisores

ADVERTENCIA

Ajuste siempre los espejos retrovisores para conseguir una visión trasera suficiente antes de conducir la motocicleta.

Conducir la motocicleta con los espejos retrovisores incorrectamente ajustados es peligroso.

Conducir la motocicleta con los espejos retrovisores incorrectamente ajustados causará una pérdida de visión de la parte trasera de la motocicleta. Es peligroso circular con la motocicleta sin una visión trasera suficiente.

El incumplimiento de los consejos anteriores podría provocar lesiones graves o la muerte.

ADVERTENCIA

No trate nunca de limpiar o ajustar los espejos retrovisores mientras conduce la motocicleta. Si el piloto retira sus manos del manillar mientras conduce la motocicleta, disminuirá su capacidad para mantener el control de la misma.

Intente limpiar o ajustar los espejos solo con la motocicleta parada.

Intentar limpiar o ajustar los espejos retrovisores mientras se conduce la motocicleta puede causar la pérdida del control de la motocicleta, lo que podría provocar lesiones graves o la muerte.

Modelos con espejos de extremo de manillar

⚠ ADVERTENCIA

El ajuste incorrecto de los espejos de extremo del manillar puede hacer que el brazo del espejo toque el depósito de combustible, las palancas del freno o el embrague u otras partes de la motocicleta.

Esto restringirá el funcionamiento de la palanca del freno o del embrague o restringirá el movimiento de la dirección, lo que puede afectar a la maniobrabilidad, la estabilidad u otros aspectos del funcionamiento de la motocicleta.

Ajuste los espejos retrovisores según sea necesario para asegurarse de que no entren en contacto con ninguna parte de la motocicleta. Tras el ajuste, mueva el manillar completamente hacia derecha e izquierda y compruebe que los espejos retrovisores no tocan el depósito de combustible, las palancas de freno o embrague ni otras partes de la motocicleta.

Si no se siguen los consejos anteriores, se puede perder el control de la motocicleta, lo que podría provocar lesiones graves o la muerte.

AVISO

El ajuste incorrecto de los espejos de extremo del manillar puede hacer que el brazo del espejo toque el depósito de combustible, las palancas del freno o el embrague u otras partes de la motocicleta.

En caso contrario, el depósito de combustible, las palancas de freno o embrague u otras partes de la motocicleta podrían resultar dañados.

Ajuste los espejos retrovisores según sea necesario para asegurarse de que no entren en contacto con ninguna parte de la motocicleta. Tras el ajuste, mueva el manillar completamente hacia derecha e izquierda y compruebe que los espejos retrovisores no tocan el depósito de combustible, las palancas de freno o embrague ni otras partes de la motocicleta.

Los espejos de extremo del manillar serán configurados en el concesionario autorizado Triumph, y normalmente necesitarán un ajuste. Si es necesario realizar dicho ajuste, no gire el espejo más de 75°, medidos desde la sección vertical del brazo del espejo.

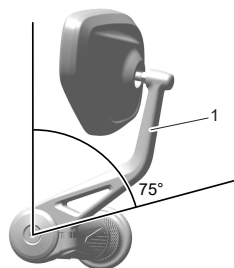

1. Sección vertical del brazo del espejo retrovisor

Ajuste de los espejos retrovisores

⚠ ADVERTENCIA

Asegúrese de que la motocicleta esté estable y se encuentre convenientemente apoyada.

No apoye la motocicleta sobre ningún componente auxiliar, el sistema de escape o cualquier otra parte no estructural del chasis de la motocicleta.

Apoyar correctamente la motocicleta ayudará a evitar que se caiga.

El incumplimiento de los consejos anteriores podría provocar lesiones graves o la muerte.

**Trident 660, Trident 800,
Tiger Sport 660, Tiger Sport 800 y
Tiger Sport 800 Tour**

AVISO

Tanto el brazo del espejo retrovisor derecho como la contratuerca tienen la rosca a izquierdas.

Tanto el brazo del espejo retrovisor izquierdo como la contratuerca tienen la rosca a derechas.

- ▼ Levante la cubierta de goma para acceder a la contratuerca y el saliente del espejo retrovisor.
- ▼ Inmovilice el vástago del espejo retrovisor y afloje la contratuerca del espejo.

- ▼ Coloque el brazo del espejo retrovisor de forma que el conductor disponga de visibilidad trasera y apriete la contratuerca con la mano.

AVISO

Use una llave fija abierta para inmovilizar el vástago del espejo retrovisor mientras afloja/aprieta la contratuerca del espejo. Si no inmoviliza el vástago, dañará la rosca y el espejo se aflojará.

- ▼ Inmovilice el saliente del espejo retrovisor y apriete la contratuerca del espejo a 17 Nm.
- ▼ Deslice la goma protectora sobre la contratuerca.

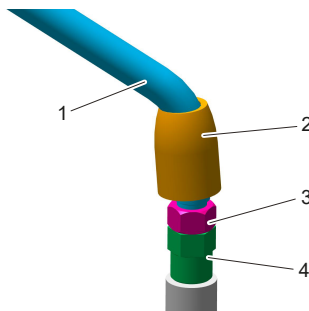

1. Brazo del espejo retrovisor
2. Cubierta de goma
3. Contratuerca
4. Saliente del espejo retrovisor

Daytona 660

- ▼ Mueva el brazo del espejo hacia delante o hacia atrás de manera que el conductor disponga de visibilidad trasera en la posición de conducción.

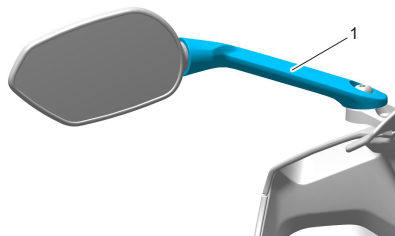
**1. Brazo del espejo retrovisor****Cojinetes de dirección y ruedas****⚠ ADVERTENCIA**

Para evitar que la motocicleta se caiga durante la inspección, asegúrese de que está en equilibrio estable y fijada a un soporte adecuado.

Cuando inspeccione los cojinetes de la dirección y de las ruedas, no ejerza fuerzas extremas ni sacuda con energía las ruedas ya que podría desequilibrar la motocicleta y provocar su caída del soporte.

El incumplimiento de los consejos anteriores podría provocar daños en la motocicleta, lesiones graves o la muerte.

Inspección de los cojinetes de la dirección

⚠ ADVERTENCIA

Asegúrese de que la motocicleta esté estable y se encuentre convenientemente apoyada.

No apoye la motocicleta sobre ningún componente auxiliar, el sistema de escape o cualquier otra parte no estructural del chasis de la motocicleta.

Apoyar correctamente la motocicleta ayudará a evitar que se caiga.

El incumplimiento de los consejos anteriores podría provocar lesiones graves o la muerte.

⚠ ADVERTENCIA

Nunca descuide el mantenimiento de los cojinetes de dirección (pipa de dirección). Compruebe los cojinetes de dirección de acuerdo con los requisitos del mantenimiento planificado y realice ajustes o sustitúyalos según sea necesario.

El mantenimiento planificado debe ser realizado por una persona competente con conocimientos especializados y comprensión técnica de motocicletas, tal como un concesionario autorizado Triumph.

Conducir la motocicleta con unos cojinetes de la dirección defectuosos o mal ajustados es peligroso y puede provocar la pérdida del control de la motocicleta, lo que podría provocar lesiones graves o la muerte.

Los cojinetes de la dirección (pipa de dirección) deben lubricarse e inspeccionarse de acuerdo con los requisitos de mantenimiento planificado.

AVISO

Compruebe también el estado de los cojinetes de las ruedas al mismo tiempo que el de los cojinetes de la dirección.

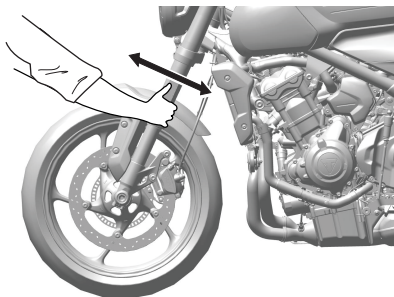

Revisión de la holgura de la dirección (se muestra la Trident 660)

- ▼ Sitúe la motocicleta en posición vertical y sobre terreno llano.
- ▼ Levante la rueda delantera del suelo y apoye la motocicleta.
- ▼ Sitúese delante de la motocicleta, a continuación sujete el extremo inferior de la horquilla delantera y trate de moverlas hacia delante y hacia atrás.
- ▼ Si se puede detectar holgura en los cojinetes de la dirección (pipa de dirección), los cojinetes de la dirección deben ser inspeccionados y ajustados por una persona competente con conocimientos especializados y comprensión técnica de motocicletas, tal como un concesionario autorizado Triumph.
- ▼ Retire el soporte y apoye la motocicleta sobre su caballete lateral.

MANTENIMIENTO Y REGLAJE

Comprobación de los cojinetes de las ruedas

⚠ ADVERTENCIA

Asegúrese de que la motocicleta esté estable y se encuentre convenientemente apoyada.

No apoye la motocicleta sobre ningún componente auxiliar, el sistema de escape o cualquier otra parte no estructural del chasis de la motocicleta.

Apoyar correctamente la motocicleta ayudará a evitar que se caiga.

El incumplimiento de los consejos anteriores podría provocar lesiones graves o la muerte.

⚠ ADVERTENCIA

Nunca descuide el mantenimiento de los cojinetes de las ruedas. Compruebe los cojinetes de las ruedas de acuerdo con los requisitos del mantenimiento planificado y realice ajustes o sustitúyalos según sea necesario.

El mantenimiento planificado debe ser realizado por una persona competente con conocimientos especializados y comprensión técnica de motocicletas, tal como un concesionario autorizado Triumph.

Conducir la motocicleta con los cojinetes de las ruedas desgastados o dañados es peligroso y puede provocar la pérdida del control de la motocicleta, lo que podría provocar lesiones graves o la muerte.

La comprobación de los cojinetes de las ruedas debe efectuarse según los periodos especificados en el cuadro de mantenimiento planificado.

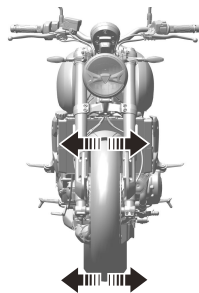

Inspección de los cojinetes de las ruedas (se muestra Trident 660)

AVISO

Si los cojinetes de la rueda delantera o trasera dejan holgura en el cubo de la rueda, hacen ruido o si la rueda no gira con suavidad, los cojinetes de la rueda deben ser inspeccionados por una persona competente con conocimientos especializados y comprensión técnica de motocicletas, como un concesionario autorizado Triumph.

- ▼ Sitúe la motocicleta en posición vertical y sobre terreno llano.
- ▼ Levante la rueda delantera del suelo y apoye la motocicleta.
- ▼ Sitúese de pie junto a la motocicleta y a continuación mueva la parte superior de la rueda de un lado a otro.

- ▼ Si se puede detectar holgura en los cojinetes de las ruedas, los cojinetes de las ruedas deben ser inspeccionados y sustituidos por una persona competente con conocimientos especializados y comprensión técnica de motocicletas, tal como un concesionario autorizado Triumph.
- ▼ Vuelva a colocar el soporte apropiado y repita el procedimiento para la rueda trasera.
- ▼ Retire el soporte y apoye la motocicleta sobre su caballete lateral.

Suspensión

ADVERTENCIA

El desequilibrio entre la suspensión delantera y trasera afectará a la manejabilidad y la estabilidad.

Ajuste siempre los ajustes de la suspensión como se indica en las tablas de ajuste.

Si no se siguen los consejos anteriores, se puede perder el control de la motocicleta, lo que podría provocar lesiones graves o la muerte.

La Daytona 660, Tiger Sport 800, Trident 800 y Tiger Sport 800 Tour están equipadas con suspensión delantera y trasera ajustables. El resto de modelos tienen suspensión delantera no regulable y suspensión trasera regulable.

El ajuste estándar de la suspensión proporciona una conducción cómoda y unas buenas características de maniobrabilidad para la conducción en solitario y en condiciones normales. Las siguientes tablas muestran los valores de ajuste recomendados para la suspensión delantera y trasera.

Inspección de la horquilla delantera

⚠ ADVERTENCIA

Nunca descuide el mantenimiento de la horquilla delantera. Compruebe las horquillas delanteras de acuerdo con los requisitos del mantenimiento planificado y realice ajustes o sustitúyalas según sea necesario.

El mantenimiento planificado debe ser realizado por una persona competente con conocimientos especializados y comprensión técnica de motocicletas, tal como un concesionario autorizado Triumph.

Conducir con componentes de la suspensión defectuosos o dañados es peligroso y puede provocar la pérdida del control de la motocicleta, lo que podría provocar lesiones graves o la muerte.

⚠ PRECAUCIÓN

Todas las unidades de suspensión contienen aceite presurizado.

No intente desmontar ninguna pieza de las unidades de suspensión. Las inspecciones y reparaciones deben ser realizadas por una persona competente con conocimientos especializados y comprensión técnica de motocicletas, tal como un concesionario autorizado Triumph.

⚠ PRECAUCIÓN (continuación)

La liberación accidental de aceite presurizado o resortes podría causar lesiones leves o moderadas.



Inspección de las horquillas delanteras (se muestra la Trident 660)

- ▼ Coloque la motocicleta sobre terreno llano.
- ▼ Sujete el manillar, accione el freno delantero y sacuda la horquilla de arriba a abajo varias veces.
- ▼ Compruebe si hay aspereza o una rigidez excesiva.
- ▼ Compruebe que la horquilla no presente signos de deterioro, rasguños en la superficie de la corredera o fugas de aceite.

Si se detecta un problema o existe alguna duda, las horquillas deben ser inspeccionadas por una persona competente con conocimientos especializados y comprensión técnica de motocicletas, tal como un concesionario autorizado Triumph.

Reglaje de la suspensión

La motocicleta se entrega de fábrica con el reglaje de la suspensión ajustado a los valores estándar, tal como se muestra en las tablas de ajustes de la suspensión correspondientes.

Los datos mostrados en las tablas de reglaje de la suspensión son solo una guía. Los requisitos de ajuste pueden ser diferentes en función del peso del conductor y el pasajero y las preferencias personales.

AVISO

Ajuste siempre la suspensión delantera y trasera a la misma condición de carga, como se muestra en las tablas siguientes.

Tiger Sport 800 y Tiger Sport 800 Tour únicamente

Reglaje de la suspensión delantera		
Condición de carga	Amortiguación del rebote ¹	Amortiguación de la compresión ¹
Conductor solo - normal	1,75	1,75
Conductor solo - Confort (blanda)	2,5	2,5
Conductor solo - Deportiva (dura)	1	1
Conductor y pasajero con equipaje (sin superar los límites)	Según Conductor solo	Según Conductor solo

¹ Número de vueltas del regulador hacia la izquierda desde la posición totalmente hacia la derecha.

Trident 800 únicamente

Reglaje de la suspensión delantera		
Condición de carga	Amortiguación del rebote ¹	Amortiguación de la compresión ¹
Conductor solo - normal	2,75	3,5
Conductor solo - Confort (blanda)	5	7
Conductor solo - Deportiva (dura)	1	1
Conductor y pasajero con equipaje (sin superar los límites)	Según Conductor solo	Según Conductor solo

¹ Número de vueltas del regulador hacia la izquierda desde la posición totalmente hacia la derecha.

MANTENIMIENTO Y REGLAJE

Daytona 660 únicamente

Reglaje de la suspensión delantera		
Condición de carga	Amortiguación del rebote ¹	Amortiguación de la compresión ¹
Conductor solo - normal	3	4,5
Conductor solo - Confort (blanda)	5	7
Conductor solo - Deportiva (dura)	1	1,5
Conductor y pasajero con equipaje (sin superar los límites)	Según Conductor solo	Según Conductor solo

¹ Número de vueltas del regulador hacia la izquierda desde la posición totalmente hacia la derecha.

Para el ajuste de la suspensión delantera, consulte página 229 y/o página 230.

Trident 800

Reglaje de la suspensión trasera		
Condición de carga	Precarga del muelle ¹	Amortiguación del rebote ²
Conductor solo - normal	MÍN	1
Conductor solo - Confort (blanda)	MÍN	MÍN
Conductor solo - Deportiva (dura)	MÍN	0,5
Conductor y pasajero	MÁX	0,5

¹ La posición 1 es el mínimo (completamente hacia la derecha) y la posición 7 es el máximo (completamente hacia la izquierda).

² Número de vueltas del regulador hacia la izquierda desde la posición totalmente hacia la derecha.

Trident 660

Reglaje de la suspensión trasera		
Condición de carga	Precarga del muelle ¹	Amortiguación del rebote ²
Conductor solo - normal	MÍN	1
Conductor solo - Confort (blanda)	MÍN	MÍN
Conductor solo - Deportiva (dura)	MÍN	0,5
Conductor y pasajero	MÁX	0,5

¹ La posición 1 es el mínimo (completamente hacia la derecha) y la posición 7 es el máximo (completamente hacia la izquierda).

² Número de vueltas del regulador hacia la izquierda desde la posición totalmente hacia la derecha.

Tiger Sport 800 y Tiger Sport 800 Tour

Reglaje de la suspensión trasera		
Condición de carga	Precarga del muelle ¹	Amortiguación del rebote ²
Conductor solo - normal	MÍN.	1,25
Conductor solo - Confort (blanda)	MÍN.	2
Conductor solo - Deportiva (dura)	MÍN.	0,5
Conducción en solitario con equipaje (sin superar los límites)	30	0,25
Conductor y pasajero con equipaje (sin superar los límites)	MÁX.	0,25

¹ Número de clics hacia la derecha desde la posición completamente hacia la izquierda, observando que la primera parada (clic) se cuenta como uno.

² Número de vueltas del regulador hacia la izquierda desde la posición totalmente hacia la derecha.

MANTENIMIENTO Y REGLAJE

Tiger Sport 660

Reglaje de la suspensión trasera	
Condición de carga	Precarga del muelle ¹
Conducción en solitario	MÍN
Conductor y pasajero	MÁX

¹ Número de clics hacia la derecha desde la posición completamente hacia la izquierda, observando que la primera parada (clic) se cuenta como uno.

Daytona 660

Reglaje de la suspensión trasera	
Condición de carga	Precarga del muelle ¹
Conducción en solitario	MÍN
Conducción en solitario con equipaje (sin superar los límites)	MÍN
Conductor y pasajero	MÁX
Conductor y pasajero con equipaje (sin superar los límites)	MÁX

¹ La posición 1 es el mínimo (completamente hacia la derecha) y la posición 7 es el máximo (completamente hacia la izquierda).

Para el ajuste de la suspensión trasera, consulte página 231 y/o página 232.

Reglaje de la amortiguación del rebote de la suspensión delantera

Tiger Sport 800 y Tiger Sport 800 Tour

El regulador de la amortiguación del rebote se encuentra únicamente en la parte superior de la horquilla del lado derecho.

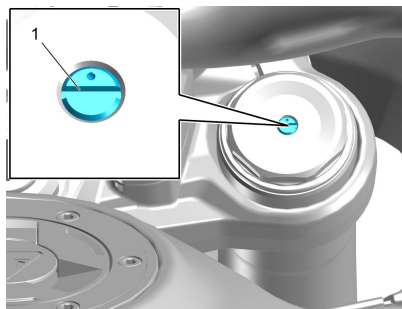

1. Regulador de la amortiguación del rebote de la suspensión delantera

- ▼ Gire el regulador estriado hacia la derecha para aumentarla o bien hacia la izquierda para disminuirla.
- ▼ Cuente siempre el número de vueltas hacia la izquierda del regulador partiendo de la posición de todo a la derecha.

Daytona 660 y Trident 800

El regulador de la amortiguación del rebote se encuentra únicamente en la parte superior de la horquilla del lado izquierdo.

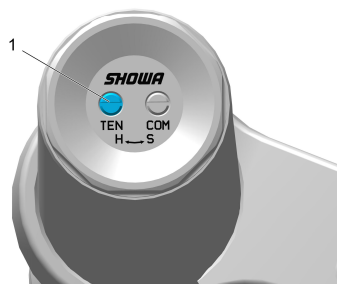

1. Regulador de la amortiguación del rebote de la suspensión delantera

- ▼ Gire el regulador estriado hacia la derecha para aumentarla o bien hacia la izquierda para disminuirla.
- ▼ Cuente siempre el número de vueltas hacia la izquierda del regulador partiendo de la posición de todo a la derecha.

Reglaje de la amortiguación de la compresión de la suspensión delantera

Tiger Sport 800 y Tiger Sport 800 Tour

El regulador de la amortiguación de la compresión se encuentra en la parte superior de la horquilla del lado izquierdo.

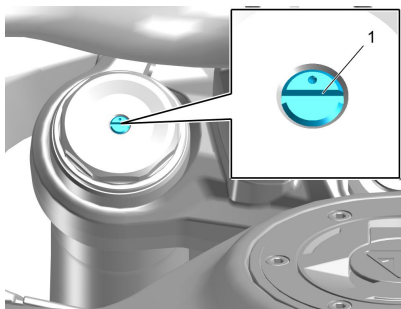

1. Regulador de la amortiguación de la compresión de la suspensión delantera

- ▼ Gire el regulador estriado hacia la derecha para aumentarla o bien hacia la izquierda para disminuirla.
- ▼ Cuente siempre el número de vueltas hacia la izquierda del regulador partiendo de la posición de todo a la derecha.

Daytona 660 y Trident 800

El regulador de la amortiguación de la compresión se encuentra en la parte superior de la horquilla del lado izquierdo.

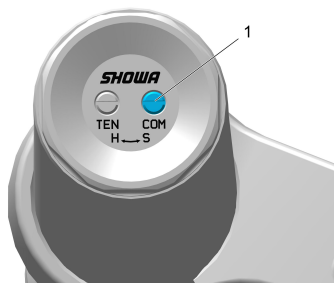

1. Regulador de la amortiguación de la compresión de la suspensión delantera

- ▼ Gire el regulador estriado hacia la derecha para aumentarla o bien hacia la izquierda para disminuirla.
- ▼ Cuente siempre el número de vueltas hacia la izquierda del regulador partiendo de la posición de todo a la derecha.

Ajuste de la precarga del muelle de suspensión trasera

Trident 660 , Tiger Sport 800 y Trident 800

El regulador de la precarga del muelle se encuentra en la parte inferior de la unidad de suspensión trasera.

El reglaje del regulador trasero se cuenta desde la posición uno, siendo dicha posición la correspondiente al regulador completamente girado hacia la derecha. La posición número uno proporciona la precarga de muelle mínima. El regulador dispone de un total de siete posiciones de reglaje. La posición número siete proporciona la precarga de muelle máxima.

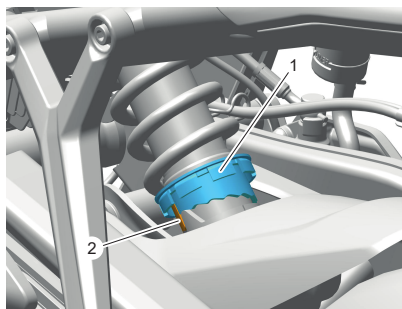

1. Anillo del dispositivo de ajuste de la precarga del muelle (se muestra la posición mínima) (se muestra Trident 660)
 2. Tope del anillo del dispositivo de ajuste
- ▼ Localice la llave C proporcionada en el juego de herramientas.
 - ▼ Introduzca la llave en C en las ranuras del anillo del dispositivo de ajuste de la precarga del muelle.
 - ▼ Gire el anillo del dispositivo de ajuste en sentido antihorario hacia el lado izquierdo de la motocicleta para aumentar la precarga del muelle.

- ▼ Gire el anillo del dispositivo de ajuste en sentido horario hacia el lado derecho de la motocicleta para disminuir la precarga del muelle.

Tiger Sport 660, Tiger Sport 800 y Tiger Sport 800 Tour

El regulador de la precarga del muelle está ubicado al lado de la unidad de suspensión trasera, y puede accederse a él desde el lado izquierdo de la motocicleta.

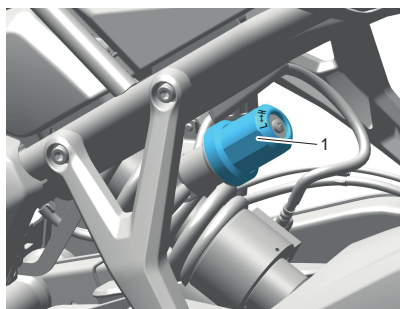

1. Dispositivo de ajuste de la precarga del muelle (se muestra Tiger Sport 660)
- ▼ Gire el regulador hacia la derecha hacia el lado derecho de la motocicleta para aumentar la precarga del muelle.
 - ▼ Gire el regulador hacia la izquierda hacia el lado izquierdo de la motocicleta para disminuir la precarga del muelle.
 - ▼ Cuente siempre el número de clics hacia la derecha partiendo de la posición de máxima tensión a la izquierda, teniendo en cuenta que la primera parada (posición de clic) se cuenta como uno.

Reglaje de la amortiguación del rebote de la suspensión trasera

El regulador de la amortiguación del rebote está ubicado en la parte superior de la unidad de suspensión trasera, y puede accederse a él desde el lado izquierdo de la motocicleta.

Tiger Sport 800 y Tiger Sport 800 Tour

- ▼ Gire el regulador estriado hacia la derecha para aumentarla o bien hacia la izquierda para disminuirla.
- ▼ Cuente siempre el número de vueltas hacia la izquierda del regulador partiendo de la posición de todo a la derecha.

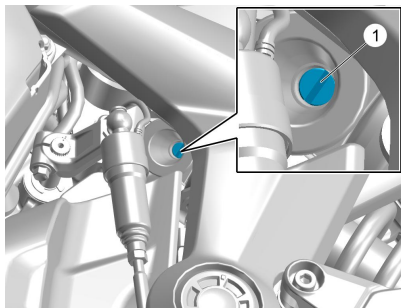

1. Regulador de la amortiguación del rebote de la suspensión trasera

Trident 660 y Trident 800

AVISO

Para mayor claridad visual, en la ilustración, el asistente al cambio de Triumph está separado de la abrazadera del cambio de marchas.

- ▼ Gire el regulador estriado hacia la derecha para aumentarla o bien hacia la izquierda para disminuirla.
- ▼ Cuente siempre el número de vueltas hacia la izquierda del regulador partiendo de la posición de todo a la derecha.

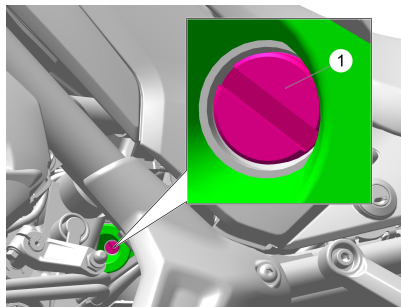

1. Regulador de la amortiguación del rebote de la suspensión trasera

Indicadores del ángulo de inclinación

⚠ ADVERTENCIA

Sustituya siempre las clavijas de los indicadores del ángulo de inclinación antes de que se desgasten hasta alcanzar su límite máximo.

Si los indicadores del ángulo de inclinación están desgastados más allá del límite máximo, la motocicleta alcanzará un ángulo inseguro al inclinarse.

La inclinación hasta alcanzar un ángulo inseguro puede llevar a la pérdida del control de la motocicleta, lo que podría provocar lesiones graves o la muerte.

⚠ ADVERTENCIA

Los indicadores del ángulo de inclinación no deben utilizarse como una guía de cuánto puede inclinarse la motocicleta con seguridad,

esto depende de muchas condiciones diversas que incluyen, entre otras:

- Superficie de la carretera
- Estado de los neumáticos
- Climatología.

La inclinación hasta alcanzar un ángulo inseguro puede llevar a la pérdida del control de la motocicleta, lo que podría provocar lesiones graves o la muerte.

Los indicadores del ángulo de inclinación se encuentran en los reposapiés del conductor.

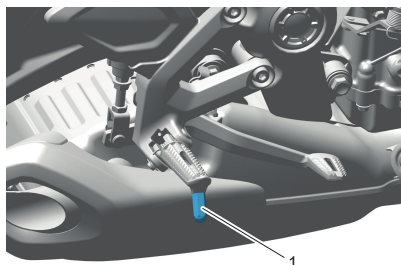

1. Indicador del ángulo de inclinación (se muestra la Trident 660)

Compruebe regularmente si los indicadores del ángulo de inclinación están desgastados.

Los indicadores del ángulo de inclinación deben sustituirse cuando hayan alcanzado la longitud mínima restante especificada en la tabla.

Modelo	Longitud del indicador del ángulo de inclinación mínimo
Trident 660	15 mm
Trident 800	15 mm
Tiger Sport 660	5 mm
Tiger Sport 800	15 mm
Daytona 660	5 mm

Neumáticos



La motocicleta está equipada con llantas de aleación.

Los modelos con llantas de fundición están equipados con neumáticos sin cámara, válvulas y aros. Utilice únicamente neumáticos con la inscripción 'TUBELESS' (sin cámara) y válvulas sin cámara sobre llantas etiquetadas como 'SUITABLE FOR TUBELESS TYRES' (Apta para neumáticos sin cámara).

⚠ ADVERTENCIA

No instale neumáticos con cámara en llantas sin cámara. El talón no se asentará y los neumáticos podrían resbalar en las llantas, produciendo el desinflado rápido de los neumáticos.

Nunca instale una cámara en el interior de un neumático sin cámara sin la leyenda apropiada. Se generaría fricción en el interior del neumático; el calentamiento resultante podría hacer explotar la cámara y el neumático se desinflaría rápidamente.

Si no se siguen los consejos anteriores, se puede perder el control de la motocicleta, lo que podría provocar lesiones graves o la muerte.



Marcado típico de los neumáticos: neumático sin cámara

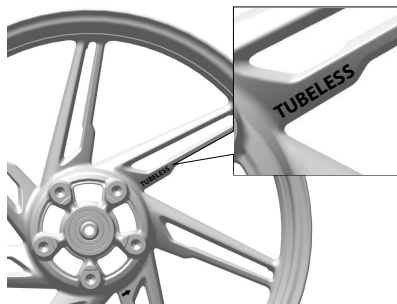

Marcado de rueda típico: neumático sin cámara

Presiones de inflado de neumáticos

ADVERTENCIA

Un inflado incorrecto de los neumáticos provocará un desgaste anómalo de la banda de rodadura e inestabilidad.

Un inflado insuficiente podría dar lugar a que la rueda deslizase o se saliese de la llanta. Un inflado excesivo provocará un desgaste acelerado de la banda de rodadura e inestabilidad.

Ambas condiciones son peligrosas y se puede perder el control de la motocicleta, lo que podría provocar lesiones graves o la muerte.

Una presión de neumáticos correcta proporcionará la máxima estabilidad y comodidad de conducción, y además prolongará la vida de los neumáticos. En caso de que los neumáticos estén fríos, compruebe siempre su presión antes de iniciar la marcha. Compruebe a diario la presión de los neumáticos y ajústela en caso necesario. Si desea detalles sobre las presiones de inflado correctas, consulte la sección de especificaciones.

Sistema de supervisión de presión de inflado de los neumáticos (TPMS) (si está instalado)

AVISO

Una etiqueta adherida a la llanta indica la posición del sensor de la presión del neumático.

Es preciso tener cuidado de no dañar los sensores de presión de inflado al sustituir los neumáticos.

Los neumáticos siempre deben ser instalados por una persona competente con conocimientos especializados y comprensión técnica de motocicletas, tal como un concesionario autorizado Triumph. Es importante informarles que los sensores de presión de los neumáticos están instalados en las ruedas antes de retirar los neumáticos.

AVISO

No utilice líquido antipinchazos ni ningún otro elemento que pueda obstruir el flujo de aire hacia los orificios del sensor del TPMS. cualquier bloqueo en el orificio de presión de aire del sensor de TPMS durante el funcionamiento causará el bloqueo del sensor, produciendo daños irreparables en el conjunto del sensor del TPMS.

Los daños causados por el uso de líquido antipinchazos o un mantenimiento incorrecto no se consideran un defecto de fabricación y no serán cubiertos por la garantía.

Los neumáticos siempre deben ser instalados por una persona competente con conocimientos especializados y comprensión técnica de motocicletas, tal como un concesionario autorizado Triumph. Es importante informarles que los sensores de presión de los neumáticos están instalados en las ruedas antes de retirar los neumáticos.

Las presiones de inflado de los neumáticos que muestran sus instrumentos indican la presión de inflado real de los neumáticos en el momento de seleccionar la pantalla. Es posible que este dato difiera del dato mostrado cuando los neumáticos estaban fríos, porque durante la conducción los neumáticos se calientan y hacen que el aire en su interior se expanda y la presión de inflado aumente. Las presiones de inflado en frío especificadas por Triumph tienen en cuenta este hecho.

Ajuste únicamente la presión de los neumáticos cuando estén fríos y utilizando un manómetro preciso. No utilice la pantalla de presión de inflado de los neumáticos de los instrumentos.

Desgaste de los neumáticos

A medida que la banda de rodadura del neumático se va borrando, el neumático se vuelve más vulnerable a los pinchazos y los fallos. Se calcula que el 90% de todos los problemas relacionados con los neumáticos se producen durante el último 10% de su vida (90% de desgaste). Se recomienda cambiar los neumáticos antes de que se desgasten hasta la profundidad mínima de la banda de rodadura.

Profundidad mínima recomendada de la banda de rodadura

ADVERTENCIA

Conducir con ruedas dañadas o defectuosas y/o con los neumáticos excesivamente desgastados, pinchados o dañados afectará la tracción, la maniobrabilidad y la estabilidad.

Cuando un neumático sin cámara sufre un pinchazo, normalmente se desinfla muy lentamente. Compruebe siempre con atención que los neumáticos no presenten pinchazos. Compruebe asimismo que no tengan cortes ni clavos u otros objetos punzantes clavados. Compruebe que las llantas no presentan abolladuras o deformaciones.

Para cambiar los neumáticos o para una inspección de seguridad de los mismos, póngase en contacto con una persona competente con conocimientos especializados y comprensión técnica de motocicletas, tal como un concesionario autorizado Triumph.

Conducir con ruedas y neumáticos dañados es peligroso y puede provocar la pérdida del control de la motocicleta, lo que podría provocar lesiones graves o la muerte.

De acuerdo con el cuadro de mantenimiento periódico, proceda a la medición de la profundidad de la banda de rodadura con un calibre de profundidad y sustituya cualquier neumático que presente una profundidad igual o inferior a la mínima permitida según la siguiente tabla:

Por debajo de 130 km/h	2 mm
A más de 130 km/h	Delantero 2 mm Trasero 3 mm

Sustitución de neumáticos

Todas las motocicletas Triumph se prueban concienzudamente y con el máximo cuidado en muy diversas condiciones de circulación para garantizar que se homologa la combinación de neumáticos más adecuada a las características de cada modelo.

Cuando adquiera sus nuevos neumáticos, es esencial que se trate de neumáticos homologados y en las combinaciones homologadas.

El uso de neumáticos no homologados o de neumáticos homologados en combinaciones no homologadas puede ocasionar inestabilidad con pérdida del control de la motocicleta y provocar un accidente.

Se dispone de una lista de neumáticos homologados específicos de su motocicleta en su concesionario autorizado Triumph, o en Internet en www.triumphtechnicalinformation.com/tyres.

o:

Escanee el código QR con su dispositivo inteligente:



Los neumáticos deben seleccionarse en la combinación correcta, a partir del selector de neumáticos aprobado. Los neumáticos deben montarse y equilibrarse de acuerdo con las instrucciones del fabricante de neumáticos.

Cuando se requieran neumáticos de repuesto, póngase en contacto con una persona competente con conocimientos especializados y comprensión técnica de motocicletas, tal como un concesionario autorizado Triumph.

Al principio, los neumáticos nuevos se comportan de manera diferente a unos neumáticos desgastados, por lo que el piloto necesitará recorrer unos 160 kilómetros para acostumbrarse al comportamiento de los nuevos neumáticos.

Deberá comprobarse y ajustarse la presión de los neumáticos, así como verificar su correcto asentamiento, a las 24 horas de su instalación. En caso necesario deberá procederse a la correspondiente rectificación. Deben llevarse a cabo las mismas comprobaciones y ajuste cuando se hayan recorrido 160 km desde la instalación.

! ADVERTENCIA

Utilice los neumáticos recomendados ÚNICAMENTE en las combinaciones enumeradas en el selector de neumáticos aprobado en www.triumphtechnicalinformation.com/tyres.

No mezcle neumáticos de diferentes fabricantes ni mezcle neumáticos de diferentes especificaciones del mismo fabricante.

Usar/mezclar neumáticos puede afectar a la maniobrabilidad, la estabilidad, el frenado y las funciones del control de tracción (si está instalado) de la motocicleta.

Si no se siguen los consejos anteriores, se puede perder el control de la motocicleta, lo que podría provocar lesiones graves o la muerte.

! ADVERTENCIA

No instale neumáticos con cámara en llantas sin cámara. El talón no se asentará y los neumáticos podrían resbalar en las llantas, produciendo el desinflado rápido de los neumáticos.

Nunca instale una cámara en el interior de un neumático sin cámara sin la leyenda apropiada. Se generaría fricción en el interior del neumático; el calentamiento resultante podría hacer explotar la cámara y el neumático se desinflaría rápidamente.

Si no se siguen los consejos anteriores, se puede perder el control de la motocicleta, lo que podría provocar lesiones graves o la muerte.

⚠ ADVERTENCIA

Sustituya siempre los neumáticos que hayan sufrido un pinchazo.

El funcionamiento de la motocicleta con un neumático pinchado o reparado puede afectar negativamente a la estabilidad de la motocicleta.

Si no se siguen los consejos anteriores, se puede perder el control de la motocicleta, lo que podría provocar lesiones graves o la muerte.

⚠ ADVERTENCIA

Si se sospecha que un neumático está dañado, por ejemplo, después de golpear un objeto, el neumático debe ser inspeccionado interna y externamente por una persona competente con conocimientos especializados y comprensión técnica de motocicletas, tal como un concesionario autorizado Triumph.

Los daños en los neumáticos no siempre son visibles desde el exterior.

El funcionamiento de la motocicleta con neumáticos dañados puede provocar la pérdida del control de la motocicleta, lo que podría provocar lesiones graves o la muerte.

⚠ ADVERTENCIA

No utilice la motocicleta con neumáticos mal colocados o con presiones de neumáticos incorrectamente ajustadas.

Los neumáticos mal colocados o la presión de los neumáticos incorrectamente ajustada pueden afectar a la manejabilidad, la estabilidad u otros aspectos del funcionamiento de la motocicleta.

Si no se siguen los consejos anteriores, se puede perder el control de la motocicleta, lo que podría provocar lesiones graves o la muerte.

⚠ ADVERTENCIA

El ABS funciona comparando la velocidad relativa de las ruedas delantera y trasera.

El uso de neumáticos no recomendados puede afectar a la velocidad de las ruedas y causar una anomalía de funcionamiento del ABS en condiciones en las que el ABS funcionaría con normalidad.

Se dispone de una lista de neumáticos homologados específicos de estos modelos en su concesionario autorizado Triumph, o en Internet en www.triumphtechnicalinformation.com/tyres.

Si no se siguen los consejos anteriores, se puede perder el control de la motocicleta, lo que podría provocar lesiones graves o la muerte.

⚠ ADVERTENCIA

Es necesario equilibrar con precisión las ruedas para garantizar la seguridad y estabilidad de la motocicleta. No retire ni sustituya ninguno de los contrapesos de las ruedas. El equilibrado incorrecto de las ruedas puede causar inestabilidad.

Utilice únicamente pesos autoadhesivos. Los pesos con sujeción por grapa pueden dañar la rueda o el neumático y provocar que se desinflen.

Cuando sea necesario equilibrar las ruedas, por ejemplo, después de cambiar los neumáticos, póngase en contacto con una persona competente con conocimientos especializados y comprensión técnica de motocicletas, tal como un concesionario autorizado Triumph.

Si no se siguen los consejos anteriores, se puede perder el control de la motocicleta, lo que podría provocar lesiones graves o la muerte.

⚠ ADVERTENCIA

Los neumáticos utilizados en un dinamómetro de rodillos pueden haber resultado dañados. En algunos casos, puede que el daño no sea visible en la superficie externa del neumático.

Los neumáticos deben sustituirse después de dicho uso, ya que el uso continuado de un neumático dañado puede producir inestabilidad.

Si no se siguen los consejos anteriores, se puede perder el control de la motocicleta, lo que podría provocar lesiones graves o la muerte.

Batería**⚠ ADVERTENCIA**

La batería contiene ácido sulfúrico (ácido de la batería). El contacto de esta sustancia con la piel o los ojos puede provocar graves quemaduras. Utilice prendas de protección y una careta facial protectora.

Si el ácido de la batería entra en contacto con su piel, lávese inmediatamente con agua.

Si el ácido de la batería penetra en sus ojos, lávelos con agua durante un periodo mínimo de 15 minutos y SOLICITE INMEDIATAMENTE ATENCIÓN MÉDICA.

Si traga ácido de la batería, beba grandes cantidades de agua y SOLICITE INMEDIATAMENTE ATENCIÓN MÉDICA.

MANTENGA EL ÁCIDO DE LA BATERÍA FUERA DEL ALCANCE DE LOS NIÑOS.

El incumplimiento de los consejos anteriores podría provocar lesiones graves o la muerte.

ADVERTENCIA

Cuando recargue o utilice la batería en un lugar cerrado, asegúrese de disponer de la ventilación adecuada.

Bajo ciertas circunstancias, la batería puede liberar gases explosivos. Asegúrese de mantener chispas, llamas y cigarrillos lejos de la batería.

No conecte cables puente a la batería, ni ponga en contacto los polos o invierta su polaridad, puesto que cualquiera de esas acciones puede originar una chispa que podría inflamar los gases de la batería, con el consiguiente riesgo de lesiones graves o la muerte.

ADVERTENCIA

La batería contiene materiales nocivos. Mantenga a los niños y las mascotas alejados de la batería en todo momento.

El incumplimiento de los consejos anteriores podría provocar lesiones graves o la muerte.

Batería - Retirada

ADVERTENCIA

Asegúrese de que la motocicleta esté estable y se encuentre convenientemente apoyada.

No apoye la motocicleta sobre ningún componente auxiliar, el sistema de escape o cualquier otra parte no estructural del chasis de la motocicleta.

Apoyar correctamente la motocicleta ayudará a evitar que se caiga.

El incumplimiento de los consejos anteriores podría provocar lesiones graves o la muerte.

ADVERTENCIA

Asegúrese de que los terminales de la batería no toquen el bastidor de la motocicleta.

Esto puede causar un cortocircuito o una chispa que encendería los gases de la batería.

El incumplimiento de los consejos anteriores podría provocar lesiones graves o la muerte.

⚠ ADVERTENCIA

Antes de desconectar la batería o retirar un fusible por cualquier motivo, anote y registre los ajustes de los modos de conducción.

Una vez que el fusible se ha vuelto a instalar o la batería se ha vuelto a conectar, los modos de conducción se deben reiniciar de la manera anotada.

Si no se reinician los ajustes de los modos de conducción de la motocicleta y, posteriormente, se conduce, se puede perder el control de la motocicleta, lo que podría ocasionar lesiones graves o la muerte.

- ▼ Retire el sillín, consulte página 123.

Tiger Sport 660, Tiger Sport 800 y Tiger Sport 800 Tour

- ▼ Desconecte el conector de diagnóstico para facilitar la retirada de la batería.
- ▼ Desconecte el polo negativo (negro) de la batería.
- ▼ Deslice la tapa protectora del terminal positivo (+) para acceder a la fijación.

- ▼ Desconecte el polo positivo (rojo) de la batería.
- ▼ Desenganche la correa de la batería de su pinza al lado del separador de la batería.
- ▼ Retire el separador de la batería.
- ▼ Retire la batería de su alojamiento.

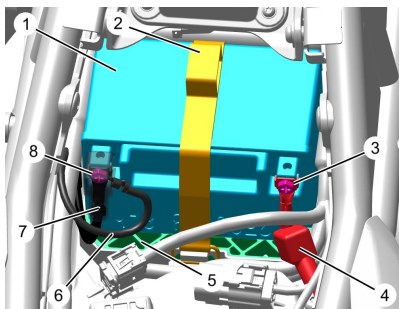

1. Batería (se muestra Trident 660)
2. Correa de sujeción de la batería
3. Terminal positivo (+)
4. Tapa protectora del terminal positivo (+)
5. Separador de la batería
6. Cable de tierra del ABS
7. Cable negativo (-)
8. Terminal negativo (-)

Trident 800 y Trident 660

- ▼ Desconecte los cables de masa del ABS y el negativo de la batería (negro).
- ▼ Deslice la tapa protectora del terminal positivo (+) para acceder a la fijación.
- ▼ Desconecte el polo positivo (rojo) de la batería.
- ▼ Desenganche la correa de la batería de su pinza al lado del separador de la batería.
- ▼ Retire el separador de la batería.
- ▼ Retire la batería de su alojamiento.

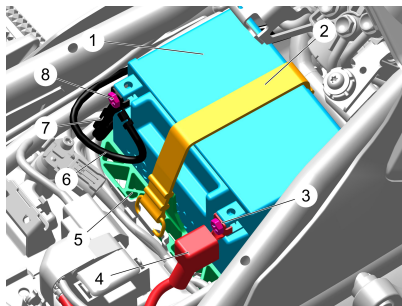

1. Batería
2. Correa de sujeción de la batería
3. Terminal positivo (+)
4. Tapa protectora del terminal positivo (+)
5. Separador de la batería
6. Cable de tierra del ABS
7. Cable negativo (-)
8. Terminal negativo (-)

Daytona 660

- ▼ Desconecte el polo negativo (negro) de la batería.
- ▼ Deslice la tapa protectora del terminal positivo (+) para acceder a la fijación.
- ▼ Desconecte el polo positivo (rojo) de la batería.
- ▼ Desenganche la correa de la batería de su pinza al lado del separador de la batería.
- ▼ Retire el separador de la batería.
- ▼ Retire la batería de su alojamiento.

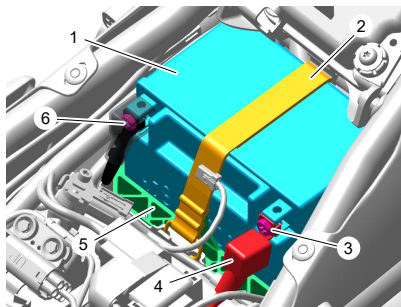

1. Batería
2. Correa de sujeción de la batería
3. Terminal positivo (+)
4. Tapa protectora del terminal positivo (+)
5. Separador de la batería
6. Terminal negativo (-)

Eliminación de la batería

En caso de que precise sustituir la batería, deberá entregar la batería sustituida a una planta de reciclaje que asegure que las sustancias peligrosas contenidas en la batería no causan daño al medio ambiente.

MANTENIMIENTO Y REGLAJE

Mantenimiento de la batería

ADVERTENCIA

El ácido de la batería es corrosivo y venenoso, y provocará lesiones en la piel en caso de contacto directo.

Nunca trague el ácido de la batería o permita que entre en contacto con la piel.

Para prevenir posibles lesiones, proteja siempre ojos y piel cuando manipule la batería.

El incumplimiento de los consejos anteriores podría provocar lesiones graves o la muerte.

La batería es de tipo sellado y no requiere más mantenimiento que la comprobación de la tensión y la recarga rutinaria si es necesario, como por ejemplo tras un periodo de inactividad prolongada.

Limpie la batería con un paño limpio y seco. Asegúrese de que los puntos de conexión de los cables estén limpios.

No es posible ajustar el nivel de ácido en la batería; la tira de sellado no se debe retirar.

Descarga de la batería

AVISO

El nivel de carga de la batería se debe mantener para maximizar la vida de la batería.

Si el nivel de carga de la batería no se mantiene, se podrían producir graves daños internos en la batería.

En condiciones normales, el sistema de carga de la motocicleta mantendrá la batería completamente cargada. Sin embargo, si la motocicleta no se utiliza, la batería se descargará gradualmente debido a un proceso normal denominado autodescarga; el reloj, la memoria del ECM del motor, una temperatura ambiente elevada, o la adición de sistemas eléctricos de seguridad u otros accesorios eléctricos aumentarán esta velocidad de descarga de la batería. Desconectar la batería de la motocicleta durante los periodos de inactividad reducirá la velocidad de descarga.

Descarga de la batería durante los periodos de inactividad y de uso poco frecuente de la motocicleta

Durante los periodos de inactividad o de uso poco frecuente de la motocicleta, compruebe la tensión de la batería semanalmente con un multímetro. Siga las instrucciones del fabricante proporcionadas junto con el multímetro.

Si el voltaje de la batería cae por debajo de 12,7 V, es necesario cargar la batería.

Si la batería se descarga o permanece descargada incluso durante un corto periodo de tiempo, se producirá la sulfatación de las placas de plomo. La sulfatación es una parte normal de la reacción química dentro de la batería,

sin embargo con el tiempo el sulfato puede cristalizarse en las placas dificultando o imposibilitando la recuperación. Este daño permanente no está cubierto por la garantía de la motocicleta, ya que no se debe a un defecto de fabricación.

Mantener la batería completamente cargada reduce la probabilidad de que se congele en entornos fríos. Si la batería se congela se producirán graves daños internos en la misma.

Carga de la batería

ADVERTENCIA

La batería contiene ácido sulfúrico (ácido de la batería). El contacto de esta sustancia con la piel o los ojos puede provocar graves quemaduras. Utilice prendas de protección y una careta facial protectora.

Si el ácido de la batería entra en contacto con su piel, lávese inmediatamente con agua.

Si el ácido de la batería penetra en sus ojos, lávelos con agua durante un período mínimo de 15 minutos y SOLICITE INMEDIATAMENTE ATENCIÓN MÉDICA.

Si traga ácido de la batería, beba grandes cantidades de agua y SOLICITE INMEDIATAMENTE ATENCIÓN MÉDICA.

MANTENGA EL ÁCIDO DE LA BATERÍA FUERA DEL ALCANCE DE LOS NIÑOS.

El incumplimiento de los consejos anteriores podría provocar lesiones graves o la muerte.

AVISO

No utilice un cargador rápido para baterías de automóviles, ya que podría sobrecargar la batería y dañarla.

Para obtener ayuda para seleccionar un cargador de batería, comprobar el voltaje de la batería o cargar la batería, póngase en contacto con una persona competente con conocimientos especializados y comprensión técnica de motocicletas, tal como un concesionario autorizado Triumph.

Para períodos de inactividad mayores (superiores a dos semanas), se debe retirar la batería de la motocicleta y mantenerla cargada utilizando un cargador de mantenimiento homologado de Triumph.

De igual modo, si la carga de la batería cae hasta un nivel en el que la motocicleta no arranca, retire la batería de la motocicleta antes de cargarla.

Si la tensión de la batería cae por debajo de 12,7 V, será necesario cargar la batería utilizando un cargador de baterías homologado por Triumph. Retire siempre la batería de la motocicleta.

El cargador de batería recomendado por Triumph viene con un juego de cables de conexión de batería:

- ▼ Un cable de conexión con terminales de anillo.
- ▼ Un cable de conexión con pinzas de cocodrilo.

MANTENIMIENTO Y REGLAJE

Para cargar la batería, haga lo siguiente:

- ▼ Recomendamos retirar la batería de la motocicleta antes de cargarla.
 - Si es necesario cargar la batería cuando está instalada en la motocicleta, utilice la toma de accesorios eléctricos (si está disponible) y un cable conector adecuado con enchufe DIN o el cable conector con terminales de anillo (suministrado con el cargador de batería recomendado por Triumph).
 - No utilice el conector USB (si está instalado) para cargar la batería de la motocicleta.
 - El cable de conexión con terminales de anillo (suministrado con el cargador de batería recomendado por Triumph) se puede instalar en este modelo.
 - El cable de conexión con pinzas de cocodrilo (proporcionado con el cargador de batería recomendado por Triumph) no se debe utilizar para cargar la batería cuando está instalada en la motocicleta.
- ▼ Siga las instrucciones proporcionadas junto con el cargador de baterías homologado.
- ▼ Cargue la batería con una corriente inferior a la corriente de carga MAX que se encuentra en la etiqueta de carga.
- ▼ Si la batería se calienta al tacto, detenga la carga y deje que se enfríe antes de continuar.
- ▼ Después de la carga, espere de 1 a 2 horas antes de comprobar el voltaje de la batería. Si el voltaje es inferior a 12,9 voltios, es necesaria una carga adicional.

Batería - Instalación



ADVERTENCIA

Asegúrese de que la motocicleta esté estable y se encuentre convenientemente apoyada.

No apoye la motocicleta sobre ningún componente auxiliar, el sistema de escape o cualquier otra parte no estructural del chasis de la motocicleta.

Apoyar correctamente la motocicleta ayudará a evitar que se caiga.

El incumplimiento de los consejos anteriores podría provocar lesiones graves o la muerte.

AVISO

También hay disponible un cable de conexión con conector DIN como accesorio en su concesionario Triumph.

⚠ ADVERTENCIA

Asegúrese de que los terminales de la batería no toquen el bastidor de la motocicleta.

Esto puede causar un cortocircuito o una chispa que encendería los gases de la batería.

El incumplimiento de los consejos anteriores podría provocar lesiones graves o la muerte.

⚠ ADVERTENCIA

Antes de desconectar la batería o retirar un fusible por cualquier motivo, anote y registre los ajustes de los modos de conducción.

Una vez que el fusible se ha vuelto a instalar o la batería se ha vuelto a conectar, los modos de conducción se deben reiniciar de la manera anotada.

Si no se reinician los ajustes de los modos de conducción de la motocicleta y, posteriormente, se conduce, se puede perder el control de la motocicleta, lo que podría ocasionar lesiones graves o la muerte.

Trident 660, Tiger Sport 660, Tiger Sport 800 y Tiger Sport 800 Tour

- ▼ Coloque la batería en su alojamiento.
- ▼ Introduzca el separador de la batería.
- ▼ Coloque la correa de la batería.

AVISO

Los cables positivo y negativo de la batería deben conectarse a la cara vertical de los terminales de la batería.

El cable positivo de la batería pasa por debajo del cable del conector de diagnóstico y se sujeta a la moldura del ECM del motor.

- ▼ Vuelva a conectar la batería, empezando por el cable positivo (rojo) y a continuación el cable negativo (negro) y el cable de tierra del ABS (negro), pasando el cable positivo por debajo del cable conector de diagnóstico.
- ▼ Apriete los terminales de la batería a 4,5 Nm.

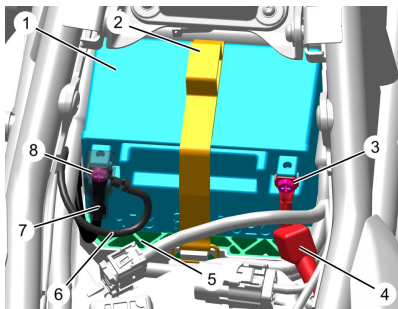

1. Batería (se muestra Trident 660)
2. Correa de sujeción de la batería
3. Terminal positivo (+)
4. Tapa protectora del terminal positivo (+)
5. Separador de la batería
6. Cable de tierra del ABS
7. Cable negativo (-)
8. Terminal negativo (-)

MANTENIMIENTO Y REGLAJE

- ▼ Asegúrese de que el cable positivo (rojo) de la batería esté sujeto a la bandeja del ECM del motor.

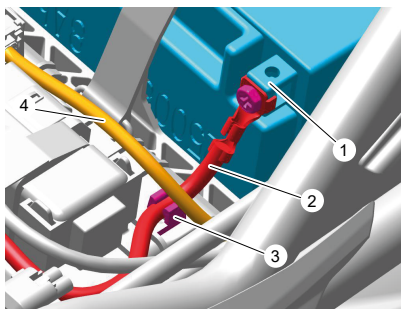

1. Terminal positivo de la batería
2. Polo positivo de la batería
3. Característica de retención en la moldura del ECM del motor
4. Cable del conector de diagnóstico

- ▼ Aplique una ligera capa de grasa a los terminales para evitar la corrosión.
- ▼ Cubra el terminal positivo con la tapa protectora.
- ▼ Vuelva a conectar el conector de diagnóstico.

Trident 800

- ▼ Coloque la batería en su alojamiento.
- ▼ Introduzca el separador de la batería.
- ▼ Coloque la correa de la batería.

AVISO

Los cables positivo y negativo de la batería deben conectarse a la cara vertical de los terminales de la batería.

El cable positivo de la batería pasa por debajo del cable del conector de diagnóstico y se sujeta a la moldura del ECM del motor.

- ▼ Vuelva a conectar la batería, empezando por el cable positivo (rojo) y a continuación el cable negativo (negro), pasando el cable positivo por debajo del cable conector de diagnóstico.
- ▼ Apriete los terminales de la batería a 4,5 Nm.

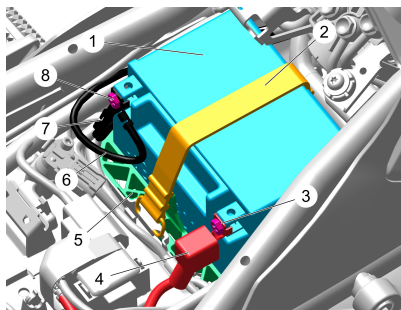

1. Batería
2. Correa de sujeción de la batería
3. Terminal positivo (+)
4. Tapa protectora del terminal positivo (+)
5. Separador de la batería
6. Cable de tierra del ABS
7. Cable negativo (-)
8. Terminal negativo (-)

- ▼ Aplique una ligera capa de grasa a los terminales para evitar la corrosión.
- ▼ Cubra el terminal positivo con la tapa protectora.

Daytona 660

- ▼ Coloque la batería en su alojamiento.
- ▼ Introduzca el separador de la batería.
- ▼ Coloque la correa de la batería.

AVISO

Los cables positivo y negativo de la batería deben conectarse a la cara vertical de los terminales de la batería.

- ▼ Vuelva a conectar la batería, empezando por el cable positivo (rojo), y a continuación el cable negativo (negro).

- ▼ Apriete los terminales de la batería a 4,5 Nm.

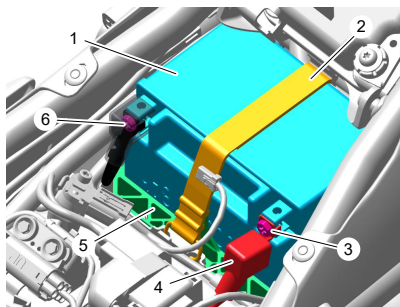

1. Batería
2. Correa de sujeción de la batería
3. Terminal positivo (+)
4. Tapa protectora del terminal positivo (+)
5. Separador de la batería
6. Terminal negativo (-)

- ▼ Aplique una ligera capa de grasa a los terminales para evitar la corrosión.
- ▼ Cubra el terminal positivo con la tapa protectora.
- ▼ Coloque el sillín, consulte página 124.

Fusibles

⚠ ADVERTENCIA

Sustituya siempre los fusibles fundidos por fusibles nuevos del amperaje correcto (tal como se indica en la cubierta de la caja de fusibles).

Nunca reemplace un fusible fundido con un fusible de un amperaje diferente.

El uso de un fusible incorrecto podría provocar un problema eléctrico, lo que provocaría daños en la motocicleta y la pérdida del control de la motocicleta, lo que podría provocar lesiones graves o la muerte.

AVISO

Sabrán que se ha fundido un fusible cuando los sistemas a los cuales protege dejen de funcionar. Utilice las siguientes tablas para identificar el fusible fundido.

Ubicaciones de la caja de fusibles

Trident 660 y Trident 800

La caja de fusibles 1 y el fusible principal se encuentran debajo del sillín. Para acceder a las cajas de fusibles, se debe retirar el sillín (consulte página 123).

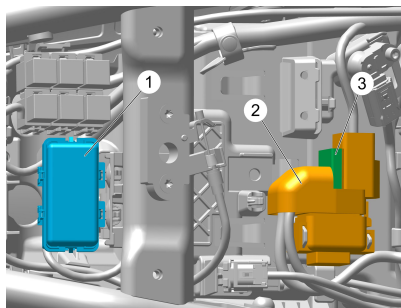

1. Caja de fusibles 1
2. Relé del motor de arranque
3. Fusible principal (30 A)

AVISO

La cubierta de la caja de fusibles solo encajará de una manera.

No fuerce la cubierta de la caja de fusibles.

Para acceder a los fusibles, suelte las dos grapas de retención y retire la cubierta de la caja de fusibles.

Para acceder a los fusibles de repuesto, suelte la grapa de retención y abra la tapa de la cubierta de la caja de fusibles.

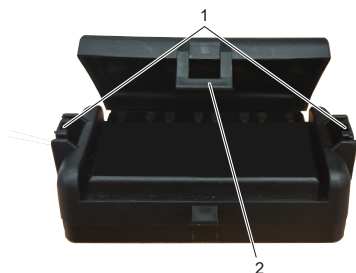

1. Grapas de retención de la cubierta de la caja de fusibles
2. Grapa de retención de la tapa de la cubierta de la caja de fusibles

Tiger Sport 660, Tiger Sport 800 y Tiger Sport 800 Tour

Las cajas de fusibles y el fusible principal se encuentran bajo el sillín. Para acceder a las cajas de fusibles, se debe retirar el sillín (consulte página 123).

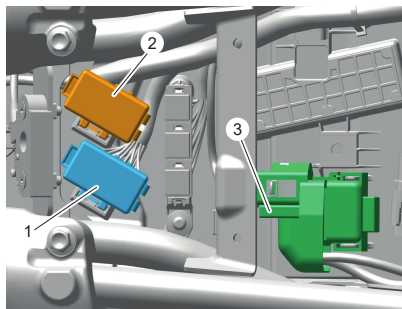

1. Caja de fusibles 1
2. Caja de fusibles 2
3. Fusible principal (30 A)

Daytona 660

La caja de fusibles 1 y el fusible principal se encuentran debajo del sillín. Para acceder a las cajas de fusibles, se debe retirar el sillín (consulte página 123).

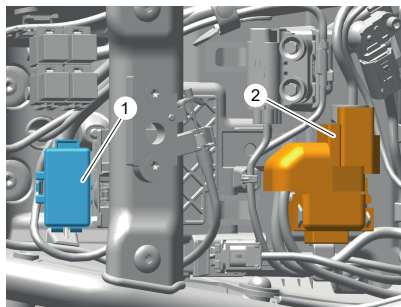

1. Caja de fusibles 1
2. Fusible principal (30 A)

La caja de fusibles 2 está ubicada debajo del panel de relleno del lado izquierdo de la cabina.

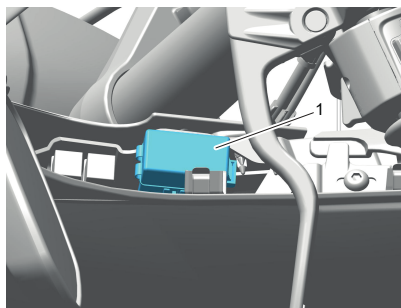

1. Caja de fusibles 2

Para retirar el panel relleno izquierdo de la cabina:

- ▼ Deslice el carenado del deflector hacia abajo para desprenderlo de su lengüeta de retención.

AVISO

Tenga en cuenta la posición del extremo delantero del panel de relleno de la cabina para la instalación.

- ▼ Retire el remache de plástico de liberación a presión que sujeta el panel de relleno de la cabina al carenado.
- ▼ Levante el borde inferior del panel de relleno de la cabina para liberarlo de sus dos grapas de retención.
- ▼ Deslice el panel de relleno de la cabina hacia atrás para retirarlo.

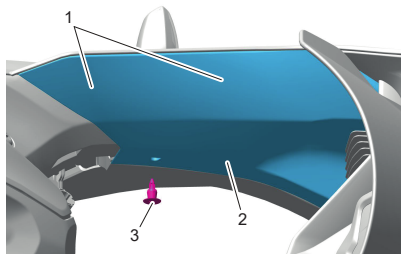

1. Ubicación de las grapas de retención
2. Panel de relleno de la cabina
3. Remache de plástico de liberación a presión

Para instalar el panel de relleno izquierdo de la cabina:

- ▼ Coloque el extremo delantero del panel de relleno de la cabina de la manera observada en la retirada y deslice las orejetas en las dos grapas de retención.
- ▼ Coloque el remache de plástico de liberación a presión que sujeta el panel de relleno de la cabina al carenado.

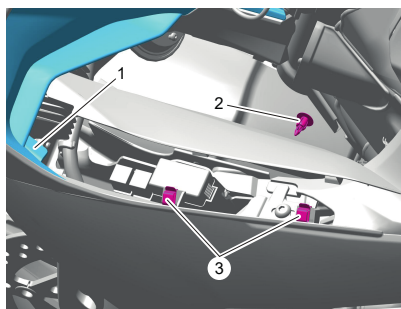

1. Elemento de posicionamiento del panel de relleno de la cabina
2. Remache de plástico de liberación a presión
3. Grapas de retención

Identificación de los fusibles

Los números de identificación de los fusibles indicados en las tablas se corresponden con los impresos en las cubiertas de las cajas de fusibles, tal como se muestra a continuación.

Los fusibles de repuesto se encuentran en el interior de la cubierta de la caja de fusibles, y deberán reponerse si se utilizan.

Todos los modelos

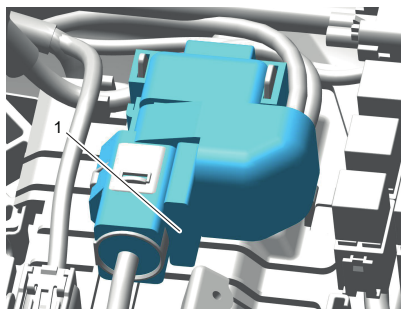

Caja de fusibles principal (se muestra Trident 660)

Número de fusible y circuito protegido	Amperaje
Fusible 1 - Fusible principal	30

MANTENIMIENTO Y REGLAJE

Trident 660

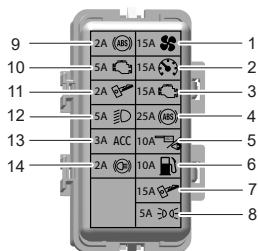

Trident 800

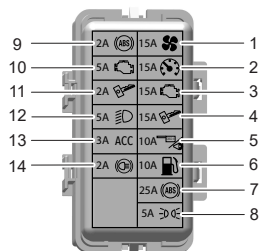

Número de fusible y circuito protegido	Amperaje
Fusible 1 - Ventilador de refrigeración	15
Fusible 2 - Instrumentos	15
Fusible 3 - Sistema de gestión del motor (EMS)	15
Fusible 4 - Modulador del ABS	25
Fusible 5 - Diagnóstico	10
Fusible 6 - Bomba de combustible	10
Fusible 7 - Encendido	15
Fusible 8 - Luz de posición	5
Fusible 9 - Sensor del ABS	2
Fusible 10 - Unidad de control electrónico del motor (ECM)	5
Fusible 11 - Encendido	2
Fusible 12 - Luz de cruce	5
Fusible 13 - Accesorio	3
Fusible 14 - Luz de freno	2

Número de fusible y circuito protegido	Amperaje
Fusible 1 - Ventilador de refrigeración	15
Fusible 2 - Instrumentos	15
Fusible 3 - Sistema de gestión del motor (EMS)	15
Fusible 4 - Encendido	15
Fusible 5 - Diagnóstico	10
Fusible 6 - Bomba de combustible	10
Fusible 7 - Modulador del ABS	25
Fusible 8 - Luz de posición	5
Fusible 9 - Sensor del ABS	2
Fusible 10 - Unidad de control electrónico del motor (ECM)	5
Fusible 11 - Encendido	2
Fusible 12 - Luz de cruce	5
Fusible 13 - Accesorio	3
Fusible 14 - Luz de freno	2

Tiger Sport 660

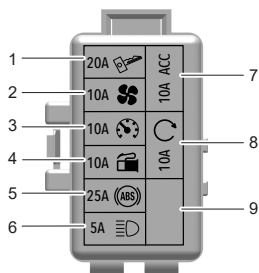

Caja de fusibles 1

Número de fusible y circuito protegido	Amperaje
Fusible 1 - Encendido	20
Fusible 2 - Ventilador	10
Fusible 3 - Instrumentos	10
Fusible 4 - Bomba de combustible	10
Fusible 5 - ABS	25
Fusible 6 - Luz de carretera	5
Fusible 7 - Accesorios	10
Fusible 8 - Motor de arranque	10
Fusible 9 - Vacío	-

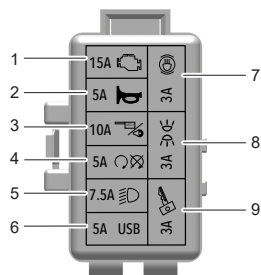

Caja de fusibles 2

Número de fusible y circuito protegido	Amperaje
Fusible 1 - Sistema de gestión del motor (EMS)	15
Fusible 2 - Bocina	5
Fusible 3 - Diagnóstico	10
Fusible 4 - Conmutador de arranque/parada	5
Fusible 5 - Luz de cruce	7,5
Fusible 6 - USB	5
Fusible 7 - Luz de freno	3
Fusible 8 - Luz de posición	3
Fusible 9 - Encendido	3

Tiger Sport 800 y Tiger Sport 800 Tour

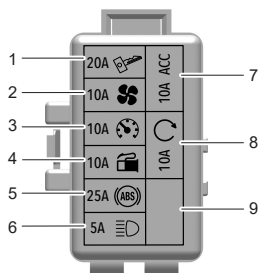

Caja de fusibles 1

Número de fusible y circuito protegido	Amperaje
Fusible 1 - Encendido	20
Fusible 2 - Ventilador	10
Fusible 3 - Instrumentos	10
Fusible 4 - Bomba de combustible	10
Fusible 5 - ABS	25
Fusible 6 - Luz de carretera	5
Fusible 7 - Accesorios	10
Fusible 8 - Motor de arranque	10
Fusible 9 - Vacío	-

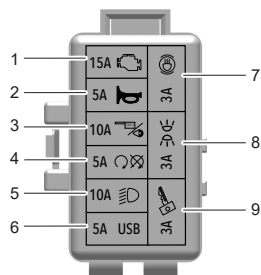

Caja de fusibles 2

Número de fusible y circuito protegido	Amperaje
Fusible 1 - Sistema de gestión del motor (EMS)	15
Fusible 2 - Bocina	5
Fusible 3 - Diagnóstico	10
Fusible 4 - Conmutador de arranque/parada	5
Fusible 5 - Luz de cruce	10
Fusible 6 - USB	5
Fusible 7 - Luz de freno	3
Fusible 8 - Luz de posición	3
Fusible 9 - Encendido	3

Daytona 660

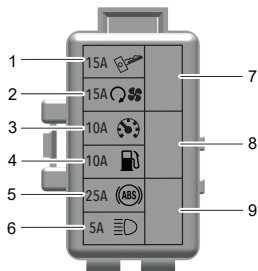

Caja de fusibles 1

Número de fusible y circuito protegido	Amperaje
Fusible 1 - Encendido	15
Fusible 2 - Motor de arranque y ventilador	15
Fusible 3 - Instrumentos	10
Fusible 4 - Bomba de combustible	10
Fusible 5 - ABS	25
Fusible 6 - Luz de carretera	5
Fusible 7 - Vacío	-
Fusible 8 - Vacío	-
Fusible 9 - Vacío	-

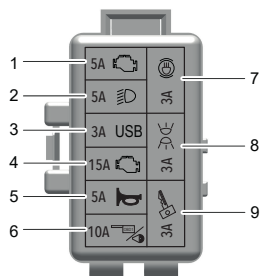

Caja de fusibles 2

Número de fusible y circuito protegido	Amperaje
Fusible 1 - Unidad de control del motor (ECU)	5
Fusible 2 - Luz de cruce	5
Fusible 3 - USB	3
Fusible 4 - Sistema de gestión del motor (EMS)	15
Fusible 5 - Bocina	5
Fusible 6 - Diagnóstico	10
Fusible 7 - Luz de freno	3
Fusible 8 - Luz de posición	3
Fusible 9 - Encendido	3

Luces

AVISO

La utilización de unidades de luces LED no homologadas puede causar daños a la unidad de la luz LED y/o a la motocicleta.

Utilice unidades de luces LED originales Triumph según se especifica en el catálogo de recambios de Triumph.

Las unidades de luces LED de repuesto siempre deben ser instaladas por una persona competente con conocimientos especializados y comprensión técnica de motocicletas, tal como un concesionario autorizado Triumph.

Faro(s) delantero(s)

**ADVERTENCIA**

Adecue la velocidad de la motocicleta a las condiciones climáticas y de visibilidad de la conducción.

Asegúrese de que el haz del faro delantero esté reglado de manera que ilumine la superficie de la carretera de forma suficiente sin deslumbrar a los conductores que circulan en sentido contrario.

Un faro ajustado incorrectamente puede afectar la visibilidad del tráfico que se aproxima y provocar un accidente que podría provocar lesiones graves o la muerte.

ADVERTENCIA

Nunca trate de reglar el haz de un faro con la motocicleta en marcha.

Cualquier intento de reglar el haz del faro delantero con la motocicleta en movimiento puede causar la pérdida del control de la motocicleta.

El incumplimiento de los consejos anteriores podría provocar lesiones graves o la muerte.

AVISO

No cubra el faro delantero o la lente con ningún objeto que pueda obstruir la libre circulación de aire o la disipación del calor. Por ejemplo:

- Prendas de vestir o equipaje
- Cinta adhesiva
- Dispositivos destinados a modificar o ajustar el haz del faro
- Cubiertas del faro delantero no originales

Cubrir la lente del faro durante el funcionamiento provocará que se sobrecaliente y se deforme, causando daños irreparables en el conjunto del faro.

Los daños causados por sobrecalentamiento no se consideran un defecto de fabricación y no serán cubiertos por la garantía.

Si el faro delantero debe cubrirse durante el uso (por ejemplo, la colocación de cinta en la lente del faro delantero en condiciones de circuito cerrado), deberá desconectar el faro delantero.

AVISO

La utilización de unidades de faro delantero no homologadas puede causar daños a la unidad del faro y/o a la motocicleta.

Utilice una unidad del faro delantero original de Triumph tal como se especifica en el catálogo de recambios de Triumph.

Las unidades de faro delantero de repuesto siempre deben ser instaladas por una persona competente con conocimientos especializados y comprensión técnica de motocicletas, tal como un concesionario autorizado Triumph.

Condensación**AVISO**

Si la condensación dentro del faro no desaparece, recomendamos que el faro sea inspeccionado por una persona competente con conocimientos especializados y conocimientos técnicos en motocicletas, tal como un concesionario autorizado Triumph.

En determinadas condiciones, puede producirse condensación en el interior del faro.

La condensación puede producirse mientras llueve o después de lavar la motocicleta.

La condensación en el interior del faro desaparecerá gradualmente con el faro encendido mientras se conduce la motocicleta.

El tiempo de evaporación variará dependiendo de la humedad del aire ambiente.

Ajuste de los faros**AVISO**

Compruebe y, si es necesario, corrija la presión de los neumáticos antes de ajustar el haz del faro.

AVISO

Asegúrese siempre de que el manillar esté derecho cuando compruebe y ajuste el haz del faro delantero.

Trident 660 y Trident 800

El faro delantero solo se puede reglar en vertical.

- ▼ Conecte el encendido. No es necesario que el motor esté en marcha.
- ▼ Encienda la luz de cruce.
- ▼ Afloje la contratuerca del perno de pivote lo suficiente para permitir un ligero movimiento del faro delantero.
- ▼ Ajuste la posición del faro para obtener la posición del haz deseada.
- ▼ Apriete la contratuerca del perno de pivote a 30 Nm.

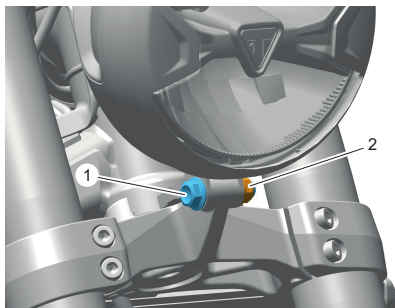

1. Perno de pivote del faro delantero
2. Contratuerca del perno del pivote

- ▼ Compruebe de nuevo el reglaje del haz del faro delantero.

MANTENIMIENTO Y REGLAJE

- ▼ Apague los faros delanteros una vez los reglajes sean satisfactorios.

Los faros izquierdo y derecho solo se pueden ajustar verticalmente y solo se pueden ajustar en conjunto. No es posible reglarlos de forma independiente.

- ▼ Conecte el encendido. No es necesario que el motor esté en marcha.
- ▼ Encienda la luz de cruce.
- ▼ Con la llave Allen proporcionada debajo del asiento, gire el tornillo del regulador del faro ubicado debajo de la cabina para lograr el ajuste requerido del haz.
- ▼ De pie frente a la motocicleta, gire el tornillo del regulador del faro hacia la derecha para bajar el haz del faro. Gire el tornillo del regulador del faro hacia la izquierda para elevar el haz del faro.

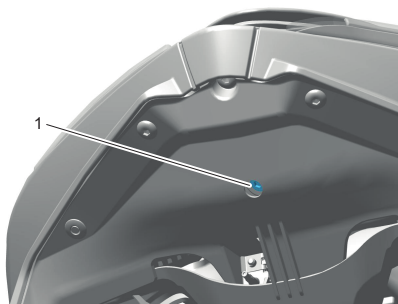

1. Tornillo del regulador del faro (se muestra Tiger Sport 660)

- ▼ Utilice el pequeño marcador de ajuste en cada unidad del faro como guía para conseguir el ajuste requerido del haz del faro.

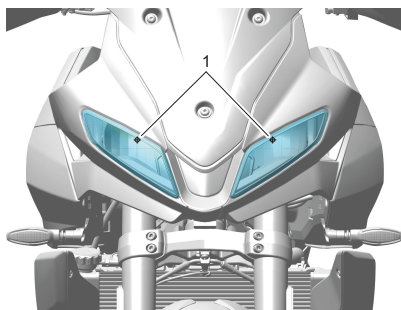

1. Marcas de ajuste de altura del faro (se muestra Tiger Sport 660)

- ▼ Compruebe de nuevo el reglaje del haz del faro delantero.
- ▼ Apague los faros delanteros una vez los reglajes sean satisfactorios.

Sustitución de faros

La unidad del faro delantero es una unidad LED sellada que no requiere mantenimiento. Las unidades de faros delanteros deben sustituirse en caso de fallo de un faro.

Luz trasera

La luz trasera es una unidad LED sellada que no requiere mantenimiento. Las unidades de las luces traseras deben sustituirse en caso de fallo de la luz trasera.

Indicadores luminosos de dirección

Los indicadores de dirección son unidades LED selladas que no requieren mantenimiento. La unidad de las luces de los indicadores de dirección debe sustituirse en caso de fallo del indicador de dirección.

Luz de la placa de matrícula

La luz de la placa de matrícula es una unidad LED sellada y que no requiere mantenimiento. La unidad de la luz de la placa de matrícula debe sustituirse en caso de fallo de la luz de la placa de matrícula.

Esta página se ha dejado en blanco de forma intencionada

Índice

Limpieza.....	264
Preparación para el lavado.....	264
Cuidados especiales.....	265
Lavado.....	266
Tras el lavado.....	266
Cuidado de la pintura brillante.....	267
Cuidado de la pintura mate.....	267
Componentes de aluminio - Sin lacar ni pintar.....	267
Cuidado del acero inoxidable y del cromo.....	268
Cuidado del cromo negro.....	268
Cuidado del sistema de escape.....	269
Cuidado del sillín.....	270
Cuidado del parabrisas (si está instalado).....	270
Cuidado de los productos de cuero.....	271
Cuidados en la temporada de monzones/lluvias.....	272
Inactividad prolongada.....	274

Limpeza

La limpieza en periodos regulares es una parte esencial del mantenimiento de su motocicleta. Si limpia con regularidad la motocicleta, su buen aspecto se conservará durante muchos años.

Es muy importante lavar la motocicleta con agua fría que incorpore un limpiador especial para automóviles, y hacerlo sobre todo cuando el vehículo se haya expuesto a la brisa o el agua marina o haya circulado por carreteras polvorientas o con barro, y en invierno, cuando las carreteras pueden presentar hielo o nieve.

No utilice detergente doméstico, puesto que su uso puede facilitar la aparición de corrosión.

Aunque los términos de la garantía de su motocicleta cubren la corrosión de ciertas partes, se recomienda al propietario seguir estos consejos, que no sólo evitarán la aparición de corrosión sino que mejorarán el aspecto del vehículo.

Preparación para el lavado

Antes del lavado, deben tomarse una serie de precauciones para evitar que el agua entre en contacto con ciertas partes.

Apertura trasera del sistema de escape: Cubrir con una bolsa de plástico sujeta con gomas elásticas.

Palancas de embrague y freno, alojamientos de los conmutadores en el manillar: Cubrir con bolsas de plástico.

Conmutador de encendido y bloqueo de la dirección: Cubra el ojo de la cerradura (si corresponde) con cinta adhesiva.

Retire cualquier tipo de joya, como anillos, relojes, cremalleras o hebillas de cinturones, ya que podrían rayar o incluso dañar las superficies pintadas o pulidas.

Utilice esponjas o paños de limpieza independientes para lavar las superficies pintadas/pulidas y las zonas del chasis. Las zonas del chasis (como por ejemplo las ruedas y la zona bajo el guardabarros) estarán expuestas a suciedad y polvo de la carretera más abrasivos, lo cual podría rayar las superficies pintadas o pulidas si se utilizan las mismas esponjas o paños de limpieza.

Cuidados especiales

AVISO

No utilice productos de limpieza a alta presión ni limpiadores a vapor.

El uso de productos de limpieza a alta presión y limpiadores de vapor puede dañar los sellos y hacer que penetre agua o vapor en los cojinetes y otros componentes, causando un desgaste prematuro por corrosión y pérdida de lubricación.

AVISO

No utilice aire comprimido para secar la motocicleta.

El uso de aire comprimido puede dañar las juntas y provocar la entrada de agua en los cojinetes y otros componentes, lo que causaría un desgaste prematuro por corrosión y pérdida de lubricación.

AVISO

Nunca rociar con agua la parte cercana al conducto de toma de aire.

El conducto de toma de aire se encuentra bajo el sillín del conductor, bajo el depósito de combustible o cerca de la pipa de la dirección.

El agua rociada en esta zona podría penetrar en la caja de admisión y en el motor, dañando ambos.

No tome agua cerca de los siguientes lugares:

- ▼ Aire y cualquier conducto de admisión
- ▼ Cualquier componente eléctrico visible
- ▼ Cilindros de freno y mordazas de freno
- ▼ Carcasas de los interruptores del manillar
- ▼ Cojinetes del cabezal
- ▼ Instrumentos (si están instalados)
- ▼ Tapón de llenado de aceite
- ▼ Respiradero de caja cónica trasera (si está instalado)
- ▼ Parte trasera de los faros (si están instalados)
- ▼ Sillines
- ▼ Sellos y cojinetes de la suspensión
- ▼ Amortiguador de la dirección (si está presente)
- ▼ Bajo el depósito de combustible
- ▼ Cojinetes de las ruedas.

Lavado

Para lavar la motocicleta, haga lo siguiente:

- ▼ Asegúrese de que el motor de la motocicleta esté frío.
- ▼ Prepare una mezcla de agua limpia y fría y un limpiador de automoción suave o jabón de baja alcalinidad.
- ▼ No utilice un jabón altamente alcalino como el que se encuentra comúnmente en los lavados de coches comerciales porque dejará un residuo en las superficies pintadas y también puede causar manchas de agua.
- ▼ Lave la motocicleta con una esponja o un paño suave.
- ▼ No utilice un estropajo de cocina o metálico, ya que dañará los acabados.
- ▼ Aclare la motocicleta con agua fría en abundancia.

No utilice lo siguiente:

- ▼ No utilice productos de limpieza a alta presión ni limpiadores a vapor.
- ▼ No utilice aire comprimido para secar la motocicleta.

Tras el lavado

ADVERTENCIA

Nunca lubrique o aplique cera sobre los discos de freno.

Limpie siempre el disco de freno con un limpiador patentado de discos de freno que no contenga aceite.

Unos discos de freno encerados o lubricados pueden provocar la pérdida del control de la motocicleta, lo que podría provocar lesiones graves o la muerte.

Después de lavar la motocicleta, haga lo siguiente:

- ▼ Retire las bolsas de plástico y la cinta adhesiva, y despeje las tomas de aire.
- ▼ Lubrique los pivotes, pernos y tuercas.
- ▼ Compruebe el funcionamiento de los frenos antes de circular con la motocicleta.
- ▼ Utilice un paño seco o una gamuza para absorber el agua sobrante. Seque siempre la motocicleta para evitar la aparición de corrosión.
- ▼ Arranque el motor y déjelo en marcha unos 5 minutos. Asegúrese de que la ventilación sea adecuada para los humos de escape.

Cuidado de la pintura brillante

La pintura brillante debe lavarse y secarse de la manera explicada anteriormente, y después debe protegerse con un producto de pulido de cera para automoción de alta calidad. Siga siempre las instrucciones del fabricante y repitalas regularmente para mantener el buen aspecto externo de su motocicleta.

Cuidado de la pintura mate

La pintura mate no requiere muchos más cuidados que los ya recomendados para la pintura brillante. Tenga en cuenta lo siguiente:

- ▼ No utilice producto para pulir ni cera sobre la pintura mate.
- ▼ No intente pulir las rozaduras.

Componentes de aluminio - Sin lacar ni pintar

Los elementos tales como las palancas de freno y de embrague, ruedas, cubiertas del motor, aletas de refrigeración del motor, horquillas inferiores y superiores y cuerpos del acelerador de algunos modelos deben limpiarse correctamente para conservar su aspecto. Póngase en contacto con su concesionario si no está seguro de cuáles componentes de su motocicleta son piezas de aluminio que no están protegidas por pintura o laca, y para obtener directrices sobre cómo limpiar dichos componentes.

Utilice un limpiador para aluminio de una marca propietaria que no contenga elementos abrasivos o cáusticos.

Limpie las partes de aluminio con regularidad, y sobre todo tras haber circulado en condiciones meteorológicas inclementes; en estas circunstancias hay que limpiar y secar a mano los componentes cada vez que se utiliza el vehículo.

El periodo de garantía no cubre reclamaciones sobre daños derivados de un mantenimiento inadecuado.

Cuidado del acero inoxidable y del cromo

Deberá limpiar con regularidad todas las piezas de acero inoxidable y cromo de su motocicleta para evitar que su aspecto se deteriore.

Lavado

Lave tal como se ha descrito anteriormente.

Secado

Seque las piezas de acero inoxidable y cromo todo lo posible con un paño suave o una gamuza.

Protección

AVISO

El uso de productos que contienen silicona provocará la decoloración de las piezas de acero inoxidable y cromo, por lo que debe evitarse.

De forma similar, el uso de limpiadores abrasivos dañará el acabado, por lo que su uso debe evitarse.

Cuando el acero inoxidable y el cromo esté seco, aplique un limpiador apropiado para cromo propietario sobre la superficie, siguiendo las instrucciones del fabricante.

Se recomienda aplicar regularmente protector a la motocicleta, ya que de esta manera se protegerá y realzará su aspecto.

Cuidado del cromo negro

Los elementos tales como las carcasas de los faros delanteros y los espejos de algunos modelos deben limpiarse correctamente para conservar su aspecto. Póngase en contacto con su concesionario si no está seguro de qué componentes de su motocicleta son de cromo negro. Conserve el aspecto de los elementos cromados en negro frotando una pequeña cantidad de aceite ligero sobre la superficie.

Cuidado del sistema de escape

Deberá limpiar con regularidad todas las piezas del sistema de escape de su motocicleta para evitar que su aspecto se deteriore. Estas instrucciones pueden aplicarse a los componentes cromados, de acero inoxidable pulido y de fibra de carbono. Los sistemas de escape pintados con pintura mate deben limpiarse como se indica arriba, teniendo en cuenta las instrucciones de cuidado de la sección Pintura mate anterior.

Antes de proceder al lavado del sistema de escape asegúrese de que está frío para evitar la aparición de manchas de agua.

Lavado

Lave tal como se ha descrito anteriormente.

Asegúrese de que no entra agua o jabón en los escapes.

Secado

Seque el máximo posible el sistema de escape con un paño suave o una gamuza. No seque el sistema de escape encendiendo el motor ya que aparecerán manchas de agua.

Protección

AVISO

El uso de productos que contienen silicona provocará la decoloración de las piezas de acero inoxidable y cromo, por lo que debe evitarse.

De forma similar, el uso de limpiadores abrasivos dañará el acabado, por lo que su uso debe evitarse.

Cuando el sistema de escape esté seco, aplique un spray de protección de motocicletas propietario apropiado sobre la superficie, siguiendo las instrucciones del fabricante.

Se recomienda aplicar regularmente protector al sistema, ya que de esta manera se protegerá y realzará su aspecto.

Cuidado del sillín

AVISO

No utilice productos químicos ni productos de limpieza a alta presión para limpiar el sillín, ya que tales productos podrían dañar el cubresillín.

Para ayudar a mantener su aspecto, limpie el sillín utilizando una esponja o un paño de limpieza con agua y jabón.

Cuidado del parabrisas (si está instalado)

**ADVERTENCIA**

No trate nunca de limpiar el parabrisas mientras conduce la motocicleta.

Si el piloto retira sus manos del manillar mientras conduce la motocicleta, disminuirá su capacidad para mantener el control de la misma.

Intentar limpiar el parabrisas mientras se conduce la motocicleta puede causar la pérdida del control de la motocicleta, lo que podría provocar lesiones graves o la muerte.

AVISO

Los agentes químicos corrosivos tales como el ácido de la batería deterioran el parabrisas. No permita nunca que agentes químicos corrosivos entren en contacto con el parabrisas.

AVISO

Los productos tales como limpiacristales, insecticidas, repelentes de lluvia, esponjas metálicas, el petróleo o los disolventes fuertes como el alcohol, la acetona, el tetracloruro de carbono, etc., dañarán el parabrisas.

No permita nunca que estos productos entren en contacto con el parabrisas.

Limpié el parabrisas con una solución en agua fría de detergente o jabón suave.

A continuación, enjuáguelo bien y séquelo con un paño suave y sin pelusas.

Si la transparencia del parabrisas se ve reducida por causa de arañazos u óxido que no pueden ser eliminados, deberá sustituir el parabrisas.

Cuidado de los productos de cuero

Recomendamos limpiar periódicamente los productos de cuero con un paño húmedo y dejarlos secar naturalmente a temperatura ambiente. De esta manera se mantendrá el buen aspecto del cuero y se garantizará una larga vida del producto.

Su producto de cuero Triumph es un producto natural, y la falta de cuidado puede conllevar daños y un desgaste permanente.

Siga estas sencillas instrucciones para prolongar la vida útil del producto de cuero:

- ▼ No utilice productos de limpieza domésticos, lejía, detergentes con lejía ni ningún tipo de disolvente para limpiar su producto de cuero.
- ▼ No sumerja en agua su producto de cuero.
- ▼ Evite el calor directo de fuegos y radiadores, que pueden secar y deformar el cuero.
- ▼ No deje su producto de cuero bajo la luz directa del sol durante periodos de tiempo largos.

LIMPIEZA Y ALMACENAMIENTO

- ▼ No seque su producto de cuero aplicándole calor directamente.
- ▼ Si su producto de cuero se moja, absorba el exceso de agua con un paño limpio y suave, y después deje que el producto se seque naturalmente a temperatura ambiente.
- ▼ Evite exponer su producto de cuero a altos niveles de sal, por ejemplo, el agua salada del mar o las carreteras tratadas contra el hielo y la nieve durante el invierno.
- ▼ Si no es posible evitar la exposición a la sal, limpie su producto de cuero inmediatamente tras cada exposición utilizando un paño húmedo y deje que el producto se seque naturalmente a temperatura ambiente.
- ▼ Limpie suavemente las marcas leves con un paño húmedo y deje que el producto se seque naturalmente a temperatura ambiente.
- ▼ Coloque su producto de cuero en una bolsa de tela o en una caja de cartón para protegerlo cuando lo almacene. No utilice una bolsa de plástico.

Cuidados en la temporada de monzones/lluvias

Durante la temporada de monzones/lluvias, se requiere un cuidado adicional para obtener un rendimiento consistente de su motocicleta.

Tenga siempre en cuenta lo siguiente:

- ▼ Asegúrese de que la motocicleta esté estacionada en un área cubierta. Si no hay disponible un área cubierta, asegúrese de colocar una funda transpirable impermeable adecuada sobre la motocicleta.
- ▼ Asegúrese de que los neumáticos estén en buenas condiciones.
- ▼ Compruebe y corrija en caso necesario la presión de inflado de los neumáticos.

AVISO

Si la cadena de transmisión se contamina con barro, recomendamos limpiar y lubricar la cadena de transmisión antes de conducir.

- ▼ La cadena de transmisión debe limpiarse y lubricarse cada 300 km con lubricante para cadenas Triumph Performance.

⚠ ADVERTENCIA

Cuando utilice la motocicleta sobre pavimentos húmedos, embarrados o con gravilla, la efectividad de los frenos se verá reducida por el polvo, el barro o la humedad depositada en los frenos.

Si se encuentra en estas condiciones, frene siempre antes para que la superficie de los frenos quede limpia por la acción de la frenada.

Conducir la motocicleta con los frenos contaminados con polvo, lodo o humedad puede provocar la pérdida del control de la motocicleta, lo que podría provocar lesiones graves o la muerte.

- ▼ Compruebe que los frenos delantero y trasero funcionan correctamente.
- ▼ Asegúrese de llevar ropa impermeable adecuada para motocicletas.
- ▼ Nunca conduzca la motocicleta a través de inundaciones, ya que puede entrar agua en el motor. Si entra agua en el motor puede provocar daños en el motor. Los daños causados por la entrada de agua en el motor no están cubiertos por la garantía de la motocicleta, ya que no se deben a un defecto de fabricación.
- ▼ Si la motocicleta está estacionada y el nivel del agua sube alrededor de la motocicleta, no intente arrancar el motor. La motocicleta debe inspeccionarse para detectar la entrada de agua antes de arrancar el motor. Las inspecciones y reparaciones deben ser realizadas por una persona competente con conocimientos especializados y comprensión técnica de motocicletas, tal como un concesionario autorizado Triumph.

Inactividad prolongada

Preparación para periodos de inactividad prolongada

Para preparar la motocicleta para periodos de inactividad prolongada, haga lo siguiente:

- ▼ Limpie y seque concienzudamente todo el vehículo.
- ▼ Llene el depósito de combustible con combustible sin plomo de la clasificación correcta y añada un estabilizador de combustible adecuado (si disponible), siguiendo las instrucciones del fabricante del estabilizador de combustible.

ADVERTENCIA

La gasolina es altamente inflamable y puede explotar en determinadas circunstancias.

Si estaciona en un garaje u otro edificio, asegúrese de que existe una ventilación adecuada y de que la motocicleta no se encuentra cerca de ninguna fuente de llamas o chispas, incluido cualquier aparato que disponga de llama piloto.

Si no se cumple la anterior advertencia, podría producirse un incendio causando daños materiales, lesiones graves o la muerte.

- ▼ Retire la bujía de cada cilindro y vierta unas gotas (5 cc) de aceite de motor en cada cilindro. Cubra los orificios de las bujías con un trozo de tela o un trapo. Con el conmutador de parada del motor en la posición de funcionamiento (RUN), pulse el botón de arranque durante unos segundos para cubrir las paredes del cilindro con aceite. Instale las bujías, apretando a 12 Nm.
- ▼ Cambie el aceite del motor y el filtro (consulte página 192).
- ▼ Compruebe y corrija en caso necesario la presión de los neumáticos (consulte página 285).
- ▼ Coloque la motocicleta sobre un soporte, de manera que las ruedas no se apoyen en el suelo. (Si esto no es posible, coloque tablas bajo las ruedas delantera y trasera para evitar que se humedezcan).
- ▼ Rocíe aceite inhibidor de óxido (hay numerosos de productos en el mercado y en su concesionario podrán aconsejarle) en todas las superficies de metal sin pintar para evitar la oxidación. Evite que el aceite entre en contacto con las partes de caucho, los discos de freno o las mordazas de freno.

- ▼ Lubrique y si es necesario ajuste la cadena de transmisión (consulte página 202).
- ▼ Asegúrese de que el sistema de refrigeración se llena con una mezcla al 50% de refrigerante (teniendo en cuenta que el refrigerante OAT D2053 proporcionado por Triumph está mezclado previamente y no es necesario diluirlo) y una solución de agua destilada (consulte página 195).
- ▼ Retire la batería y guárdela evitando la exposición directa a la luz solar y al abrigo de la humedad y temperaturas demasiado bajas. Durante el período de inactividad, deberá realizarse una carga lenta (un amperio o menos) aproximadamente una vez cada dos semanas (consulte página 245).
- ▼ Guarde la motocicleta en una zona limpia y seca, alejada de la luz del sol, y con una variación diaria de temperatura mínima.
- ▼ Coloque una cubierta porosa adecuada sobre la motocicleta para evitar la acumulación de polvo y suciedad. No utilice materiales cubiertos de plástico o similares no transpirables, que impiden el flujo de aire y permiten que se acumule calor y humedad.

Preparación tras un periodo de inactividad prolongada

Para preparar la motocicleta para la conducción después de un periodo de inactividad prolongada, haga lo siguiente:

- ▼ Instale la batería (si se ha retirado) (consulte página 246).
- ▼ Si la motocicleta ha estado inactiva durante más de cuatro meses, cambie el aceite del motor (consulte página 192).
- ▼ Verifique todos los puntos listados en la sección de comprobaciones diarias de seguridad.
- ▼ Antes de arrancar el motor, retire las bujías de cada cilindro.
- ▼ Baje el caballete lateral.
- ▼ Haga girar el motor accionando el motor de arranque varias veces hasta que el indicador luminoso de presión de aceite se apague.
- ▼ Coloque las bujías, apretándolas a 12 Nm, y arranque el motor.
- ▼ Compruebe y corrija en caso necesario la presión de los neumáticos (consulte página 285).
- ▼ Compruebe y si es necesario ajuste la tensión de la cadena de transmisión (consulte página 204).
- ▼ Limpie concienzudamente todo el vehículo.
- ▼ Compruebe si el funcionamiento de los frenos es correcto.
- ▼ Realice una prueba en carretera de la motocicleta a bajas velocidades.

Esta página se ha dejado en blanco de forma intencionada

Índice

Términos y condiciones de la garantía de Triumph - Todos excepto América y Canadá	278
Condiciones y exclusiones - Todos excepto América y Canadá.....	279
Triumph en el extranjero	281
Cuidado de su motocicleta.....	283

Términos y condiciones de la garantía de Triumph - Todos excepto América y Canadá

Gracias por elegir una motocicleta Triumph. Este vehículo es el resultado de la combinación de la acreditada ingeniería de Triumph, un exhaustivo proceso de pruebas y el esfuerzo de mejora continua de la fiabilidad, la seguridad y el rendimiento.

Esta sección del Manual del propietario incluye detalles de la garantía y otra información útil sobre su motocicleta.

Asegúrese de que toda la información del propietario esté introducida en el Manual de taller de la motocicleta Triumph que se proporciona con la motocicleta.

Mantenga la máxima protección en garantía asegurándose de realizar el mantenimiento de su motocicleta de acuerdo con las recomendaciones del cuadro de mantenimiento planificado en este Manual del propietario.

Si va a vender la motocicleta, asegúrese de que este Manual del propietario o la Guía de inicio rápido (si se proporciona con la motocicleta), junto con el resto de documentos relevantes se pasan al nuevo propietario. Indique al nuevo propietario que puede notificar a Triumph el cambio de propietario poniéndose en contacto con su concesionario local Triumph.

Todas las motocicletas nuevas de Triumph están cubiertas por una garantía de kilometraje ilimitado global, comenzando en la fecha del primer registro o la fecha de venta si la motocicleta permanece sin registrar. Consulte el certificado de registro de la garantía de su motocicleta para conocer los detalles del período de garantía.

Dentro del período de garantía, TRIUMPH MOTORCYCLES LIMITED garantiza que la nueva motocicleta Triumph detallada en el Manual de taller de la motocicleta está libre de cualquier defecto en los materiales usados en la fabricación y/o trabajo en el momento de su fabricación.

Cualquier pieza que se encuentre defectuosa dentro de este período puede repararse o sustituirse a criterio de TRIUMPH MOTORCYCLES LIMITED en un concesionario autorizado Triumph.

Cualquier pieza sustituida en garantía se incluirá durante el período de garantía restante.

El concesionario/distribuidor debe devolver cualquier pieza sustituida en garantía a TRIUMPH MOTORCYCLES LIMITED, y será propiedad de Triumph Motorcycles Ltd.

Bajo su criterio, Triumph puede realizar reparaciones o sustitución de piezas defectuosas que caigan fuera de la garantía, pero no se considerará que dicho trabajo sea aceptación de responsabilidad.

Triumph cargará cargas de trabajo por el trabajo realizado en garantía.

La garantía puede transferirse a los siguientes propietarios para equilibrar el período de garantía restante.

Australia únicamente

Nuestros productos vienen con garantías que no pueden excluirse bajo la Ley del consumidor australiana. Tendrá derecho a una sustitución o reembolso por un fallo grave y una compensación por cualquier otra pérdida o daño razonablemente predecible. También tendrá derecho a que se reparen sus productos si los mismos no tienen una calidad aceptable y el fallo no es un fallo grave.

Condiciones y exclusiones - Todos excepto América y Canadá

- ▼ La motocicleta no debe haberse usado para competiciones, ni haberse hecho mal uso de la misma¹, un servicio o mantenimiento inadecuado o incorrecto.
- ▼ Se debe haber realizado el servicio de la motocicleta de la manera detallada en el cuadro de mantenimiento de servicio del fabricante, en los intervalos especificados en el Manual del propietario, y el registro de servicio debe haberse completado consecuentemente.
- ▼ La batería de la motocicleta está en garantía durante 12 (doce) meses a partir de la fecha original de adquisición de la motocicleta. Tras este período de 12 (doce) meses, la batería se excluye de los términos de esta garantía. La batería proporcionada con la motocicleta debe proveerse con una carga suficiente para rellenar que la pérdida por el funcionamiento del mecanismo de arranque y/o el uso de los aparatos eléctricos mientras el motor no está en funcionamiento.

Consulte la sección de la batería de este manual para obtener detalles sobre el mantenimiento requerido de la batería.

¹ El mal uso incluye cualquier uso que no esté de acuerdo con las recomendaciones realizadas en la sección 'Cómo conducir la motocicleta' del Manual del propietario, y cualquier uso contrario a las advertencias indicadas en el mismo Manual. Además, el mal uso incluirá, pero no está limitado a, cualquier uso de la motocicleta que no constituya un uso normal

La garantía no incluye:

- ▼ Defectos causados por ajustes, reparaciones o modificaciones incorrectas no autorizadas por TRIUMPH MOTORCYCLES LIMITED.
- ▼ Defectos causados por el uso de piezas y accesorios no autorizados por TRIUMPH MOTORCYCLES LIMITED.
- ▼ El coste de la retirada y sustitución de piezas y accesorios, salvo que se proporcionen como equipamiento original, o recomendadas por TRIUMPH MOTORCYCLES LIMITED.
- ▼ El coste del transporte de la motocicleta a o desde el concesionario autorizado Triumph, o los gastos en los que se incurre mientras la motocicleta no se puede conducir debido a reparaciones en garantía.
- ▼ El mantenimiento normal y los elementos de mantenimiento normales, tales como bujías, aceite y filtros de aire no están cubiertos por esta garantía. De igual modo, los elementos que se espera que se desgasten como parte de su funcionamiento normal tales como neumáticos, bombillas, cadenas, pastillas de freno y placas del embrague también están excluidos, salvo que exista un defecto de fabricación.
- ▼ Los defectos en las juntas de aceite de la horquilla delantera sometida a desgaste, incluyendo pero sin estar limitados a los daños causados por piedrecillas en los tubos interiores de la horquilla.
- ▼ Asientos, equipaje, pintura, cromo, elementos de aluminio pulido o deterioro o desteñido de los guarnecidos causado por el uso normal, la exposición o la falta de un mantenimiento correcto.
- ▼ Motocicletas usadas en una base comercial.
- ▼ Defectos que no han sido indicados a un concesionario autorizado antes de diez días de detección del defecto.
- ▼ Motocicletas que se han lubricado de manera inadecuada, o en las que se ha usado el combustible o lubricante incorrecto.
- ▼ Daños por inmersión en agua y/o ingestión de materiales extraños.

Si se hace necesaria una reclamación en garantía, Triumph Motorcycles y sus concesionarios autorizados no serán responsables de su pérdida de uso, inconvenientes, pérdida de tiempo, pérdidas comerciales u otros daños accidentales o resultantes.

Esta garantía se regirá e interpretará de acuerdo con las leyes de Inglaterra y Gales, salvo que en caso de cualquier conflicto material o inconsistencia entre la aplicación de esta garantía de las leyes de Inglaterra y Gales y los derechos legales locales que de otro modo serían aplicables a los clientes de Triumph (concesionarios o consumidores) que compran productos Triumph en otro país, esos derechos legales locales prevalecerán.

Los tribunales competentes de Inglaterra y Gales tendrán la autoridad principal para resolver cualquier pregunta, reclamación o disputa que pueda surgir en relación con esta garantía, excepto en la medida en que cualquier problema que surja requiera la consideración e interpretación de los derechos legales locales aplicables a un cliente que compre productos Triumph en otro país, el cliente puede iniciar acciones en cualquier tribunal competente de ese país.

Cualquier declaración, condición, representación, descripción o garantía incluida en cualquier catálogo, anuncio u otra publicación no debe interpretarse como que amplía, varía o anula nada de lo incluido en el presente documento.

Triumph Motorcycles se reserva el derecho de realizar alteraciones o mejoras sin notificación a cualquier modelo o motocicleta sin obligación de hacerlo a motocicletas ya vendidas.

La garantía no afecta a sus derechos establecidos por la ley.

Triumph en el extranjero

Si va a viajar al extranjero y necesita asistencia o consejo de un concesionario Triumph, póngase en contacto con la filial o el importador para el país que va a visitar.

A continuación se listan las oficinas filiales.

Para una lista autorizada de importadores y concesionarios autorizados Triumph, visite www.triumphmotorcycles.co.uk/dealers.

Oficinas filiales

Benelux

Triumph Países Bajos

Tel: +31 725 41 0311

Correo electrónico: Benelux@Triumph.co.uk

Brasil

Triumph Motorcycles Brazil Ltda

Tel: +55 11 3010 1010

Correo electrónico: sac.triumph@europ-assistance.com.br

China

British Triumph (Shanghai) Trading Co., Ltd.

Tel: +86 21 6140 9180

Correo electrónico: aftersales.china@triumphmotorcycles.com

GARANTÍA

Dinamarca/Finlandia/Noruega/Suecia

Triumph Motorcycles AB

Tel: +46 8 680 68 00

Fax: +46 8 680 07 85

Francia

Triumph S.A.

Tel: +33 1 64 62 3838

Fax: +33 1 64 80 5828

Alemania/Austria

Triumph Motorrad Deutschland GmbH

Tel: +49 6003 829090

Fax: +49 6003 8290927

Italia

Triumph Motorcycles srl

Tel: +39 02 93 454525

Fax: +39 02 93 582575

Japón

Triumph Motorcycles Japan K.K.

Tel: +81 3 6453 9810

Fax: +81 3 6453 9811

España/Portugal

Triumph Motocicletas España, S.L

Tel: +34 91 637 7475

Fax: +34 91 636 1134

Tailandia

Triumph Thailand

Tel: +66(0)20170333

Fax: +66(0)20170330

Reino Unido/Irlanda

Triumph Motorcycles Ltd

Tel: +44 1455 45 5012

Fax: +44 1455 45 2211

EE. UU./Canadá

Triumph Motorcycles (America) Ltd

Tel: +1 678 854 2010

Fax: +1 678 854 8740

Cuidado de su motocicleta

Triumph Motorcycles ha tenido mucho cuidado en la selección de materiales, técnicas de enchapado y pintura con el fin de proporcionar a sus clientes un aspecto estético de calidad asociado a durabilidad. Sin embargo, las motocicletas se utilizan a menudo en condiciones medioambientales hostiles y en estas circunstancias es esencial que la motocicleta se lave, se seque y se cambie la lubricidad perdida para evitar la decoloración, en particular de las superficies metálicas cromadas y sin cromar. Su concesionario puede proporcionarle más información y consejos si es necesario. Básicamente, el aspecto de su motocicleta dependerá mucho del cuidado que reciba.

Para obtener más información sobre el cuidado de su motocicleta, consulte la sección Limpieza y periodos de inactividad prolongada de este Manual del propietario.

Esta página se ha dejado en blanco de forma intencionada

Índice

Trident 660	286
Tiger Sport 660.....	291
Trident 800	296
Tiger Sport 800	301
Daytona 660.....	306
Tiger Sport 800 Tour	311

ESPECIFICACIONES

Trident 660

Dimensiones, pesos y rendimiento

Se dispone de una lista de dimensiones específicas de los modelos, pesos y valores de rendimiento en su concesionario autorizado Triumph, o en Internet en www.triumphmotorcycles.co.uk.

Carga Trident 660

Carga máxima (conductor, pasajero, equipaje y accesorios)	200 kg
---	--------

Motor Trident 660

Configuración del motor	3 cilindros 12 válvulas DOHC
Disposición	Transversal en línea
Desplazamiento	660 cc
Diámetro x carrera	74 x 51,1 mm
Relación de compresión	12,05:1
Numeración de los cilindros	Izquierda a derecha (nº 3 adyacente a la cadena de transmisión del árbol de levas)
Secuencia de cilindros	Número 1 a la izquierda
Orden de encendido	1 2 3
Sistema de encendido	Sistema de arranque eléctrico

Lubricación Trident 660

Sistema de lubricación	Lubricación a presión, cárter húmedo
------------------------	--------------------------------------

Capacidades del aceite de motor:

Capacidad de aceite (llenado en seco)	3,70 litros
Capacidad de aceite (llenado húmedo, incluido filtro)	3,20 litros
Capacidad de aceite (llenado húmedo, excluido filtro)	3,0 litros

Sistema de refrigeración	Trident 660
Tipo de refrigerante	Refrigerante OAT D2053 de Triumph (mezclado previamente)
Relación de refrigerante	50/50 (mezclado previamente tal y como lo proporciona Triumph)
Capacidad del sistema de refrigeración	2,2 litros
Temperatura de apertura del termostato (nominal)	71° C +/- 2°C

Sistema de combustible	Trident 660
Sistema de inyección de combustible	Electrónico, secuencial
Tipo de inyector	Válvula de plato operada por solenoide Twin Jet
Tipo de bomba de combustible	Eléctrica sumergida
Presión de combustible (nominal)	3,5 bar

Combustible	Trident 660
Tipo de combustible	91 RON sin plomo (EE. UU. 87 CLC/AKI)
Depósito Gasolina	14,0 litros
Indicador luminoso de bajo nivel de combustible	3,1 litros

Encendido	Trident 660
Sistema de encendido	Digital inductivo
Limitador revoluciones electrónico	12.000 rpm
Tipo de bujía	NGK CR9EK
Calibrado de la bujía	0,60 - 0,75 mm

ESPECIFICACIONES

Transmisión	Trident 660
Tipo de transmisión	6 velocidades, engranaje constante
Tipo de embrague	Húmedo multiplato, con asistencia de deslizamiento
Tipo de cadena	DID520VM4
Número de eslabones	120
Longitud de la cadena (20 eslabones)	319 mm
Relación de transmisión primaria	1,854:1 (76/41)
Relación de transmisión final	3,188:1 (51/16)
Relaciones de marchas - 1ª marcha	2,31:1 (37/16)
Relaciones de marchas - 2ª marcha	1,86:1 (39/21)
Relaciones de marchas - 3ª marcha	1,50:1 (36/24)
Relaciones de marchas - 4ª marcha	1,29:1 (27/21)
Relaciones de marchas - 5ª marcha	1,14:1 (25/22)
Relaciones de marchas - 6ª marcha	0,97:1 (29/30)

ADVERTENCIA

Utilice los neumáticos recomendados ÚNICAMENTE en las combinaciones enumeradas en el selector de neumáticos aprobado en www.triumphtechnicalinformation.com/tyres.

No mezcle neumáticos de diferentes fabricantes ni mezcle neumáticos de diferentes especificaciones del mismo fabricante.

Usar/mezclar neumáticos puede afectar a la maniobrabilidad, la estabilidad, el frenado y las funciones del control de tracción (si está instalado) de la motocicleta.

Si no se siguen los consejos anteriores, se puede perder el control de la motocicleta, lo que podría provocar lesiones graves o la muerte.

Neumáticos homologados

Se dispone de una lista de neumáticos homologados específicos de estos modelos en su concesionario autorizado Triumph, o en Internet en www.triumphtechnicalinformation.com/tyres.

Neumáticos		Trident 660
Dimensiones de los neumáticos:		
Tamaño del neumático delantero	120/70 ZR17 58W	
Tamaño del neumático trasero	180/55 ZR17 73W	
Presiones de neumáticos (en frío):		
Presión del neumático delantero	2,34 bar	
Presión del neumático trasero	2,90 bar	
Aparatos eléctricos		Trident 660
Tipo de batería	YTX9-BS	
Voltaje y capacidad de la batería	12 V - 8 Ah	
Voltaje y capacidad del alternador	14 V, 29 A a 5.000 rpm	
Luz de estacionamiento	LED	
Faro delantero	LED	
Luz de freno/trasera	LED	
Luz de la placa de matrícula	LED	
Indicadores de dirección	LED	

ESPECIFICACIONES

Valores de par de apriete	Trident 660
Fijaciones del terminal de la batería	4,5 Nm
Contratuercas del regulador de la holgura de la cadena de transmisión	16 Nm
Moldura del guardabarros trasero y el protector de la cadena	4 Nm
Contratuercas inferior del cable del embrague	3 Nm
Filtro de aceite	10 Nm
Bujía	12 Nm
Tapón del cárter inferior	25 Nm
Contratuercas del husillo de la rueda trasera	110 Nm

Líquidos y lubricantes	Trident 660
Cojinetes y pivotes	Grasa Triumph Performance RG2 (NLGI 2)
Líquido de frenos	Líquido de frenos Triumph Performance DOT 4
Refrigerante	Refrigerante OAT D2053 de Triumph (mezclado previamente)
Cadena de transmisión	Lubricante de cadenas Triumph Performance
Aceite de motor	Un aceite del motor de motocicletas sintético o semisintético 10W/40 o 10W/50 conforme a la especificación API SN (o superior) y JASO MA2. Se recomienda el aceite de motor completamente sintético Triumph Performance

Tiger Sport 660

Dimensiones, pesos y rendimiento

Se dispone de una lista de dimensiones específicas de los modelos, pesos y valores de rendimiento en su concesionario autorizado Triumph, o en Internet en www.triumphmotorcycles.co.uk.

Carga Tiger Sport 660

Carga máxima (conductor, pasajero, equipaje y accesorios)	217 kg
---	--------

Motor Tiger Sport 660

Configuración del motor	3 cilindros 12 válvulas DOHC
Disposición	Transversal en línea
Desplazamiento	660 cc
Diámetro x carrera	74 x 51,1 mm
Relación de compresión	12,05:1
Numeración de los cilindros	Izquierda a derecha (nº 3 adyacente a la cadena de transmisión del árbol de levas)
Secuencia de cilindros	Número 1 a la izquierda
Orden de encendido	1 2 3
Sistema de encendido	Sistema de arranque eléctrico

Lubricación Tiger Sport 660

Sistema de lubricación	Lubricación a presión, cárter húmedo
------------------------	--------------------------------------

Capacidades del aceite de motor:

Capacidad de aceite (llenado en seco)	3,70 litros
Capacidad de aceite (llenado húmedo, incluido filtro)	3,20 litros
Capacidad de aceite (llenado húmedo, excluido filtro)	3,0 litros

ESPECIFICACIONES

Sistema de refrigeración	Tiger Sport 660
Tipo de refrigerante	Refrigerante OAT D2053 de Triumph (mezclado previamente)
Relación de refrigerante	50/50 (mezclado previamente tal y como lo proporciona Triumph)
Capacidad del sistema de refrigeración	2,2 litros
Temperatura de apertura del termostato (nominal)	71° C +/- 2°C

Sistema de combustible	Tiger Sport 660
Sistema de inyección de combustible	Electrónico, secuencial
Tipo de inyector	Válvula de plato operada por solenoide Twin Jet
Tipo de bomba de combustible	Eléctrica sumergida
Presión de combustible (nominal)	3,5 bar

Combustible	Tiger Sport 660
Tipo de combustible	Sin plomo, 91 RON (EE.UU. 87 CLC/AKI)
Depósito Gasolina	14,0 litros
Indicador luminoso de bajo nivel de combustible	3,1 litros

Encendido	Tiger Sport 660
Sistema de encendido	Digital inductivo
Limitador revoluciones electrónico	12.650 rpm
Tipo de bujía	NGK CR9EK
Calibrado de la bujía	0,60-0,75 mm

Transmisión	Tiger Sport 660
Tipo de transmisión	6 velocidades, engranaje constante
Tipo de embrague	Húmedo multiplato, con asistencia de deslizamiento
Tipo de cadena	DID520VM4
Número de eslabones	120
Longitud de la cadena (20 eslabones)	319 mm
Relación de transmisión primaria	1,854:1 (76/41)
Relación de transmisión final	3,40:1 (51/15)
Relaciones de marchas - 1ª marcha	2,31:1 (37/16)
Relaciones de marchas - 2ª marcha	1,86:1 (39/21)
Relaciones de marchas - 3ª marcha	1,50:1 (36/24)
Relaciones de marchas - 4ª marcha	1,29:1 (27/21)
Relaciones de marchas - 5ª marcha	1,14:1 (25/22)
Relaciones de marchas - 6ª marcha	1,04:1 (24/23)

ADVERTENCIA

Utilice los neumáticos recomendados ÚNICAMENTE en las combinaciones enumeradas en el selector de neumáticos aprobado en www.triumphtechnicalinformation.com/tyres.

No mezcle neumáticos de diferentes fabricantes ni mezcle neumáticos de diferentes especificaciones del mismo fabricante.

Usar/mezclar neumáticos puede afectar a la maniobrabilidad, la estabilidad, el frenado y las funciones del control de tracción (si está instalado) de la motocicleta.

Si no se siguen los consejos anteriores, se puede perder el control de la motocicleta, lo que podría provocar lesiones graves o la muerte.

Neumáticos homologados

Se dispone de una lista de neumáticos homologados específicos de estos modelos en su concesionario autorizado Triumph, o en Internet en www.triumphtechnicalinformation.com/tyres.

ESPECIFICACIONES

Neumáticos		Tiger Sport 660
Dimensiones de los neumáticos:		
Tamaño del neumático delantero	120/70 ZR17 58W	
Tamaño del neumático trasero	180/55 ZR17 73W	
Presiones de neumáticos (en frío):		
Presión del neumático delantero	2,27 bar	
Presión del neumático trasero	2,48 bar	
Aparatos eléctricos		Tiger Sport 660
Tipo de batería	YTX9-BS	
Voltaje y capacidad de la batería	12 V - 8 Ah	
Voltaje y capacidad del alternador	14 V, 29 A a 5.000 rpm	
Luz de estacionamiento	LED	
Faro delantero	LED	
Luz de freno/trasera	LED	
Luz de la placa de matrícula	LED	
Indicadores de dirección	LED	

Valores de par de apriete	Tiger Sport 660
Fijaciones del terminal de la batería	4,5 Nm
Tuerca del regulador de la cadena de transmisión	3 Nm
Contratuerca del regulador de la holgura de la cadena de transmisión	16 Nm
Moldura del guardabarros trasero y el protector de la cadena	4 Nm
Contratuerca inferior del cable del embrague	3 Nm
Filtro de aceite	10 Nm
Bujía	12 Nm
Tapón del cárter inferior	25 Nm
Contratuerca del husillo de la rueda trasera	110 Nm
Fijaciones del sillín del conductor	5 Nm

Líquidos y lubricantes	Tiger Sport 660
Cojinetes y pivotes	Grasa Triumph Performance RG2 (NLGI 2)
Líquido de frenos	Líquido de frenos Triumph Performance DOT 4
Refrigerante	Refrigerante OAT D2053 de Triumph (mezclado previamente)
Cadena de transmisión	Lubricante de cadenas Triumph Performance
Aceite de motor	Un aceite del motor de motocicletas sintético o semisintético 10W/40 o 10W/50 conforme a la especificación API SN (o superior) y JASO MA2. Se recomienda el aceite de motor completamente sintético Triumph Performance

ESPECIFICACIONES

Trident 800

Dimensiones, pesos y rendimiento

Se dispone de una lista de dimensiones específicas de los modelos, pesos y valores de rendimiento en su concesionario autorizado Triumph, o en Internet en www.triumphmotorcycles.co.uk.

Carga Trident 800

Carga máxima (conductor, pasajero, equipaje y accesorios)	205 kg
---	--------

Motor Trident 800

Configuración del motor	3 cilindros 12 válvulas DOHC
Disposición	Transversal en línea
Desplazamiento	798 cc
Diámetro x carrera	78 x 55,65 mm
Relación de compresión	13,23:1
Numeración de los cilindros	Izquierda a derecha (nº 3 adyacente a la cadena de transmisión del árbol de levas)
Secuencia de cilindros	Número 1 a la izquierda
Orden de encendido	1 2 3
Sistema de encendido	Sistema de arranque eléctrico

Lubricación Trident 800

Sistema de lubricación	Lubricación a presión, cárter húmedo
------------------------	--------------------------------------

Capacidades del aceite de motor:

Capacidad de aceite (llenado en seco)	3,40 litros
Capacidad de aceite (llenado húmedo, incluido filtro)	3,00 litros
Capacidad de aceite (llenado húmedo, excluido filtro)	2,80 litros

Sistema de refrigeración	Trident 800
Tipo de refrigerante	Refrigerante OAT D2053 de Triumph (mezclado previamente)
Relación de refrigerante	50/50 (mezclado previamente tal y como lo proporciona Triumph)
Capacidad del sistema de refrigeración	2,6 litros
Temperatura de apertura del termostato	71° C +/- 2°C

Sistema de combustible	Trident 800
Sistema de inyección de combustible	Electrónico, secuencial
Tipo de inyector	Válvula de plato operada por solenoide Twin Jet
Tipo de bomba de combustible	TBA
Presión de combustible (nominal)	TBA

Combustible	Trident 800
Tipo de combustible	TBA
Depósito Gasolina	14,0 litros
Indicador luminoso de bajo nivel de combustible	3,4 litros

Encendido	Trident 800
Sistema de encendido	Digital inductivo
Limitador revoluciones electrónico	11.500 rpm
Tipo de bujía	NGK CR9EK
Calibrado de la bujía	0,60-0,75 mm

ESPECIFICACIONES

Transmisión	Trident 800
Tipo de transmisión	6 velocidades, engranaje constante
Tipo de embrague	Húmedo multiplato, con asistencia de deslizamiento
Tipo de cadena	DID520VM4
Número de eslabones	118
Longitud de la cadena (20 eslabones)	319 mm
Relación de transmisión primaria	1,854:1 (76/41)
Relación de transmisión final	3,188:1 (51/16)
Relaciones de marchas - 1ª marcha	2,867:1 (43/15)
Relaciones de marchas - 2ª marcha	2,053:1 (39/19)
Relaciones de marchas - 3ª marcha	1,565:1 (36/23)
Relaciones de marchas - 4ª marcha	1,286:1 (27/21)
Relaciones de marchas - 5ª marcha	1,107:1 (31/28)
Relaciones de marchas - 6ª marcha	0,967:1 (29/30)

ADVERTENCIA

Utilice los neumáticos recomendados ÚNICAMENTE en las combinaciones enumeradas en el selector de neumáticos aprobado en www.triumphtechnicalinformation.com/tyres.

No mezcle neumáticos de diferentes fabricantes ni mezcle neumáticos de diferentes especificaciones del mismo fabricante.

Usar/mezclar neumáticos puede afectar a la maniobrabilidad, la estabilidad, el frenado y las funciones del control de tracción (si está instalado) de la motocicleta.

Si no se siguen los consejos anteriores, se puede perder el control de la motocicleta, lo que podría provocar lesiones graves o la muerte.

Neumáticos homologados

Se dispone de una lista de neumáticos homologados específicos de estos modelos en su concesionario autorizado Triumph, o en Internet en www.triumphtechnicalinformation.com/tyres.

Neumáticos		Trident 800
Dimensiones de los neumáticos:		
Tamaño del neumático delantero	120/70 ZR17 58W	
Tamaño del neumático trasero	180/55 ZR17 73W	
Presiones de neumáticos (en frío):		
Presión del neumático delantero	2,34 bar	
Presión del neumático trasero	2,90 bar	
Aparatos eléctricos		Trident 800
Tipo de batería	YTX9-BS	
Voltaje y capacidad de la batería	12 V - 8 Ah	
Voltaje y capacidad del alternador	14 V, 31 A a 5.000 rpm	
Luz de estacionamiento	LED	
Faro delantero	LED	
Luz de freno/trasera	LED	
Luz de la placa de matrícula	LED	
Indicadores de dirección	LED	

ESPECIFICACIONES

Valores de par de apriete	Trident 800
Fijaciones del terminal de la batería	4,5 Nm
Contratuercas del regulador de la holgura de la cadena de transmisión	16 Nm
Moldura del guardabarros trasero y el protector de la cadena	4 Nm
Contratuercas inferior del cable del embrague	3 Nm
Filtro de aceite	10 Nm
Bujía	12 Nm
Tapón del cárter inferior	25 Nm
Contratuercas del husillo de la rueda trasera	110 Nm

Líquidos y lubricantes	Trident 800
Cojinetes y pivotes	Grasa Triumph Performance RG2 (NLGI 2)
Líquido de frenos	Líquido de frenos Triumph Performance DOT 4
Refrigerante	Refrigerante OAT D2053 de Triumph (mezclado previamente)
Cadena de transmisión	Lubricante de cadenas Triumph Performance
Aceite de motor	Un aceite del motor de motocicletas sintético o semisintético 10W/40 o 10W/50 conforme a la especificación API SN (o superior) y JASO MA2. Se recomienda el aceite de motor completamente sintético Triumph Performance

Tiger Sport 800

Dimensiones, pesos y rendimiento

Se dispone de una lista de dimensiones específicas de los modelos, pesos y valores de rendimiento en su concesionario autorizado Triumph, o en Internet en www.triumphmotorcycles.co.uk.

Carga Tiger Sport 800

Carga máxima (conductor, pasajero, equipaje y accesorios)	222 kg
---	--------

Motor Tiger Sport 800

Configuración del motor	3 cilindros 12 válvulas DOHC
Disposición	Transversal en línea
Desplazamiento	798 cc
Diámetro x carrera	78 x 55,65 mm
Relación de compresión	13,23:1
Numeración de los cilindros	Izquierda a derecha (nº 3 adyacente a la cadena de transmisión del árbol de levas)
Secuencia de cilindros	Número 1 a la izquierda
Orden de encendido	1 2 3
Sistema de encendido	Sistema de arranque eléctrico

Lubricación Tiger Sport 800

Sistema de lubricación	Lubricación a presión, cárter húmedo
------------------------	--------------------------------------

Capacidades del aceite de motor:

Capacidad de aceite (llenado en seco)	3,40 litros
Capacidad de aceite (llenado húmedo, incluido filtro)	3,00 litros
Capacidad de aceite (llenado húmedo, excluido filtro)	2,80 litros

ESPECIFICACIONES

Sistema de refrigeración	Tiger Sport 800
Tipo de refrigerante	Refrigerante OAT D2053 de Triumph (mezclado previamente)
Relación de refrigerante	50/50 (mezclado previamente tal y como lo proporciona Triumph)
Capacidad del sistema de refrigeración	2,6 litros
Temperatura de apertura del termostato (nominal)	71° C +/- 2°C

Sistema de combustible	Tiger Sport 800
Sistema de inyección de combustible	Electrónico, secuencial
Tipo de inyector	Válvula de plato operada por solenoide Twin Jet
Tipo de bomba de combustible	Eléctrica sumergida
Presión de combustible (nominal)	3,43 bar

Combustible	Tiger Sport 800
Tipo de combustible	Sin plomo, 91 RON (EE.UU. 87 CLC/AKI)
Depósito Gasolina	18,6 litros
Indicador luminoso de bajo nivel de combustible	3,1 litros

Encendido	Tiger Sport 800
Sistema de encendido	Digital inductivo
Limitador revoluciones electrónico	11.350 rpm
Tipo de bujía	NGK CR9EK
Calibrado de la bujía	0,60-0,75 mm

Transmisión	Tiger Sport 800
Tipo de transmisión	6 velocidades, engranaje constante
Tipo de embrague	Húmedo multiplato, con asistencia de deslizamiento
Tipo de cadena	DID520VM4
Número de eslabones	120
Longitud de la cadena (20 eslabones)	315 mm
Relación de transmisión primaria	1,848:1 (85/46)
Relación de transmisión final	3:1 (48/16)
Relaciones de marchas - 1ª marcha	2,31:1 (37/16)
Relaciones de marchas - 2ª marcha	1,86:1 (39/21)
Relaciones de marchas - 3ª marcha	1,50:1 (36/24)
Relaciones de marchas - 4ª marcha	1,29:1 (27/21)
Relaciones de marchas - 5ª marcha	1,14:1 (25/22)
Relaciones de marchas - 6ª marcha	0,97:1 (29/30)

ADVERTENCIA

Utilice los neumáticos recomendados ÚNICAMENTE en las combinaciones enumeradas en el selector de neumáticos aprobado en www.triumphtechnicalinformation.com/tyres.

No mezcle neumáticos de diferentes fabricantes ni mezcle neumáticos de diferentes especificaciones del mismo fabricante.

Usar/mezclar neumáticos puede afectar a la maniobrabilidad, la estabilidad, el frenado y las funciones del control de tracción (si está instalado) de la motocicleta.

Si no se siguen los consejos anteriores, se puede perder el control de la motocicleta, lo que podría provocar lesiones graves o la muerte.

Neumáticos homologados

Se dispone de una lista de neumáticos homologados específicos de estos modelos en su concesionario autorizado Triumph, o en Internet en www.triumphtechnicalinformation.com/tyres.

ESPECIFICACIONES

Neumáticos		Tiger Sport 800
Dimensiones de los neumáticos:		
Tamaño del neumático delantero	120/70 ZR17 58W	
Tamaño del neumático trasero	180/55 ZR17 73W	
Presiones de neumáticos (en frío):		
Presión del neumático delantero	2,28 bar	
Presión del neumático trasero	2,48 bar	
Aparatos eléctricos		Tiger Sport 800
Tipo de batería	YTX9-BS	
Voltaje y capacidad de la batería	12 V - 8 Ah	
Voltaje y capacidad del alternador	14 voltios, 31 A a 6.000 rpm	
Luz de estacionamiento	LED	
Faro delantero	LED	
Luz de freno/trasera	LED	
Luz de la placa de matrícula	LED	
Indicadores de dirección	LED	

Valores de par de apriete	Tiger Sport 800
Fijaciones del terminal de la batería	4,5 Nm
Contratuercas del regulador de la holgura de la cadena de transmisión	16 Nm
Moldura del guardabarros trasero y el protector de la cadena	4 Nm
Contratuercas inferior del cable del embrague	3 Nm
Filtro de aceite	10 Nm
Bujía	12 Nm
Tapón del cárter inferior	25 Nm
Contratuercas del husillo de la rueda trasera	110 Nm

Líquidos y lubricantes	Tiger Sport 800
Cojinetes y pivotes	Grasa Triumph Performance RG2 (NLGI 2)
Líquido de frenos	Líquido de frenos Triumph Performance DOT 4
Refrigerante	Refrigerante OAT D2053 de Triumph (mezclado previamente)
Cadena de transmisión	Lubricante de cadenas Triumph Performance
Aceite de motor	Un aceite del motor de motocicletas sintético o semisintético 10W/40 o 10W/50 conforme a la especificación API SN (o superior) y JASO MA2. Se recomienda el aceite de motor completamente sintético Triumph Performance

ESPECIFICACIONES

Daytona 660

Dimensiones, pesos y rendimiento

Se dispone de una lista de dimensiones específicas de los modelos, pesos y valores de rendimiento en su concesionario autorizado Triumph, o en Internet en www.triumphmotorcycles.co.uk.

Carga Daytona 660

Carga máxima (conductor, pasajero, equipaje y accesorios)	195 kg
---	--------

Motor Daytona 660

Configuración del motor	3 cilindros 12 válvulas DOHC
Disposición	Transversal en línea
Desplazamiento	660 cc
Diámetro x carrera	74 x 51,1 mm
Relación de compresión	12,05:1
Numeración de los cilindros	Izquierda a derecha (nº 3 adyacente a la cadena de transmisión del árbol de levas)
Secuencia de cilindros	Número 1 a la izquierda
Orden de encendido	1 2 3
Sistema de encendido	Sistema de arranque eléctrico

Lubricación Daytona 660

Sistema de lubricación	Lubricación a presión, cárter húmedo
------------------------	--------------------------------------

Capacidades del aceite de motor:

Capacidad de aceite (llenado en seco)	3,70 litros
Capacidad de aceite (llenado húmedo, incluido filtro)	3,20 litros
Capacidad de aceite (llenado húmedo, excluido filtro)	3,0 litros

Sistema de refrigeración	Daytona 660
Tipo de refrigerante	Refrigerante OAT D2053 de Triumph (mezclado previamente)
Relación de refrigerante	50/50 (mezclado previamente tal y como lo proporciona Triumph)
Capacidad del sistema de refrigeración	2,2 litros
Capacidad del sistema de refrigeración	71° C +/- 2°C

Sistema de combustible	Daytona 660
Sistema de inyección de combustible	Electrónico, secuencial
Tipo de inyector	Válvula de plato operada por solenoide Twin Jet
Tipo de bomba de combustible	Eléctrica sumergida
Presión de combustible (nominal)	3,5 bar

Combustible	Daytona 660
Tipo de combustible	Sin plomo, 91 RON (EE.UU. 87 CLC/AKI)
Depósito Gasolina	14,0 litros
Indicador luminoso de bajo nivel de combustible	3,1 litros

Encendido	Daytona 660
Sistema de encendido	Digital inductivo
Limitador revoluciones electrónico	12.650 rpm
Tipo de bujía	NGK CR9EK
Calibrado de la bujía	0,60-0,75 mm

ESPECIFICACIONES

Transmisión	Daytona 660
Tipo de transmisión	6 velocidades, engranaje constante
Tipo de embrague	Húmedo multiplato, con asistencia de deslizamiento
Tipo de cadena	DID520VM4
Número de eslabones	120
Longitud de la cadena (20 eslabones)	319 mm
Relación de transmisión primaria	1,854:1 (76/41)
Relación de transmisión final	3,40:1 (51/15)
Relaciones de marchas - 1ª marcha	2,31:1 (37/16)
Relaciones de marchas - 2ª marcha	1,86:1 (39/21)
Relaciones de marchas - 3ª marcha	1,50:1 (36/24)
Relaciones de marchas - 4ª marcha	1,29:1 (27/21)
Relaciones de marchas - 5ª marcha	1,14:1 (25/22)
Relaciones de marchas - 6ª marcha	1,04:1 (24/23)

ADVERTENCIA

Utilice los neumáticos recomendados ÚNICAMENTE en las combinaciones enumeradas en el selector de neumáticos aprobado en www.triumphtechnicalinformation.com/tyres.

No mezcle neumáticos de diferentes fabricantes ni mezcle neumáticos de diferentes especificaciones del mismo fabricante.

Usar/mezclar neumáticos puede afectar a la maniobrabilidad, la estabilidad, el frenado y las funciones del control de tracción (si está instalado) de la motocicleta.

Si no se siguen los consejos anteriores, se puede perder el control de la motocicleta, lo que podría provocar lesiones graves o la muerte.

Neumáticos homologados

Se dispone de una lista de neumáticos homologados específicos de estos modelos en su concesionario autorizado Triumph, o en Internet en www.triumphtechnicalinformation.com/tyres.

Neumáticos		Daytona 660
Dimensiones de los neumáticos:		
Tamaño del neumático delantero	120/70 ZR17 58W	
Tamaño del neumático trasero	180/55 ZR17 73W	
Presiones de neumáticos (en frío):		
Presión del neumático delantero	2,34 bar	
Presión del neumático trasero	2,90 bar	

Aparatos eléctricos		Daytona 660
Tipo de batería	YTX9-BS	
Voltaje y capacidad de la batería	12 V - 8 Ah	
Voltaje y capacidad del alternador	14 voltios, 29 A a 5.000 rpm	
Luz de estacionamiento	LED	
Faro delantero	LED	
Luz de freno/trasera	LED	
Luz de la placa de matrícula	LED	
Indicadores de dirección	LED	

ESPECIFICACIONES

Valores de par de apriete	Daytona 660
Fijaciones del terminal de la batería	4,5 Nm
Tuerca del regulador de la cadena de transmisión	3 Nm
Contratuerca del regulador de la holgura de la cadena de transmisión	15 Nm
Moldura del guardabarros trasero y el protector de la cadena	4 Nm
Contratuerca inferior del cable del embrague	3 Nm
Filtro de aceite	10 Nm
Bujía	12 Nm
Tapón del cárter inferior	25 Nm
Contratuerca del husillo de la rueda trasera	110 Nm
Fijaciones del sillín del conductor	5 Nm

Líquidos y lubricantes	Daytona 660
Cojinetes y pivotes	Grasa Triumph Performance RG2 (NLGI 2)
Líquido de frenos	Líquido de frenos Triumph Performance DOT 4
Refrigerante	Refrigerante OAT D2053 de Triumph (mezclado previamente)
Cadena de transmisión	Lubricante de cadenas Triumph Performance
Aceite de motor	Un aceite del motor de motocicletas sintético o semisintético 10W/40 o 10W/50 conforme a la especificación API SN (o superior) y JASO MA2. Se recomienda el aceite de motor completamente sintético Triumph Performance

Tiger Sport 800 Tour

Dimensiones, pesos y rendimiento

Se dispone de una lista de dimensiones específicas de los modelos, pesos y valores de rendimiento en su concesionario autorizado Triumph, o en Internet en www.triumphmotorcycles.co.uk.

Carga Tiger Sport 800 Tour

Carga máxima (conductor, pasajero, equipaje y accesorios)	203 kg
---	--------

Motor Tiger Sport 800 Tour

Configuración del motor	3 cilindros 12 válvulas DOHC
Disposición	Transversal en línea
Desplazamiento	800 cc
Diámetro x carrera	78 x 55,65 mm
Relación de compresión	13,23:1
Numeración de los cilindros	Izquierda a derecha (nº 3 adyacente a la cadena de transmisión del árbol de levas)
Secuencia de cilindros	Número 1 a la izquierda
Orden de encendido	1 2 3
Sistema de encendido	Sistema de arranque eléctrico

Lubricación Tiger Sport 800 Tour

Sistema de lubricación	Lubricación a presión, cárter húmedo
------------------------	--------------------------------------

Capacidades del aceite de motor:

Capacidad de aceite (llenado en seco)	3,40 litros
Capacidad de aceite (llenado húmedo, incluido filtro)	3,00 litros
Capacidad de aceite (llenado húmedo, excluido filtro)	2,80 litros

ESPECIFICACIONES

Sistema de refrigeración	Tiger Sport 800 Tour
Tipo de refrigerante	Refrigerante OAT D2053 de Triumph (mezclado previamente)
Relación de refrigerante	50/50 (mezclado previamente tal y como lo proporciona Triumph)
Capacidad del sistema de refrigeración	2,6 litros
Temperatura de apertura del termostato (nominal)	71° C +/- 2°C

Sistema de combustible	Tiger Sport 800 Tour
Sistema de inyección de combustible	Electrónico, secuencial
Tipo de inyector	Válvula de plato operada por solenoide Twin Jet
Tipo de bomba de combustible	Eléctrica sumergida
Presión de combustible (nominal)	3,43 bar

Combustible	Tiger Sport 800 Tour
Tipo de combustible	Sin plomo, 91 RON (EE.UU. 87 CLC/AKI)
Depósito Gasolina	18,6 litros
Indicador luminoso de bajo nivel de combustible	3,1 litros

Encendido	Tiger Sport 800 Tour
Sistema de encendido	Digital inductivo
Limitador revoluciones electrónico	11.500 rpm
Tipo de bujía	NGK CR9EK
Calibrado de la bujía	0,60 - 0,75 mm

Transmisión	Tiger Sport 800 Tour
Tipo de transmisión	6 velocidades, engranaje constante
Tipo de embrague	Húmedo multiplato, con asistencia de deslizamiento
Tipo de cadena	DID520VM4
Número de eslabones	120
Longitud de la cadena (20 eslabones)	319 mm
Relación de transmisión primaria	1,848:1 (85/46)
Relación de transmisión final	3:1 (48/16)
Relaciones de marchas - 1ª marcha	2,31:1 (37/16)
Relaciones de marchas - 2ª marcha	1,86:1 (39/21)
Relaciones de marchas - 3ª marcha	1,50:1 (36/24)
Relaciones de marchas - 4ª marcha	1,29:1 (27/21)
Relaciones de marchas - 5ª marcha	1,14:1 (25/22)
Relaciones de marchas - 6ª marcha	0,97:1 (29/30)

ADVERTENCIA

Utilice los neumáticos recomendados ÚNICAMENTE en las combinaciones enumeradas en el selector de neumáticos aprobado en www.triumphtechnicalinformation.com/tyres.

No mezcle neumáticos de diferentes fabricantes ni mezcle neumáticos de diferentes especificaciones del mismo fabricante.

Usar/mezclar neumáticos puede afectar a la maniobrabilidad, la estabilidad, el frenado y las funciones del control de tracción (si está instalado) de la motocicleta.

Si no se siguen los consejos anteriores, se puede perder el control de la motocicleta, lo que podría provocar lesiones graves o la muerte.

Neumáticos homologados

Se dispone de una lista de neumáticos homologados específicos de estos modelos en su concesionario autorizado Triumph, o en Internet en www.triumphtechnicalinformation.com/tyres.

ESPECIFICACIONES

Neumáticos		Tiger Sport 800 Tour
Dimensiones de los neumáticos:		
Tamaño del neumático delantero	120/70 ZR17 58W	
Tamaño del neumático trasero	180/55 ZR17 73W	
Presiones de neumáticos (en frío):		
Presión del neumático delantero	2,28 bar	
Presión del neumático trasero	2,48 bar	
Aparatos eléctricos		Tiger Sport 800 Tour
Tipo de batería	YTX9-BS	
Voltaje y capacidad de la batería	12 V - 8 Ah	
Voltaje y capacidad del alternador	14 V, 31 A a 6.000 rpm	
Luz de estacionamiento	LED	
Faro delantero	LED	
Luz de freno/trasera	LED	
Luz de la placa de matrícula	LED	
Indicadores de dirección	LED	

Valores de par de apriete	Tiger Sport 800 Tour
Fijaciones del terminal de la batería	4,5 Nm
Contratuercas del regulador de la holgura de la cadena de transmisión	16 Nm
Moldura del guardabarros trasero y el protector de la cadena	4 Nm
Contratuercas inferior del cable del embrague	3 Nm
Filtro de aceite	10 Nm
Bujía	12 Nm
Tapón del cárter inferior	25 Nm
Contratuercas del husillo de la rueda trasera	110 Nm

Líquidos y lubricantes	Tiger Sport 800 Tour
Cojinetes y pivotes	Grasa Triumph Performance RG2 (NLGI 2)
Líquido de frenos	Líquido de frenos Triumph Performance DOT 4
Refrigerante	Refrigerante OAT D2053 de Triumph (mezclado previamente)
Cadena de transmisión	Lubricante de cadenas Triumph Performance
Aceite de motor	Un aceite del motor de motocicletas sintético o semisintético 10W/40 o 10W/50 conforme a la especificación API SN (o superior) y JASO MA2. Se recomienda el aceite de motor completamente sintético Triumph Performance

Esta página se ha dejado en blanco de forma intencionada

A	
Accesorios, carga y pasajeros	171
Accesorios	171
Carga	174
Pasajeros	175
Aceite del motor	188
Cambio de aceite y del filtro de aceite	192
Comprobación del nivel de aceite	191
Especificación y clasificación	194
Asistente al cambio de Triumph (TSA)	158
Avisos	05
Código QR	04
Etiquetas de advertencia	05
Hable con Triumph	07
Luces de advertencia	58
Mantenimiento	06
Manual del propietario	03
Sistema de Control de Ruidos	06
Triumph Technical Information (TTI)	04
Ubicación de las etiquetas de advertencia 18, 19, 20, 21, 22, 23, 24, 25, 26, 27, 28, 29	
B	
Batería	240
Carga	245
Descarga	244
Eliminación	243
Inactividad prolongada	244
Instalación	246
Mantenimiento	244
Retirada	241
Bluetooth®	94
Brillo	79
C	
Caballetes	120
Caballete central	121
Caballete lateral	120
Clavijas del caballete central	121
Cadena de transmisión	202
Ajuste del movimiento libre	204
Comprobación del desgaste	207
Inspección de daños	206
Inspección del desgaste de los piñones .	207
Inspección del movimiento libre	203
Lubricación	203
Carenados	126
Instalación	129
Retirada	126
Cojinetes de dirección	
Inspección	221
Cojinetes de dirección y ruedas	220
Cojinetes de las ruedas	
Inspección	222
Combustible	
Grado	108
Indicador del nivel de combustible	69
Llenado del depósito de combustible	111
Repostaje	110
Tapón del depósito de combustible	111
Conducción a alta velocidad	168
Conmutadores del lado derecho del manillar	
Botón de las luces de emergencia	103
Conmutador de arranque/parada del motor - Posición de arranque (START)	103
Conmutador de arranque/parada del motor - Posición de funcionamiento (RUN)	103
Conmutador de arranque/parada del motor - Posición de parada (STOP)	103

Commutadores del lado izquierdo del manillar	
Botón de control de crucero (si está instalado)	106
Botón de las luces de carretera.....	105
Botón de las luces de conducción diurna automáticas (DRL)	106
Botón del claxon	105
Botón MODE.....	105
Botones de navegación.....	104
Commutador del indicador de dirección ..	105
Cont Crucero	112
Activación	113
Desactivación.....	113
Contadores parciales	77
Control de tracción (TC).....	114
Ajustes.....	116
Control de tracción con giro optimizado..	114
Control del acelerador	200
Inspección.....	200
Uso de los frenos.....	98
Controles.....	97
Botón de los puños calefactados (si están instalados)	107
Commutador de encendido/Bloqueo de dirección.....	99
Commutadores del lado derecho del manillar	102
Commutadores del lado izquierdo del manillar.....	103
Control del acelerador	97
Inmovilizador del motor	101
Llave de contacto	100
Palanca del embrague.....	102
Regulador de la palanca de freno	101
Cuadro de Instrumentos	
Bandeja de información	76
Bluetooth®	94
Config Display - Unidades.....	91
Marchas.....	80
Menú principal.....	81
Temperatura ambiente	71
Tiger Sport 800	55
Trident 800.....	53, 54
Cubierta protectora inferior	
Instalación.....	189
Retirada	188
Cuentakilómetros	68
E	
Embrague.....	201
Ajuste.....	201
Inspección	201
Especificación	
Tiger Sport 660.....	291
Especificaciones	
Aparatos eléctricos	289, 294, 299, 304, 309, 314
Carga	286, 291, 296, 301, 306, 311
Combustible	287, 292, 297, 302, 307, 312
Daytona 660.....	306
Encendido	287, 292, 297, 302, 307, 312
Líquidos y lubricantes	290, 295, 300, 305, 310, 315
Lubricación	286, 291, 296, 301, 306, 311
Motor.....	286, 291, 296, 301, 306, 311
Neumáticos	289, 294, 299, 304, 309, 314
Sistema de combustible	287, 292, 297, 302, 307, 312
Sistema de refrigeración	287, 292, 297, 302, 307, 312
Tiger Sport 800	301
Tiger Sport 800 Tour.....	311
Transmisión.....	288, 293, 298, 303, 308, 313
Trident 660	286
Trident 800	296
Valores de par de apriete	290, 295, 300, 305, 310, 315
Espejos retrovisores	
Ajuste de los espejos retrovisores.....	219
Espejos de extremo del manillar	218
Estacionamiento.....	166
Estado Combust	77
F	
Faro(s) delantero(s).....	258
Ajuste.....	259
Condensación.....	259

Faros delanteros	
Sustitución.....	261
Frenos.....	210
ABS con giro optimizado.....	164
Ajuste del líquido de freno delantero.....	215
Ajuste del líquido de freno trasero.....	216
Compensación del desgaste de las pastillas de freno.....	211
Conmutadores de las luces.....	217
Frenada.....	159
Inspección del desgaste de los frenos delanteros.....	211
Inspección del desgaste de los frenos traseros.....	213
Inspección del nivel del líquido de freno delantero.....	215
Inspección del nivel del líquido de freno trasero.....	216
Líquido de frenos de disco.....	214
Rodaje de los discos de freno y las pastillas de freno nuevos.....	210
Fusibles.....	250
Identificación.....	253
I	
Identificación de piezas	
.....	30, 31, 32, 33, 34, 35, 36, 37, 38, 39, 40, 41
Vista del conductor.....	42, 43, 44, 45, 46, 47
Inactividad prolongada	
Preparación para periodos de inactividad prolongada.....	274
Preparación tras un periodo de inactividad prolongada.....	275
Indicador de temperatura del refrigerante..	70
Indicadores de dirección.....	261
Indicadores del ángulo de inclinación.....	233
Inspección de la horquilla delantera.....	224
Instrumentos	
Brillo.....	79
Config Moto - Control de tracción (TC).....	85
Config Moto - Indicadores de dirección....	85
Config Moto - Servicio.....	86
Config Pantalla - Bandejas visibles.....	89
Config Pantalla - Brillo.....	88
Config Pantalla - Cambio Marcha.....	89
Config Pantalla - Fecha.....	92
Config Pantalla - Idioma.....	90
Config Pantalla - Reloj.....	91
Config Parc. - Reinicio automático.....	87
Config Parc. - Reinicio manual.....	87
Configuración de la motocicleta - TSA (Asistente al cambio) (si está instalado) ...	84
Configuración del modo de conducción....	83
Contadores parciales.....	77
Cuentakilómetros.....	68
Daytona 660.....	57
Estado Combust.....	77
Indicador de temperatura del refrigerante.....	70
Indicador del nivel de combustible.....	69
Intervalo Servicio.....	79
Luces de advertencia.....	58
Mensajes de advertencia y de información.....	65
Menú Config Display.....	88
Menú Config Moto.....	84
Menú Config Parc.....	86
Modos Conduc.....	73
Modos de conducción.....	82
Navegación en la pantalla.....	72
Posición del cambio de marchas.....	72
Refrigerante.....	78
Reiniciar Todo.....	94
Símbolo de escarcha.....	71
Sistema de supervisión de la presión de inflado de los neumáticos (TPMS) (si está instalado).....	78
Tacómetro.....	69, 80
Tiger Sport 800.....	56
Velocímetro.....	68
Ver parcial 2.....	88
Intervalo Servicio.....	79

L	
Limpieza	264
Componentes de aluminio - Sin lacar ni pintar	267
Cuidado de la pintura brillante	267
Cuidado de la pintura mate	267
Cuidado de los productos de cuero	271
Cuidado del acero inoxidable y del cromo	268
Cuidado del cromo negro	268
Cuidado del parabrisas	271
Cuidado del sistema de escape	269
Cuidados del sillín	270
Cuidados en la temporada de monzones/lluvias	272
Cuidados especiales	265
Lavado	266
Preparación para el lavado	264
Tras el lavado	266
Luces	258
Ajuste de los faros	259
Faro(s) delantero(s)	258
Indicadores de dirección	261
Luz de la placa de matrícula	261
Luz trasera	261
Sustitución de faros	261
Luces de advertencia	
Indicador luminoso de avería (MIL) del sistema de gestión del motor	58
Indicador luminoso de bajo nivel de combustible	63
Indicador luminoso de luz de carretera ...	63
Indicador luminoso de punto muerto	63
Indicador luminoso del control de crucero	61
Indicador luminoso del control de tracción (TC)	62
Indicador luminoso inmovilizador del motor/alarma	60
Indicadores luminosos de dirección	62
Luces de conducción diurna (DRL) (si están instaladas)	63
Luces de emergencia	62
Luz de advertencia de alta temperatura del refrigerante	59
Luz de advertencia de baja presión de aceite	59
Luz de advertencia de batería baja	65
Luz de advertencia del control de tracción (TC) desactivado	62
Luz de advertencia del sistema antibloqueo de frenos (ABS)	61
Símbolo de advertencia general	65
Luces de conducción diurna (DRL)	63
Luz de la placa de matrícula	261
Luz trasera	261
M	
Mantenimiento	
Mantenimiento planificado	180
Mantenimiento planificado	
Eliminación de líquidos usados	181
Manual del propietario y juego de herramientas	
Juego de herramientas	149
Manual	149
Marchas	
Cambio de marchas	157
Posición del cambio de marchas	72
Modos de conducción	
Configuración	83
Rain	73
Road	74
Selección	75
Sport	74
Motor	
Inicio de la marcha	156
Parada del motor	154
Puesta en marcha del motor	155
N	
Neumáticos	234
Desgaste	236
Presiones de inflado de neumáticos	235
Profundidad mínima de la banda de rodadura	237
Sistema de supervisión de la presión de inflado de neumáticos (TPMS)	236
Sustitución	119, 237
Tipo de neumático	234
Números de serie	

Número de Identificación de Vehículo	49
Número de Serie del Motor.....	49
P	
Parabrisas.....	149
Ajuste.....	149
Cuidado.....	271
Protector de la cadena de transmisión final	
Instalación.....	209
Retirada.....	208
R	
Refrigerante.....	78
Rodaje.....	150
S	
Seguridad	
Casco e indumentaria.....	11
Combustible y gases de escape	10
Comprobaciones de seguridad diarias.....	151
Conducción.....	14
Estacionamiento	13
La motocicleta	09
Manillar y reposapiés.....	15
Mantenimiento y equipo.....	12
Piezas y accesorios	17
Sillines.....	122
Cierre del sillín.....	122
Cuidado.....	122, 270
Sillín - Retirada.....	123
Sistema Antibloqueo de frenos (ABS)	163
ABS con giro optimizado.....	164
Luz de advertencia.....	163
Sistema de portaequipajes	
Instalación del portaobjetos.....	136
Uso de la alforja	132
Sistema de refrigeración.....	195
Agentes anticorrosión	195
Ajuste del nivel de líquido refrigerante ...	197
Cambio del líquido refrigerante.....	198
Comprobación del nivel de líquido refrigerante	196
Radiador y latiguillos.....	199
Sistema de supervisión de la presión de inflado de los neumáticos (TPMS) (si está instalado).....	78
Sistema de supervisión de la presión de inflado de neumáticos (TPMS).....	117, 236
Luz de advertencia de presión de inflado de los neumáticos.....	64
Neumáticos de recambio.....	119
Número de serie del sensor.....	119
Pilas del sensor.....	119
Presiones de neumáticos.....	118
Suspensión	223
Ajuste de la amortiguación de la compresión delantera	230
Ajuste de la amortiguación del rebote delantera	229
Ajuste de la amortiguación del rebote trasera	232
Ajuste de la precarga del muelle trasero	231
Reglaje de la suspensión.....	225
T	
Tacómetro	69, 80
Temperatura ambiente	71
V	
Velocímetro.....	68
Vista del conductor	42, 43, 44, 45, 46, 47

Esta sección contiene información de aprobación que debe incluirse en este Manual del propietario.

Directiva UE 2014/53 sobre equipos radioeléctricos

Las motocicletas Triumph están equipadas con una gama de equipos radioeléctricos. Estos equipos radioeléctricos deben cumplir con la Directiva 2014/53/UE de la UE sobre equipos radioeléctricos. El texto completo de la declaración de conformidad de la UE para cada equipo radioeléctrico está disponible en la siguiente dirección:

www.triumphmotorcycles.co.uk/public-content/triumph-radio-device-approvals

La siguiente tabla muestra las frecuencias y niveles de potencia para los equipos radioeléctricos de acuerdo con la Directiva de la UE 2014/53/UE. La tabla muestra todos los equipos radioeléctricos utilizados en toda la gama de motocicletas Triumph. Solo ciertos equipos radioeléctricos en la tabla son aplicables a motocicletas específicas.

Equipo radioeléctrico	Rango de frecuencia	Nivel máximo de potencia de transmisión	Fabricante
Unidad de control del chasis	Bandas de recepción: 433,92 MHz, 134,2 kHz Receptor de categoría 2 Bandas de transmisión: 134,2 kHz Transmisor de clase 1 con antena de bobina de bucle inductivo fijo	287 nW ERP	
Unidad de control del sistema sin llave	Bandas de recepción: 433,92 MHz, 134,2 kHz Receptor de categoría 2 Bandas de transmisión: 134,2 kHz Transmisor de clase 1 con antena de bobina de bucle inductivo fijo	6,28 uW ERP	Pektron Alfreton Road, Derby, DE21 4AP Reino Unido
Unidad de control de entrada sin llave 2	Bandas de recepción: 433,92 MHz, 134,2 kHz Receptor de categoría 2 Bandas de transmisión: 134,2 kHz Transmisor de clase 1 con antenas de bobina de bucle inductivo fijo	3,01 uW ERP	

Equipo radioeléctrico	Rango de frecuencia	Nivel máximo de potencia de transmisión	Fabricante
Mando de control remoto sin llave	Bandas de recepción: 134,2 kHz Receptor de categoría 2 Bandas de transmisión: 433,92 MHz, 134,2 kHz Clase: N/A Tipo de antena Antena Fija (PCB)	ERP de 0,019 mW	Pektron Alfreton Road, Derby, DE21 4AP Reino Unido
Inmovilizador (Motocicletas con sistema de llave)	Bandas de recepción: 433,92 MHz, 125 kHz Bandas de transmisión: 120,9 KHz a 131,3 KHz	5 dB A/m a 10 m	Tecnologia LDL Parc. Technologique Du Canal, 3 Rue Giotto, 31520 Ramonville Saint-Agne, Francia
Sistema de supervisión de la presión de inflado de neumáticos (TPMS)	Bandas de recepción: Ninguna Bandas de transmisión: 433,97 MHz a 433,87 MHz	0,063 mW	
ECU del sistema de alarma accesorio Triumph	Bandas de recepción: 433,92 MHz Bandas de transmisión: Ninguna	N/D	
Llave mando a distancia del sistema de alarma accesorio Triumph	Bandas de recepción: Ninguna Bandas de transmisión: 433,92 MHz	ERP de 10 mW	Scorpion Automotive Ltd Drumhead Road, Chorley North Business Park, Chorley, PR6 7DE Reino Unido
ECU del sistema de alarma accesorio - Triumph Protect+	Bandas de recepción: 433,92 MHz Bandas de transmisión: Ninguna	N/D	
Llave mando a distancia del sistema de alarma accesorio - Triumph Protect+	Bandas de recepción: Ninguna Bandas de transmisión: 433,92 MHz	ERP de 1 mW	
Panel de instrumentos	Bandas de recepción y transmisión: 2402 MHz a 2483,5 MHz	7,4 dBm	MTA SpA Viale dell'Industria, 12 26845 Codogno (LO) Italia
Unidad de conectividad My Triumph	Bandas de recepción y transmisión: 2402 MHz a 2480 MHz	100 mW	C.O.B.O. S.p.A. a través de Tito Speri 10 25024 Leno (BS) Italia

INFORMACIÓN DE APROBACIÓN

Equipo radioeléctrico	Rango de frecuencia	Nivel máximo de potencia de transmisión	Fabricante
Radar de punto ciego	Bandas de recepción y transmisión: 24,05 a 24,25 GHz	EIRP máxima de 100 mW (20 dBm)	ADC Automotive Distance Control Systems GmbH Peter-Dornier-Strasse 10, 88131 Lindau, Alemania

Declaración de dispositivos de equipos radioeléctricos europeos

El funcionamiento de los dispositivos eléctricos instalados en esta motocicleta está sujeto a las dos condiciones siguientes:

- ▼ Este dispositivo no debe causar interferencias dañinas.
- ▼ Este dispositivo debe aceptar cualquier interferencia recibida, incluyendo la interferencia que pueda causar un funcionamiento no deseado.

Los cambios o modificaciones en el dispositivo podrían anular la capacidad del usuario para utilizar el equipo.

Representante dentro de la Unión Europea

Dirección

Triumph Motocicletas España, S.L.

C/Cabo Rufino Lazaro

14 - E

28232 - Las Rozas De Madrid

España

Aprobación canadiense

Este dispositivo contiene transmisores/receptores exentos de licencia que cumplen con los RSS exentos de licencia de Innovación, Ciencia y Desarrollo Económico de Canadá.

El funcionamiento está sujeto a las dos condiciones siguientes:

1. Este dispositivo no puede causar interferencias.
2. Este dispositivo debe aceptar cualquier interferencia, incluyendo la interferencia que pueda causar un funcionamiento no deseado del dispositivo.

Información sobre la exposición a la radiación de radiofrecuencia:

Este equipo cumple con los límites de exposición a la radiación establecidos para un entorno no controlado. Este equipo debe instalarse y utilizarse con una distancia mínima de 20 cm entre el radiador y su cuerpo.